



Sandwich Maker

for two crispy sandwiches

16240112

QUICK START GUIDE

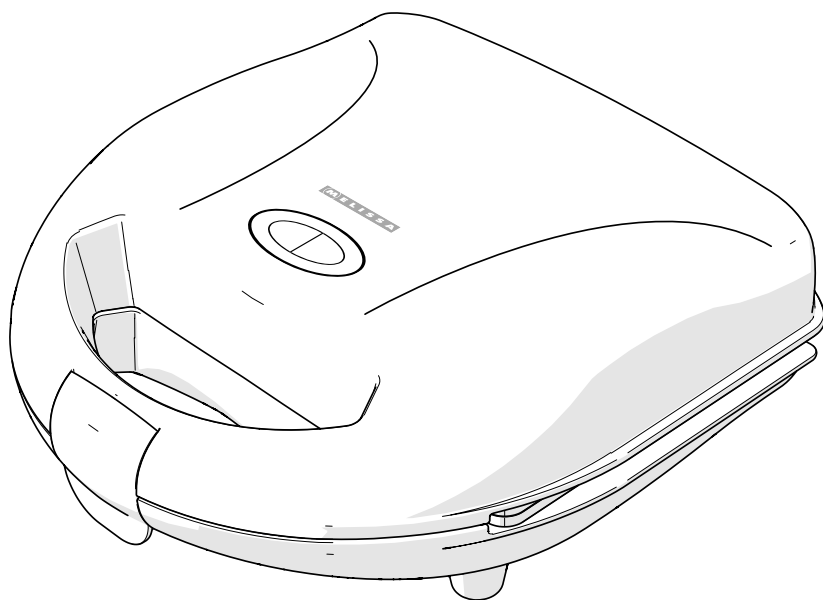

For more information, scan the QR code or go to the following link to see the extended manual:
<https://cdn.nedis.com/manuals/html/16240112>

EN	Quick start guide	3	HU	Gyors beüzemelési útmutató	23
DE	Kurzanleitung	4	PL	Przewodnik Szybki start	25
FR	Guide d'utilisation rapide	6	EL	Οδηγός γρήγορης εκκίνησης	27
NL	Snelstartgids	8	SK	Rýchly návod	29
IT	Guida rapida all'avvio	10	CS	Rychlý návod	31
ES	Guía de inicio rápido	12	RO	Ghid rapid de inițiere	32
PT	Guia de iniciação rápida	14	EST	Lühijuhend	34
SV	Snabbstartsguide	16	LV	Ātrās palaišanas ceļvedis	36
FI	Pika-aloitusopas	18	LT	Greitasis pradžios vadovas	38
NO	Hurtigguide	19	TR	Hızlı başlangıç kılavuzu	39
DA	Vejledning til hurtig start	21			

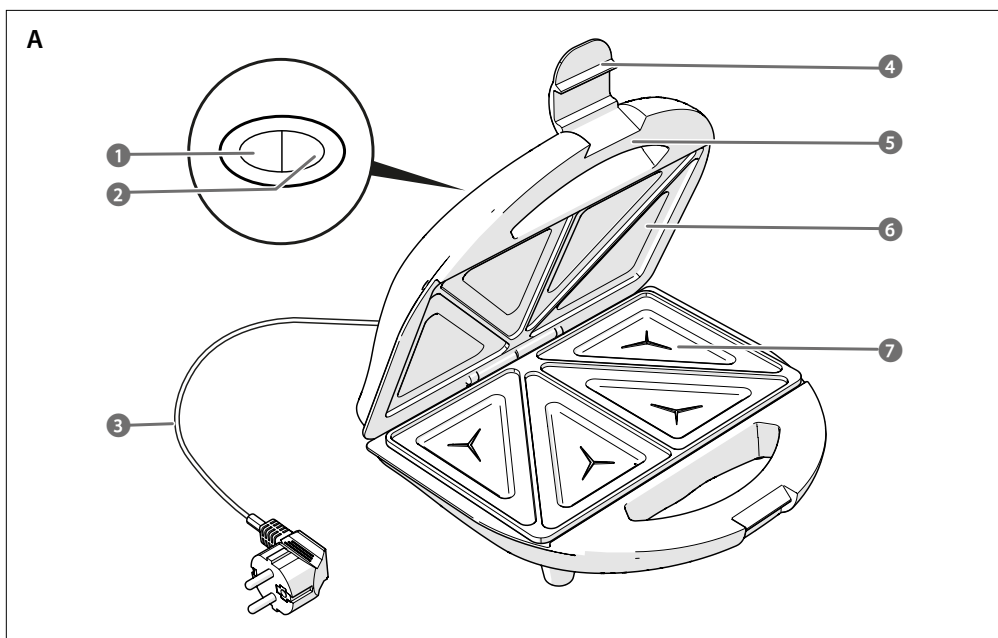

Specification	Value
Input voltage	220-240V~ 50Hz/60Hz
Rated power	750 W
Power consumption in off mode	N/A
Time needed to reach off mode	N/A
Power consumption in standby mode	N/A
Time needed to reach standby mode	N/A
Power consumption in networked standby mode	N/A
Time needed to reach networked standby mode	N/A

Sandwich Maker



For more information, scan the QR code on the front page to see the extended manual.

About this document

Thank you for purchasing the Melissa Sandwich Maker.

This document is the user manual and contains all the information for correct, efficient, and safe use of the product.

This user manual is addressed to the end user. Read this information carefully before installing or using the product.

Always store this information with the product for use in the future.

Symbols used

▲ WARNING!

Signal word used to indicate a potentially hazardous situation which, if not avoided, could result in death or serious injury.

Product description

This product is a 750 W sandwich maker designed for preparing toasted sandwiches quickly and evenly. The appliance features non-stick heating plates for easy cleaning and a secure locking mechanism for perfect results every time.

This product is suitable for use with standard sliced bread and can prepare two sandwiches simultaneously.

Main parts (image A)

- | | |
|------------------------|-------------------------|
| ① Power indicator LED | ⑤ Handle |
| ② Status indicator LED | ⑥ Top sandwich plate |
| ③ Power cable | ⑦ Bottom sandwich plate |
| ④ Lock | |

Intended use

The Melissa Sandwich Maker is a sandwich maker which allows you to make warm, crispy sandwiches.

This product is intended to grill up to two sandwiches at a time.

The product is exclusively intended to heat up sandwiches.

The product is intended for indoor use only.

The product is not intended for professional use.

The product is intended for use in household environments for typical housekeeping functions that may also be used by non-expert users for typical housekeeping functions, such as: shops, offices other similar working environments, farm houses, by clients in hotels, motels, and other residential type environments and/or in bed and breakfast type environments.

This product can be used by children aged from 8 years and above and persons with reduced physical, sensory, or mental capabilities or lack of experience and knowledge if they have been given supervision or instruction concerning use of the product in a safe way and understand the hazards involved. Children shall not play with the product. Cleaning and user maintenance shall not be done by children without supervision.

Any modification of the product may have consequences for safety, warranty and proper functioning.

Safety instructions

▲ WARNING

- Ensure you have fully read and understood the instructions in this document before you install or use the product. Keep the packaging and this document for future reference.
- Only use the product as described in this document.
- Place the product on a stable and flat surface.
- Make sure that the product can dissipate its heat.
- Always close the product before connecting it to the power outlet.
- Do not leave the product unattended when switched on.
- Do not use the product if a part is damaged or defective. Replace a damaged or defective product immediately.
- Keep the product and power cable out of reach of children under 8 years of age.
- Do not let persons with reduced physical, sensory or mental capabilities or lack of experience and knowledge of how to operate, use the product.
- The heat of the product may cause damage to the surface the product is placed on. Always place the product on a flat, stable and heat resistant surface to prevent damage to the surroundings of the product.
- Disconnect the product from the power source before service and when replacing parts.
- Make sure that the voltage of your power outlet matches the voltage required by the product.
- Do not let the power cable hang over the edge of a table or counter, or touch hot surfaces.
- Do not drop the product and avoid bumping.
- Do not place the product near gas, an electric burner or a heated oven.
- The surfaces of the product get hot during use.
- This product may only be serviced by a qualified technician for maintenance to reduce the risk of electric shock.
- This product is not intended to be operated by means of an external timer or a separate remote control system.
- The use of accessories not recommended by the product manufacturer may result in fire, electric shock or injury to persons.
- Do not expose the product to water or moisture.

- Never immerse the product in water or place it in a dishwasher.
- Avoid abrasives that can damage the surface.
- Make sure the product is cool and dry before storage.
- Disconnect the product from the power source and other equipment if problems occur.
- Keep the product at a distance from flammable objects such as furniture, curtains and similar.
- Do not use a metal tool to remove the food to avoid damaging the coating.
- Do not touch the hot parts of the product directly.
- Children should be supervised to ensure that they do not play with the product.
- Clean the product after every use.

Explanation of the symbols on the product or packaging



Indication for a hot surface. Contact may cause burns. Do not touch.

Check the contents of the package

Check that all parts are present and that no damage is visible on the parts. If parts are missing or damaged, contact the Melissa service desk via the website: support.melissa-online.com

Before first use

1. Remove all packaging before use.
 2. Clean the casing with a damp cloth.
 3. Clean the plates **A 6 7** with a soft sponge or cloth and warm soapy water.
 4. Dry **A 6 7** with a cloth or paper towel.
- ⚠** Do not immerse the product in water for cleaning.

Using the product

- i** When the product heats up for the first time, it may emit slight smoke or odour. This is normal and does not affect the safety of the product.
1. Plug the power cable **A 3** into a power outlet.
 - i** The Power indicator LED **A 1** lights up to indicate the power is on.
 - i** The status indicator LED **A 2** switches off to indicate the product is preheating.
 - i** **A 2** lights up when the product is ready for use.
2. Unlock **A 4** and lift the top with **A 5**.
 3. Place the sandwiches on **A 7**.
 4. Close the product using **A 5**.
 5. Lock **A 4**.
 - i** During use, **A 2** lights up when the product is ready.
 6. Open the product after 2-4 min to check if the food is ready.
- ⚠** Be careful, hot steam may escape.
7. Remove the food with a wooden or plastic spatula.
 - ⚠** Do not use a metal tool to remove the waffles to avoid damaging the coating.
 8. Unplug the product from the power outlet and allow it to cool down.

Warranty

This product is intended for domestic use. Any changes and/ or modifications to the product will invalidate the warranty. We can't accept any liability for damage caused by improper use of the product. Normal wear and tear is excluded from warranty.

Disclaimer

Due to the constant development of our products in terms of function and design, we reserve the right to make changes to the product without notice. All logos, brands and product names are trademarks or registered trademarks of their respective holders and are hereby recognized as such.

EU Declaration of Conformity

We declare that this product is in compliance with the relevant EU legislation. The EU declaration of Conformity is available on our website or can be obtained upon request.

Disposal



The product is designated for separate collection at an appropriate collection point. Do not dispose of the product with household waste.

For more information, contact the retailer or the local authority responsible for the waste management.

DE Kurzanleitung

Sandwichmaker

16240112



Weitere Informationen erhalten Sie, wenn Sie den QR-Code auf der Titelseite scannen, um das erweiterte Handbuch anzuzeigen.

Über dieses Dokument

Vielen Dank für den Kauf des Melissa- Sandwichmaker. Dieses Dokument ist die Gebrauchsanweisung und enthält alle Informationen, für eine korrekte, effiziente und sichere Verwendung des Produkts. Dieses Handbuch richtet sich an den Endbenutzer. Lesen Sie diese Informationen sorgfältig durch, bevor Sie das Produkt installieren oder benutzen. Bewahren Sie diese Informationen immer zusammen mit dem Produkt auf, damit Sie es auch in Zukunft verwenden können.

Benutzte Symbole

⚠ WARNUNG!

Signalwort als Hinweis für eine potenziell gefährliche Situation, die, wenn sie nicht vermieden wird, zum Tod oder schweren Verletzungen führen kann.

Produktbeschreibung

Dieses Produkt ist ein 750-Watt-Sandwichmaker, der entwickelt wurde, um belegte Sandwiches schnell und gleichmäßig zuzubereiten. Das Gerät verfügt über antihaftbeschichtete Heizplatten zur einfachen Reinigung und einen sicheren Verschlussmechanismus für perfekte Ergebnisse bei jeder Verwendung. Dieses Produkt ist für die Verwendung mit handelsüblichem Toastbrot geeignet und kann gleichzeitig zwei Sandwiches zubereiten.

Hauptbestandteile (Abbildung A)

- | | |
|-----------------------|-------------------------|
| 1 Betriebsanzeige-LED | 5 Griff |
| 2 Statusanzeige-LED | 6 Obere Sandwichplatte |
| 3 Stromkabel | 7 Untere Sandwichplatte |
| 4 Verriegelung | |

Anwendung

Der Melissa Sandwich Maker ist ein Sandwichmaker, mit dem Sie warme, knusprige Sandwiches zubereiten können. Dieses Produkt ist zum gleichzeitigen Grillen von zwei Sandwiches bestimmt.

Das Produkt ist ausschließlich zum Aufwärmen von Sandwiches bestimmt.

Das Produkt ist nur zur Verwendung innerhalb von Gebäuden gedacht.

Das Produkt ist nicht für den professionellen Einsatz gedacht.

Das Produkt ist zur Verwendung in Haushaltsumgebungen für typische Haushaltsfunktionen gedacht, die auch von nicht fachkundigen Benutzern ausgeführt werden können, wie z. B.: in Geschäften, Büros und ähnlichen Arbeitsumgebungen, Bauernhäusern, von Kunden in Hotels, Motels und anderen Unterküften und/oder in Pensionen. Kinder ab dem achten Lebensjahr und Personen mit eingeschränkten körperlichen, sensorischen oder geistigen Fähigkeiten oder ohne ausreichende Erfahrung und Kenntnis dürfen dieses Produkt nur dann verwenden, wenn sie beaufsichtigt werden oder in die sichere Benutzung des Produkts eingewiesen wurden und die bestehenden Gefahren verstehen. Kinder dürfen nicht mit dem Produkt spielen. Reinigung und Wartung durch den Benutzer dürfen nicht von unbeaufsichtigten Kindern durchgeführt werden. Jegliche Modifikation des Produkts kann Folgen für die Sicherheit, Garantie und ordnungsgemäße Funktionalität haben.

Sicherheitshinweise

⚠️ WARNUNG

- Vergewissern Sie sich, dass Sie die Anweisungen in der Anleitung vollständig gelesen und verstanden haben, bevor Sie das Produkt installieren oder verwenden. Heben Sie die Verpackung und dieses Dokument zum späteren Nachschlagen auf.
- Verwenden Sie das Produkt nur wie in diesem Dokument beschrieben.

- Stellen Sie das Produkt auf eine stabile, ebene Oberfläche.
- Stellen Sie sicher, dass das Produkt die erzeugte Wärme abstrahlen kann.
- Schließen Sie das Produkt immer, bevor Sie es mit einer Steckdose verbinden.
- Lassen Sie das Produkt nicht unbeaufsichtigt, wenn es in Betrieb ist.
- Verwenden Sie das Produkt nicht, wenn ein Teil beschädigt ist oder es einen Mangel aufweist. Ersetzen Sie ein beschädigtes oder defektes Produkt unverzüglich.
- Halten Sie das Produkt und das Stromkabel stets außerhalb der Reichweite von Kindern unter 8 Jahren.
- Lassen Sie keine Personen mit verringerten körperlichen, sensorischen oder geistigen Fähigkeiten oder mangelnder Erfahrung oder Wissen zur Verwendung des Produkts nutzen.
- Das erhitzte Produkt kann die Oberfläche beschädigen, auf die es gestellt wird. Stellen Sie das Produkt daher stets auf eine flache, stabile und hitzebeständige Oberfläche, um Schäden in der Umgebung des Produkts zu vermeiden.
- Trennen Sie das Produkt vor Wartungsarbeiten und beim Austausch von Teilen von der Stromversorgung.
- Stellen Sie sicher, dass die Spannung Ihrer Netzsteckdose zur Spannung des Produkts passt.
- Lassen Sie das Stromkabel nicht über die Kante eines Tisches oder einer Arbeitsplatte herunterhängen, oder in Kontakt mit heißen Oberflächen kommen.
- Lassen Sie das Produkt nicht herunterfallen und vermeiden Sie Kollisionen.
- Platzieren Sie das Produkt nicht in der Nähe von Gas, einem Elektrobrenner oder einem aufgeheizten Ofen.
- Die Oberflächen des Produkts werden bei Verwendung heiß.
- Dieses Produkt darf nur von einem ausgebildeten Techniker gewartet werden, um die Gefahr eines Stromschlags zu reduzieren.
- Dieses Produkt ist nicht dafür vorgesehen, über eine externe Zeitschaltuhr oder ein separates Fernbedienungssystem bedient zu werden.
- Die Verwendung von Zubehör, das nicht vom Produkthersteller empfohlen wird, kann zu Feuer, einem elektrischen Schlag oder Verletzungen von Personen führen.
- Setzen Sie das Produkt keinem Wasser oder Feuchtigkeit aus.
- Tauchen Sie das Produkt nicht in Wasser und geben Sie es keinesfalls in eine Geschirrpülmaschine.
- Vermeiden Sie scheuernde Reinigungsmittel, welche die Oberfläche beschädigen können.
- Stellen Sie sicher, dass das Produkt vor dem Lagern abgekühlt und trocken ist.
- Trennen Sie das Produkt von der Stromquelle und anderer Ausrüstung, falls Probleme auftreten.

- Halten Sie das Produkt von entzündlichen Gegenständen wie Möbeln, Vorhängen oder ähnlichem fern.
- Verwenden Sie kein metallisches Werkzeug, um das Essen zu entnehmen, um eine Beschädigung der Beschichtung zu vermeiden.
- Berühren Sie die heißen Bauteile des Produktes nicht direkt.
- Kinder müssen beaufsichtigt werden, um sicherzustellen, dass sie nicht mit dem Produkt spielen.
- Reinigen Sie das Produkt nach jeder Verwendung.

Erläuterung der Symbole auf dem Produkt oder der Verpackung



Kennzeichen für eine heiße Oberfläche. Kontakt kann zu Verbrennungen führen. Nicht berühren.

Überprüfen Sie den Inhalt der Verpackung

Prüfen Sie, ob alle Teile vorhanden sind und keine Schäden an den Teilen sichtbar sind. Wenn Teile fehlen oder beschädigt sind, wenden Sie sich an den Melissa-Kundendienst über die Website: support.melissa-online.com

Vor der Inbetriebnahme

1. Entfernen Sie vor der Verwendung alle Verpackungen.
 2. Reinigen Sie das Gehäuse mit einem feuchten Tuch.
 3. Reinigen Sie die Platten **A6** **A7** mit einem weichen Schwamm oder Tuch und warmem Seifenwasser.
 4. Trocknen Sie **A6** **A7** mit einem Tuch oder Papiertuch ab.
- ⚠** Tauchen Sie das Produkt zur Reinigung nicht in Wasser.

Verwenden des Produkts

- i** Wenn sich das Produkt zum ersten Mal aufwärmt, kann es eine leichte Rauch- oder Geruchsentwicklung geben. Dies ist vollkommen normal und beeinflusst nicht die Sicherheit des Produkts.
1. Stecken Sie das Stromkabel **A3** in eine Steckdose.
 - i** Die Betriebsanzeige-LED **A1** leuchtet, um anzuzeigen, dass das Produkt eingeschaltet ist.
 - i** Die Statusanzeige-LED, **A2** " erlischt, um anzuzeigen, dass das Produkt vorheizt.
 - i** **A2** leuchtet auf, wenn das Produkt einsatzbereit ist.
 2. Entriegeln Sie **A4** und heben Sie die Oberseite mit **A5** an.
 3. Legen Sie Sandwiches auf **A7**.
 4. Schliessen Sie das Produkt mit **A5**.
 5. Verriegeln Sie **A4**.
 - i** Während des Gebrauchs leuchtet, **A2** " auf, wenn das Produkt bereit ist.
 6. Öffnen Sie das Produkt nach 2-4 min, um zu überprüfen, ob Ihr Sandwich fertig ist.
- ⚠** Seien Sie vorsichtig, es kann heißer Dampf austreten.
7. Entfernen Sie das zubereitete Essen mit einer Holz- oder Kunststoffspachtel.

- ⚠** Verwenden Sie kein metallisches Werkzeug, um die Waffeln zu entnehmen, um eine Beschädigung der Beschichtung zu vermeiden.
8. Trennen Sie das Produkt von der Stromversorgung und lassen Sie es abkühlen.

Garantie

Dieses Produkt ist für den Hausgebrauch bestimmt. Jegliche Änderungen und/oder Modifikationen am Produkt führen zum Erlöschen der Garantie. Wir können keine Haftung für Schäden übernehmen, die durch unsachgemäßen Gebrauch des Produkts verursacht werden. Normaler Verschleiß ist von der Garantie ausgeschlossen.

Haftungsausschluss

Aufgrund der ständigen Weiterentwicklung unserer Produkte in Bezug auf Funktion und Design behalten wir uns das Recht vor, Änderungen am Produkt ohne Vorankündigung vorzunehmen. Alle Logos, Marken und Produktnamen sind Warenzeichen oder eingetragene Warenzeichen der jeweiligen Inhaber und werden hiermit als solche anerkannt.

EU-Konformitätserklärung

Wir erklären, dass dieses Produkt den geltenden EU-Richtlinien entspricht. Die EU-Konformitätserklärung ist auf unserer Website verfügbar oder kann auf Anfrage angefordert werden.

Entsorgung



Dieses Produkt muss an einer entsprechenden Sammelstelle zur Entsorgung abgegeben werden. Entsorgen Sie das Produkt nicht mit dem Haushaltsabfall. Weitere Informationen erhalten Sie beim Verkäufer oder der für die Abfallwirtschaft verantwortlichen örtlichen Behörde.

FR Guide d'utilisation rapide

Appareil à sandwichs

16240112



Pour plus d'informations, scannez le code QR sur la page de garde pour consulter le manuel complet.

À propos de ce document

Merci d'avoir acheté le Melissa Appareil à sandwichs. Ce document constitue le manuel de l'utilisateur. Il contient toutes les informations nécessaires à une utilisation correcte, efficace et sûre du produit. Ce Manuel s'adresse à l'utilisateur final. Lisez attentivement ces informations avant d'installer ou d'utiliser le produit. Conservez toujours ces informations avec le produit pour pouvoir les utiliser ultérieurement.

Symboles utilisés

⚠ AVERTISSEMENT!

Terme de signalement utilisé pour indiquer une situation potentiellement dangereuse qui, si elle n'est pas évitée, pourrait entraîner la mort ou des blessures graves.

Description du produit

Ce produit est un appareil à sandwichs de 750 W conçu pour préparer des sandwichs grillés rapidement et uniformément. L'appareil est doté de plaques chauffantes antiadhésives pour un nettoyage facile et d'un système de verrouillage sécurisé pour des résultats parfaits à chaque utilisation. Ce produit est adapté à l'utilisation avec du pain de mie standard et peut préparer deux sandwichs simultanément.

Pièces principales (image A)

- | | |
|-----------------------------|---------------------------------|
| 1 Voyant LED d'alimentation | 5 Poignée |
| 2 Voyant LED d'état | 6 Plaque à sandwichs supérieure |
| 3 Câble d'alimentation | 7 Plaque à sandwichs inférieure |
| 4 Verrou | |

Utilisation prévue

Le Melissa Sandwich Maker est un appareil à sandwich qui vous permet de préparer des sandwichs chauds et croustillants.

Ce produit est conçu pour griller jusqu'à deux sandwichs à la fois.

Le produit est exclusivement destiné à chauffer des sandwichs.

Le produit est prévu pour un usage intérieur uniquement.

Le produit n'est pas destiné à un usage professionnel.

Le produit est destiné à être utilisé dans des environnements domestiques pour des fonctions de ménage typiques qui peuvent également être réalisées par des utilisateurs non experts pour des fonctions de ménage typiques, tels que : des magasins, bureaux, autres environnements de travail similaires, fermes, par des clients dans des hôtels, motels et autres environnements de type résidentiel et/ou dans des environnements de type chambres d'hôtes.

Ce produit peut être utilisé par des enfants âgés de 8 ans et plus ainsi que des personnes ayant des capacités physiques, sensorielles ou mentales réduites ou manquant d'expérience et de connaissances s'ils sont supervisés ou ont reçu des instructions sur l'utilisation du produit en toute sécurité et comprennent les dangers impliqués. Les enfants ne doivent pas jouer avec le produit. Le nettoyage et la maintenance ne doivent pas être effectués par des enfants sans surveillance.

Toute modification du produit peut avoir des conséquences sur la sécurité, la garantie et le bon fonctionnement.

Consignes de sécurité

⚠ AVERTISSEMENT

- Assurez-vous d'avoir entièrement lu et compris les instructions de ce document avant d'installer ou d'utiliser le produit. Conservez l'emballage et le présent document pour référence ultérieure.
- Utilisez le produit uniquement comme décrit dans le présent document.
- Placez le produit sur une surface stable et plane.
- Assurez-vous que le produit puisse dissiper sa chaleur.
- Toujours fermer le produit avant de le raccorder à la prise de courant.
- Ne pas laisser le produit sans surveillance lorsqu'il est sous tension.
- Ne pas utiliser le produit si une pièce est endommagée ou défectueuse. Remplacez immédiatement un produit endommagé ou défectueux.
- Gardez le produit et le câble d'alimentation hors de portée des enfants de moins de 8 ans.
- Ne pas laisser le produit être utilisé par des personnes ayant des capacités physiques, sensorielles ou mentales réduites ou manquant d'expérience et de connaissances sur la façon de l'utiliser.
- La chaleur du produit peut endommager la surface sur laquelle il est posé. Posez toujours le produit sur une surface plane, stable et résistante à la chaleur afin d'éviter d'endommager l'environnement du produit.
- Débranchez le produit de la source d'alimentation avant tout entretien et lors du remplacement de pièces.
- Assurez-vous que la tension de votre prise électrique corresponde à la tension requise par le produit.
- Ne pas laisser le câble d'alimentation pendre au bord d'une table ou d'un comptoir, ni toucher des surfaces chaudes.
- Ne pas laisser tomber le produit et éviter de le cogner.
- Ne pas placer le produit à proximité d'un brûleur à gaz, d'une plaque électrique ou d'un four chaud.
- Les surfaces du produit chauffent pendant l'utilisation.
- Ce produit ne peut être réparé que par un technicien qualifié afin de réduire les risques d'électrocution.
- Le produit n'est pas conçu pour fonctionner avec une minuterie externe ou un système de télécommande séparé.
- L'utilisation d'accessoires non recommandés par le fabricant du produit peut entraîner un incendie, un choc électrique ou des blessures corporelles.
- Ne pas exposer le produit à l'eau ou à l'humidité.
- Ne jamais plonger le produit dans l'eau et ne pas le mettre au lave-vaisselle.
- Évitez les abrasifs qui peuvent endommager la surface.
- Assurez-vous que le produit soit froid et sec avant de le ranger.
- Débranchez le produit de la source d'alimentation et tout autre équipement en cas de problème.

- Garder le produit à distance d'objets inflammables tels que des meubles, des rideaux, etc.
- N'utilisez pas d'outil en métal pour retirer la nourriture afin d'éviter d'endommager le revêtement.
- Ne pas toucher directement les parties chaudes du produit.
- Les enfants doivent être surveillés afin de s'assurer qu'ils ne jouent pas avec le produit.
- Nettoyez le produit après chaque utilisation.

Explication des symboles figurant sur le produit ou l'emballage



Indication de surface chaude. Tout contact peut provoquer des brûlures. Ne pas toucher.

Vérifier le contenu de l'emballage

Vérifiez que toutes les pièces sont présentes et qu'aucun dommage n'est visible sur les pièces. Si des pièces sont manquantes ou endommagées, contactez le service d'assistance de Melissa via le site web : support.melissa-online.com

Avant la première utilisation

1. Retirez tous les emballages avant utilisation.
 2. Nettoyez le boîtier avec un chiffon humide.
 3. Nettoyez les plaques **A6 7** avec une éponge ou un chiffon doux et de l'eau savonneuse tiède.
 4. Séchez **A6 7** avec un chiffon ou une serviette en papier.
- ⚠** N'immergez pas le produit dans l'eau pour le nettoyer.

Utiliser le produit

- i** Lorsque le produit chauffe pour la première fois, il peut émettre une légère fumée ou une odeur. Ceci est normal et n'affecte pas la sécurité du produit.
1. Branchez le câble d'alimentation **A3** dans une prise de courant.
 - i** Le voyant LED d'alimentation **A1** s'allume pour indiquer que l'alimentation est en marche.
 - i** Le voyant LED d'état LED **A2** s'éteint pour indiquer que le produit est en cours de préchauffage.
 - i** **A2** s'allume lorsque le produit est prêt à l'emploi.
 2. Ouvrez **A4** et soulevez le haut avec **A5**.
 3. Posez les sandwichs sur **A7**.
 4. Fermez le produit à l'aide de **A5**.
 5. Verrouillez **A4**.
 - i** Pendant l'utilisation, le voyant « **A2** » s'allume lorsque le produit est prêt.
 6. Ouvrez le produit au bout de 2 à 4 min pour vérifier si les aliments sont prêts.
- ⚠** Attention, de la vapeur chaude peut s'échapper.
7. Retirez la nourriture avec une spatule en bois ou en plastique.
- ⚠** N'utilisez pas d'outil en métal pour retirer les gaufres afin d'éviter d'endommager le revêtement.
8. Débranchez le produit de la prise secteur et laissez-le refroidir.

Garantie

Ce produit est destiné à un usage domestique. Tout changement et/ou modification du produit annule la garantie. Nous ne pouvons accepter aucune responsabilité pour les dommages causés par une utilisation inappropriée du produit. L'usure normale est exclue de la garantie.

Clause de non-responsabilité

En raison du développement constant de nos produits en termes de fonction et de conception, nous nous réservons le droit d'apporter des modifications au produit sans préavis. Tous les logos, marques et noms de produits sont des marques commerciales ou des marques déposées de leurs détenteurs respectifs et sont reconnus comme tels.

Déclaration UE de conformité

Nous déclarons que ce produit est conforme à la législation européenne applicable. La Déclaration UE de conformité est disponible sur notre site internet ou peut être obtenue sur demande.

Traitement des déchets



Le produit doit être jeté séparément des ordures ménagères dans un point de collecte approprié. Ne jetez pas le produit avec les ordures ménagères ordinaires.

Pour plus d'informations, contactez le distributeur ou l'autorité locale responsable de la gestion des déchets.

NL Snelstartgids

Tostimaker

16240112



Scan voor meer informatie de QR-code op de voorpagina om de uitgebreide handleiding te bekijken.

Over dit document

Bedankt voor uw aankoop van de Melissa- Tostimaker. Dit document is de gebruikershandleiding en bevat alle informatie voor correct, efficiënt en veilig gebruik van het product.

Deze Handleiding is gericht aan de eindgebruiker. Lees deze informatie zorgvuldig door voordat u het product installeert of gebruikt.

Bewaar deze informatie altijd bij het product voor gebruik in de toekomst.

Gebruikte symbolen

⚠ WAARSCHUWING!

Signaalwoord dat gebruikt wordt om een mogelijk gevaarlijke situatie aan te geven die, indien deze niet vermeden wordt, kan leiden tot de dood of ernstig letsel.

Productbeschrijving

Dit product is een sandwichmaker van 750 W, ontworpen om geroosterde sandwiches snel en gelijkmatig te bereiden. Het apparaat heeft antiaanbakplaten voor eenvoudig schoonmaken en een vergrendelmechanisme voor perfecte resultaten, elke keer weer.

Dit product is geschikt voor gebruik met standaard sneetjes brood en kan twee tosti's tegelijk bereiden.

Belangrijkste onderdelen (afbeelding A)

- | | |
|-------------------------|-----------------------|
| ❶ Voedingsindicatie LED | ❺ Handvat |
| ❷ Statusindicatie LED | ❻ Bovenste tostiplaat |
| ❸ Stroomkabel | ❼ Onderste tostiplaat |
| ❹ Vergrendeling | |

Bedoeld gebruik

De Melissa Sandwich Maker is een tosti-ijzer waarmee je warme, knapperige tosti's kunt maken.

Dit product is bedoeld om maximaal twee tosti's tegelijkertijd te grillen.

Het product is uitsluitend bedoeld voor het maken van tosti's.

Het product is enkel bedoeld voor gebruik binnenshuis.

Het product is niet bedoeld voor professioneel gebruik.

Het product is bedoeld voor gebruik in huishoudelijke omgevingen voor typische huishoudelijke functies die ook kunnen worden gebruikt door niet-deskundige gebruikers voor typische huishoudelijke functies, zoals: winkels, kantoren en andere soortgelijke werkomgevingen, boerderijen, door klanten in hotels, motels en andere woonomgevingen en/of in omgevingen van het type "bed & breakfast".

Dit product mag worden gebruikt door kinderen van 8 jaar en ouder en personen met een verminderd lichamenlijk, zintuiglijk of geestelijk vermogen, of die gebrek aan ervaring of kennis hebben, als iemand die verantwoordelijk is voor hun veiligheid toezicht op hen houdt of hen is uitgelegd hoe het product veilig dient te worden gebruikt en ze begrijpen wat de potentiële risico's zijn. Kinderen mogen niet met het product spelen. De reiniging en het onderhoud door de gebruiker mogen niet worden uitgevoerd door kinderen zonder toezicht.

Elke wijziging van het product kan gevolgen hebben voor de veiligheid, garantie en correcte werking.

Veiligheidsvoorschriften

⚠ WAARSCHUWING

- Zorg ervoor dat u de instructies in dit document volledig gelezen en begrepen heeft voordat u het product installeert of gebruikt. Bewaar de verpakking en dit document voor toekomstig gebruik.
- Gebruik het product alleen zoals in dit document beschreven.
- Plaats het product op een stabiele en vlakke ondergrond.
- Zorg ervoor dat het product warmte kan afvoeren.

- Sluit het product altijd voordat u het in het stopcontact steekt.
- Laat het product niet onbeheerd achter wanneer het is ingeschakeld.
- Gebruik het product niet als een onderdeel beschadigd of defect is. Vervang een beschadigd of defect product onmiddellijk.
- Houd het product en het netsnoer buiten het bereik van kinderen jonger dan 8 jaar.
- Laat personen met verminderde fysieke, zintuiglijke of mentale vermogens of met een gebrek aan ervaring en kennis van de bediening het product niet gebruiken.
- De hitte van het product kan het oppervlak waarop het staat beschadigen. Plaats het product altijd op een vlakke, stabiele, hittebestendige ondergrond om schade te voorkomen aan de omgeving van het product.
- Haal de stekker van het product uit de voedingsbron voor onderhoud en bij het vervangen van onderdelen.
- Zorg ervoor dat de spanning van uw stopcontact overeenkomt met de door het product benodigde spanning.
- Laat het netsnoer niet over de rand van een tafel of toonbank hangen of met hete oppervlakken in contact komen.
- Laat het product niet vallen en voorkom stoten.
- Plaats het product niet in de buurt van gas, een elektrische brander of een verwarmde oven.
- De oppervlakken van het product worden tijdens het gebruik heet.
- Dit product mag voor onderhoud alleen worden geopend door een erkend technicus om het risico op elektrische schokken te verkleinen.
- Dit product is niet bedoeld voor bediening met een externe timer of een aparte afstandsbediening.
- Het gebruik van niet door de fabrikant van het product aanbevolen accessoires kan leiden tot brand, elektrische schokken of letsel bij personen.
- Stel het product niet bloot aan water of vocht.
- Dompel het product nooit onder in water en zet het nooit in de vaatwasser.
- Vermijd schuurmiddelen die het oppervlak kunnen beschadigen.
- Zorg ervoor dat het product koel en droog is voordat u het opbergt.
- Koppel het product los van de voedingsbron en van andere apparatuur als er zich problemen voordoen.
- Houd het product op een veilige afstand van brandbare voorwerpen zoals meubels, gordijnen en dergelijke.
- Gebruik geen metalen gereedschap om het eten te verwijderen om beschadiging van de coating te voorkomen.
- Raak de hete delen van het product niet direct aan.
- Kinderen moeten onder toezicht staan om ervoor te zorgen dat ze niet met het product spelen.
- Reinig het product na elk gebruik.

Uitleg van de symbolen op het product of de verpakking



Indicatie dat aangeeft dat het oppervlak heet is. Contact kan brandwonden veroorzaken. Niet aanraken.

Inhoud van de verpakking controleren

Controleer of alle onderdelen aanwezig zijn en of er geen schade zichtbaar is aan de onderdelen. Als er onderdelen ontbreken of beschadigd zijn, neem dan contact op met de Melissa servicedesk via de website: support.melissa-online.com

Voor het eerste gebruik

1. Verwijder alle verpakking voor gebruik.
 2. Reinig de behuizing met een vochtige doek.
 3. Reinig de platen **A6** **7** met een zachte spons of doek en warm zeepwater.
 4. Droog **A6** **7** met een doek of papieren handdoek af.
- ⚠** Dompel het product niet onder in water om het te reinigen.

Het product gebruiken

i Wanneer het product voor het eerst opwarmt, kan er een beetje rook of geuren ontstaan. Dit is normaal en heeft niets te maken met de veiligheid van het product.

1. Steek de stekker van de stroomkabel **A3** in een stopcontact.
 - i** Het LED-stroomcontrolelampje **A1** brandt om aan te geven dat de stroom aanstaat.
 - i** De Statusindicatie LED- **A2** t uit om aan te geven dat het product aan het voorverwarmen is.
 - i** **A2** licht op wanneer het product klaar is voor gebruik.
 2. Ontgrendel **A4** en til de bovenkant op met **A5**.
 3. Plaats de tosti's op **A7**.
 4. Sluit het product door middel van **A5**.
 5. Vergrendel **A4**.
 - i** Tijdens het gebruik licht ' **A2** ' op wanneer het product klaar is voor gebruik.
 6. Open het product na 2-4 minuten om te controleren of het eten klaar is.
- ⚠** Wees voorzichtig, er kan hete stoom ontsnappen.
7. Verwijder het eten met een houten of plastic spatel.
- ⚠** Gebruik geen metalen gereedschap om de wafels te verwijderen om beschadiging van de coating te voorkomen.
 8. Haal de stekker uit het stopcontact en laat het product afkoelen.

Garantie

Dit product is bedoeld voor huishoudelijk gebruik. Bij wijzigingen en/of aanpassingen aan het product vervalt de garantie. We kunnen geen aansprakelijkheid aanvaarden voor schade veroorzaakt door onjuist gebruik van het product. Normale slijtage is uitgesloten van garantie.

Disclaimer

Vanwege de constante ontwikkeling van onze producten op het gebied van functie en ontwerp, behouden wij ons het recht voor om zonder voorafgaande kennisgeving wijzigingen aan het product aan te brengen. Alle logo's, merken en productnamen zijn handelsmerken of gedeponeerde handelsmerken van hun respectieve houders en worden hierbij als zodanig erkend.

EU-conformiteitsverklaring

Wij verklaren dat dit product voldoet aan de relevante EU-wetgeving. De EU-conformiteitsverklaring is beschikbaar op onze website of kan op verzoek worden verkregen.

Afdanking



Het product is bestemd voor gescheiden inzameling bij een hiertoe aangewezen verzamelpunt. Gooi het product niet weg bij het huishoudelijk afval.

Neem voor meer informatie contact op met de verkoper of de lokale overheid die verantwoordelijk is voor het afvalbeheer.

IT Guida rapida all'avvio

Piastra per panini

16240112



Per ulteriori informazioni, scansionare il codice QR sulla prima pagina per visualizzare il manuale esteso.

Informazioni sul documento

Grazie per aver acquistato Melissa Piastra per panini.

Il presente documento è il manuale utente e contiene tutte le informazioni per l'utilizzo corretto, efficiente e sicuro del prodotto.

Il presente Manuale d'uso è rivolto all'utente finale. Leggere attentamente queste informazioni prima di installare o utilizzare il prodotto.

Conservare sempre queste informazioni insieme al prodotto per poterle utilizzare in futuro.

Simboli usati

⚠ AVVERTENZA!

Parola di avvertimento usata per indicare una situazione potenzialmente pericolosa che, se non evitata, potrebbe provocare morte o lesioni gravi.

Descrizione del prodotto

Questo prodotto è un tostapane da 750 W progettato per preparare panini tostanti in modo rapido e uniforme. L'apparecchio è dotato di piastre riscaldanti antiaderenti per una facile pulizia e di un meccanismo di chiusura sicuro per risultati perfetti ogni volta.

Questo prodotto è adatto per l'uso con fette di pane standard e può preparare due panini contemporaneamente.

Parti principali (immagine A)

- | | |
|-----------------------------|--------------------------------|
| 1 Spia LED di alimentazione | 5 Maniglia |
| 2 Spia LED di stato | 6 Piastra per panini superiore |
| 3 Cavo di alimentazione | 7 Piastra per panini inferiore |
| 4 Bloccare | |

Uso previsto

Il Melissa Sandwich Maker è un apparecchio per preparare panini caldi e croccanti.

Questo prodotto è pensato per grigliare fino a due panini alla volta.

Questo prodotto è inteso esclusivamente per riscaldare i panini.

Il prodotto è inteso solo per utilizzo in interni.

Il prodotto non è inteso per utilizzi professionali.

Il prodotto è inteso per l'uso in ambienti domestici e può essere utilizzato anche da utenti non esperti per funzioni tipicamente domestiche come negozi, uffici, altri ambienti di lavoro simili, agriturismo, clienti di hotel, motel e altri ambienti di tipo residenziale e/o ambienti di tipo bed and breakfast.

Il prodotto può essere utilizzato da bambini che hanno compiuto almeno 8 anni e da persone con capacità fisiche, sensoriali e mentali ridotte o che non dispongono di esperienza e conoscenza in materia solo se monitorati o istruiti sull'uso sicuro del prodotto e solo se in grado di capire i rischi connessi. I bambini non devono giocare con il prodotto. Le operazioni di pulizia e manutenzione non possono essere effettuate da bambini non sorvegliati. Eventuali modifiche al prodotto possono comportare conseguenze per la sicurezza, la garanzia e il corretto funzionamento.

Istruzioni di sicurezza

⚠ ATTENZIONE

- Assicurarsi di aver letto e compreso pienamente le istruzioni presenti nel documento prima di installare o utilizzare il prodotto. Conservare la confezione e il presente documento per farvi riferimento in futuro.
- Utilizzare il prodotto solo come descritto nel presente documento.
- Posizionare il prodotto su una superficie piana e stabile.
- Assicurarsi che il prodotto sia in grado di dissipare il calore.
- Chiudere sempre il prodotto prima di collegarlo alla presa elettrica.
- Non lasciare il prodotto incustodito quando è acceso.
- Non utilizzare il prodotto se una parte è danneggiata o difettosa. Sostituire immediatamente un prodotto danneggiato o difettoso.
- Tenere il prodotto e il cavo di alimentazione lontano dalla portata dei bambini sotto agli 8 anni.
- Non lasciare che persone con capacità fisiche, sensoriali o mentali ridotte o mancanza di esperienza e conoscenza utilizzino il prodotto.

- Il calore del prodotto potrebbe danneggiare la superficie su cui è appoggiato. Collocare il prodotto sempre su una superficie piana, stabile e resistente al calore onde evitare di danneggiare la zona circostante.
- Scollegare il prodotto dalla sorgente di alimentazione prima di effettuare la manutenzione e durante la sostituzione delle parti.
- Assicurarsi che la tensione della presa di corrente di rete corrisponda alla tensione richiesta dal prodotto.
- Non lasciar penzolare il cavo di alimentazione dal bordo di un tavolo o di un piano da cucina, né lasciare che tocchi le superfici calde.
- Non far cadere il prodotto ed evitare impatti.
- Non posizionare il prodotto accanto a gas, bruciatori elettrici o forni riscaldati.
- Le superfici del prodotto diventano roventi durante l'utilizzo.
- Il prodotto può essere riparato e sottoposto a manutenzione esclusivamente da un tecnico qualificato per ridurre il rischio di scosse elettriche.
- Il prodotto non è inteso per l'utilizzo tramite timer esterno o sistema di controllo a distanza separato.
- L'utilizzo di accessori non raccomandati dal fabbricante del prodotto può causare incendi, scosse elettriche o lesioni personali.
- Non esporre il prodotto all'acqua o all'umidità.
- Non immergere mai il prodotto in acqua né riporlo in lavastoviglie.
- Evitare sostanze abrasive che possono danneggiare la superficie.
- Assicurarsi che il prodotto sia freddo e asciutto prima di riporlo.
- Scollegare il prodotto dalla sorgente elettrica e da altre apparecchiature se si verificano problemi.
- Tenere il prodotto a distanza da oggetti infiammabili come il mobilio, le tende e simili.
- Non utilizzare un utensile metallico per rimuovere le pietanze per evitare di danneggiare il rivestimento.
- Non toccare direttamente le parti calde del prodotto.
- I bambini devono essere sottoposti a supervisione per assicurarsi che non giochino con il prodotto.
- Pulire il prodotto dopo ogni utilizzo.

Spiegazione dei simboli presenti sul prodotto o sull'imballaggio



Indicazione di superficie bollente. Il contatto può causare ustioni. Non toccare.

Controllare i contenuti della confezione

Controllare che tutte le parti siano presenti e che non siano visibili danni sulle parti. In caso di parti mancanti o danneggiate, contattare il servizio di assistenza Melissa tramite il sito web: support.melissa-online.com

Prima del primo utilizzo

1. Togliere tutto l'imballaggio prima dell'uso.
 2. Pulire la custodia con un panno umido.
 3. Pulire le piastre **A6** **A7** con una spugna o un panno morbido e acqua tiepida saponata.
 4. Asciugare **A6** **A7** con un panno o carta da cucina.
- ⚠** Non immergere il prodotto in acqua per la pulizia.

Utilizzo del prodotto

i Quando il prodotto si riscalda per la prima volta, può emettere un po' di fumo e di odore. Questo è normale e non ha alcun effetto sulla sicurezza del prodotto.

1. Collegare il cavo di alimentazione **A3** alla presa elettrica.
 - i** La spia LED di alimentazione **A1** si accende a indicare che l'alimentazione è accesa.
 - i** La Spia LED di stato **A2** si spegne per indicare che il prodotto è in fase di preriscaldamento.
 - i** **A2** si illumina quando il prodotto è pronto per l'uso.
 2. Sbloccare **A4** e sollevare la parte superiore con **A5**.
 3. Posizionare i panini su **A7**.
 4. Chiudere il prodotto usando **A6**.
 5. Bloccare **A4**.
 - i** Durante l'uso, la spia " **A2** " si accende quando il prodotto è pronto.
 6. Aprire il prodotto dopo 2-4 min per verificare se la pietanza è pronta.
- ⚠** Attenzione: potrebbe fuoriuscire vapore caldo.
7. Rimuovere la pietanza con una spatola di legno o di plastica.
- ⚠** Non utilizzare un utensile metallico per rimuovere le cialde per evitare di danneggiare il rivestimento.- 8. Scollegare il prodotto dalla presa elettrica e lasciarlo raffreddare.

Garanzia

Questo prodotto è destinato all'uso domestico. Qualsiasi cambiamento e/o modifica al prodotto invalida la garanzia. Non possiamo accettare alcuna responsabilità per danni causati da un uso improprio del prodotto. La normale usura è esclusa dalla garanzia.

Esclusione di responsabilità

A causa del costante sviluppo dei nostri prodotti in termini di funzionalità e design, ci riserviamo il diritto di apportare modifiche al prodotto senza preavviso. Tutti i loghi, i marchi e i nomi dei prodotti sono marchi o marchi registrati dei rispettivi proprietari e sono riconosciuti come tali.

Dichiarazione UE di conformità

Dichiariamo che questo prodotto è conforme alla normativa UE applicabile. La Dichiarazione UE di conformità è disponibile sul nostro sito web o può essere richiesta su richiesta.

Smaltimento



Questo prodotto è soggetto a raccolta differenziata nei punti di raccolta appropriati. Non smaltire il prodotto con i rifiuti domestici. Per maggiori informazioni, contattare il rivenditore o le autorità locali responsabili per la gestione dei rifiuti.

ES Guía de inicio rápido

Sandwichera

16240112



Para más información, escanee el código QR de la portada para ver el manual ampliado.

Acerca de este documento

Gracias por comprar el Melissa Sandwichera. Este documento es el manual del usuario y contiene toda la información para un uso correcto, eficiente y seguro del producto. Este Manual está dirigido al usuario final. Lea atentamente esta información antes de instalar o utilizar el producto. Guarde siempre esta información junto con el producto para utilizarla en el futuro.

Símbolos utilizados

⚠ ADVERTENCIA!

Palabra de advertencia utilizada para indicar una situación potencialmente peligrosa que, si no se evita, podría provocar la muerte o lesiones graves.

Descripción del producto

Este producto es una sandwichera de 750 W diseñada para preparar sándwiches tostados de manera rápida y uniforme. El aparato cuenta con placas calefactoras antiadherentes para facilitar la limpieza y un mecanismo de cierre seguro para obtener resultados perfectos cada vez. Este producto es adecuado para su uso con pan de molde estándar y puede preparar dos sándwiches simultáneamente.

Partes principales (imagen A)

- | | |
|--|---------------------------------------|
| 1 Indicador LED de alimentación | 5 Asa |
| 2 Indicador LED de estado | 6 Placa de sándwiches superior |
| 3 Cable de alimentación | 7 Placa de sándwiches inferior |
| 4 Cierre | |

Uso previsto por el fabricante

La sandwichera Melissa es una sandwichera que te permite preparar sándwiches calientes y crujientes. Este producto está diseñado para calentar dos sandwiches simultáneamente. El producto está diseñado únicamente para calentar sándwiches. El producto está diseñado únicamente para uso en interiores.

El producto no está diseñado para un uso profesional. El producto está diseñado para su uso en entornos domésticos para tareas domésticas típicas y también puede ser utilizado por usuarios no expertos para tareas domésticas típicas, tales como en tiendas, oficinas, otros entornos de trabajo similares, granjas, por parte de clientes en hoteles, moteles y otros entornos de tipo residencial y/o en entornos de tipo alojamiento y desayuno.

Este producto lo pueden utilizar niños a partir de 8 años y adultos con capacidades físicas, sensoriales o mentales reducidas o que no tengan experiencia o conocimientos, siempre y cuando se les haya explicado cómo usar el producto de forma segura y los riesgos que implica o se les supervise. Los niños no deben jugar con el producto. Los niños no deben realizar las tareas de limpieza ni mantenimiento sin supervisión.

Cualquier modificación del producto puede tener consecuencias para la seguridad, la garantía y el funcionamiento adecuado.

Instrucciones de seguridad

⚠ ADVERTENCIA

- Asegúrese de que ha leído y entendido completamente las instrucciones en este documento antes de instalar o utilizar el producto. Guarde el embalaje y este documento para futuras consultas.
- Utilice el producto únicamente tal como se describe en este documento.
- Coloque el producto en una superficie estable y plana.
- Asegúrese de que el producto pueda disipar el calor.
- Cierre siempre el producto antes de conectarlo a la toma de corriente.
- No deje el producto desatendido cuando esté enchufado.
- No use el producto si alguna pieza está dañada o presenta defectos. Sustituya inmediatamente el producto presenta daños o está defectuoso.
- Mantenga el producto y el cable de alimentación fuera del alcance de los niños menores de 8 años.
- No permita que usen el producto personas con capacidades físicas, sensoriales o mentales disminuidas o con falta de experiencia en cuanto al funcionamiento.
- El calor del producto puede dañar la superficie sobre la que está colocado el mismo. Coloque siempre el producto sobre una superficie plana, estable y resistente al calor para evitar daños en los alrededores del producto.
- Desconecte el producto de la fuente de alimentación antes de hacer una revisión y al sustituir piezas.
- Asegúrese de que la tensión de la toma de corriente coincida con la tensión requerida por el producto.
- No permitir que el cable de alimentación cuelgue sobre el borde de una mesa o mostrador ni que toque superficies calientes.
- No deje caer el producto y evite que sufra golpes.
- No colocar el producto cerca de gas, un quemador eléctrico o un horno calentado.

- Las superficies del producto se calientan durante el uso.
- Este producto solo puede recibir servicio de un técnico cualificado para su mantenimiento para así reducir el riesgo de descargas eléctricas.
- Este producto no está diseñado para que se haga funcionar por medio de un temporizador externo o un sistema de control remoto independiente.
- El uso de accesorios no recomendados por el fabricante del producto puede provocar fuego, descargas eléctricas o lesiones a personas.
- No exponga el producto al agua o a la humedad.
- Nunca sumerja el producto en agua ni lo coloque en un lavavajillas.
- Evite los productos abrasivos que puedan dañar la superficie.
- Asegúrese de que el producto esté frío y seco antes de almacenarlo.
- Desconecte el producto de la fuente de corriente y de otros equipos si surgen problemas.
- Mantenga el producto a cierta distancia de objetos inflamables, como muebles, cortinas o similar.
- No emplee una herramienta metálica para retirar la comida, con el fin de evitar dañar el revestimiento.
- No toque las partes calientes del producto directamente.
- Se debe supervisar a los niños para asegurarse de que no jueguen con el producto.
- Limpie el producto después de cada uso.

Explicación de los símbolos que aparecen en el producto o en el envase



Indicación de superficie caliente. El contacto puede causar quemaduras. No tocar.

Compruebe el contenido del paquete

Compruebe que están todas las piezas y que no presentan daños visibles. Si faltan piezas o están dañadas, póngase en contacto con el servicio de asistencia de Melissa a través del sitio web: support.melissa-online.com.

Antes del primer uso

1. Retire todo el embalaje antes del uso.
 2. Limpie la carcasa con un trapo húmedo.
 3. Limpie las placas **A6** **7** con una esponja o un paño suave y agua tibia con jabón.
 4. Seque **A6** **7** con un paño o toallita de papel.
- ⚠ No sumerja el producto en agua para limpiarlo.

Uso del producto

- ❗ Cuando el producto se calienta por primera vez, puede que emita un leve humo u olor. Esto es normal y no afecta a la seguridad del producto.
1. Enchufe el cable de alimentación **A3** en un toma de corriente.
 - ❗ El indicador LED de alimentación **A1** se ilumina para que está encendido.

Sanduicheira



Para mais informações, digitalize o código QR na página inicial para ver o manual alargado.

Acerca deste documento

Obrigado por adquirir o Melissa Sanduicheira.

Este documento é o manual de utilização do produto e contém toda a informação necessária para a sua utilização correta, eficaz e segura.

Este Manual do Utilizador é dirigido ao utilizador final. Leia atentamente estas informações antes de instalar ou utilizar o produto.

Guarde sempre estas informações com o produto para utilização futura.

Símbolos utilizados

⚠ ATENÇÃO!

Palavra de sinal utilizada para indicar uma situação potencialmente perigosa que, se não for evitada, poderá resultar em morte ou ferimentos graves.

Descrição do produto

Este produto é uma sanduicheira de 750 W, concebida para preparar sanduiches tostadas de forma rápida e uniforme. O aparelho possui placas aquecidas antiaderentes para fácil limpeza e um mecanismo de bloqueio seguro para resultados perfeitos sempre.

Este produto é adequado para utilização com pão de forma padrão e pode preparar dois sanduiches em simultâneo.

Peças principais (imagem A)

- | | |
|-----------------------------|-------------------------------|
| 1 LED indicador de corrente | 5 Pega |
| 2 LED indicador de estado | 6 Placa de sanduiche superior |
| 3 Cabo de alimentação | 7 Placa de sanduiche inferior |
| 4 Bloqueio | |

Utilização prevista

A Sanduicheira Melissa é uma sanduicheira que permite fazer sanduiches quentes e crocantes.

Este produto destina-se a preparar até duas tostas de cada vez.

Este produto destina-se exclusivamente ao aquecimento de sanduiches.

O produto destina-se apenas a utilização em interiores.

O produto não se destina a utilização profissional.

Este produto destina-se a ser utilizado em ambientes domésticos para tarefas domésticas típicas e também pode ser manipulado por utilizadores não experientes para os mesmos fins, por exemplo em lojas, escritórios, outros ambientes de trabalho semelhantes, casas rurais, clientes em hotéis, motéis e outros ambientes de tipo residencial e/ou alojamento local.

- 1 El indicador LED de estado **A2** se apaga para indicar que el producto se está precalentando.
- 1 **A2** El indicador se enciende cuando el producto está listo para su uso.
2. Desbloquee **A4** y levante la parte superior con **A5**.
3. Coloque los sándwiches en **A7**.
4. Cierre el producto utilizando **A5**.
5. Bloquee **A4**.
- 1 Durante el uso, se ilumina el indicador « **A2** » cuando el producto está listo.
6. Abra el producto al cabo de 2-4 min. para comprobar si la comida está lista.
- ⚠ Tenga cuidado ya que puede salir vapor caliente.
7. Retire la comida con una espátula de madera o de plástico.
- ⚠ No emplee una herramienta metálica para retirar los gofres, con el fin de evitar dañar el revestimiento.
8. Desenchufe el producto de la toma de corriente y deje que se enfríe.

Garantía

Este producto está destinado al uso doméstico. Cualquier cambio y/o modificación del producto invalidará la garantía. No podemos aceptar ninguna responsabilidad por daños causados por un uso inadecuado del producto. El desgaste normal queda excluido de la garantía.

Descargo de responsabilidad

Debido al constante desarrollo de nuestros productos en cuanto a función y diseño, nos reservamos el derecho a realizar cambios en el producto sin previo aviso. Todos los logotipos, marcas y nombres de productos son marcas comerciales o marcas registradas de sus respectivos propietarios y, por tanto, se reconocen como tales.

Declaración UE de conformidad

Declaramos que este producto cumple con la legislación de la UE aplicable. La Declaración UE de conformidad está disponible en nuestro sitio web o puede solicitarse bajo petición.

Eliminación



El producto está diseñado para desecharlo por separado en un punto de recogida adecuado. No se deshaga del producto con la basura doméstica. Para obtener más información, póngase en contacto con el vendedor o la autoridad local responsable de la eliminación de residuos.

Este produto pode ser utilizado por crianças com idade igual ou superior a 8 anos e por pessoas com capacidades físicas, sensoriais ou mentais reduzidas ou com falta de experiência e conhecimento, desde que tenham recebido supervisão ou instruções relativas à utilização segura do produto e compreendam os perigos envolvidos. As crianças não devem brincar com o produto. A limpeza e a manutenção destinadas ao utilizador não devem ser efetuadas por crianças sem supervisão.

Qualquer alteração do produto pode ter consequências em termos de segurança, garantia e funcionamento adequado.

Instruções de segurança

⚠️ AVISO

- Certifique-se de que leu e compreendeu as instruções deste documento na íntegra antes de instalar ou utilizar o produto. Guarde a embalagem e este documento para referência futura.
- Utilize o produto apenas conforme descrito neste documento.
- Coloque o produto sobre uma superfície estável e plana.
- Certifique-se de que o produto consegue dissipar o próprio calor.
- Feche sempre o produto antes de o ligar à tomada elétrica.
- Não deixe o produto sem vigilância quando ligado.
- Não utilize o produto caso uma peça esteja danificada ou defeituosa. Substitua imediatamente um produto danificado ou defeituoso.
- Mantenha o produto e o cabo elétrico fora do alcance de crianças com idade inferior a 8 anos.
- Não permita que pessoas com capacidades físicas, sensoriais ou mentais reduzidas ou com falta de experiência e conhecimento sobre o modo de funcionamento do produto o utilizem.
- O calor do produto pode causar danos na superfície sobre a qual está colocado. Coloque sempre o produto sobre uma superfície plana, estável e resistente ao calor para evitar danos na envolvente do produto.
- Desligue o produto da fonte de alimentação antes de efetuar a manutenção ou substituir peças.
- Certifique-se de que a tensão da tomada elétrica corresponde à tensão necessária para o produto.
- Não deixe o cabo de alimentação pendurado no rebordo de uma mesa ou bancada, nem toque em superfícies quentes.
- Não deixe cair o produto e evite impactos.
- Não coloque o produto perto de fontes de gás, de um queimador elétrico ou de um forno aquecido.
- As superfícies do produto ficam quentes durante a utilização.
- Este produto pode ser reparado apenas por um técnico qualificado para manutenção a fim de reduzir o risco de choque elétrico.
- Este produto não se destina a ser operado através de um temporizador externo ou de um sistema de controlo remoto separado.

- A utilização de acessórios não recomendados pelo fabricante do produto pode resultar em incêndio, choque elétrico ou ferimentos em pessoas.
- Não exponha o produto à água ou humidade.
- Nunca mergulhe o produto em água nem o coloque numa máquina de lavar loiça.
- Evite produtos abrasivos que podem danificar a superfície.
- Certifique-se de que o produto está fresco e seco antes do armazenamento.
- Em caso de problema, desligue o produto da fonte de alimentação bem como outros equipamentos.
- Mantenha o produto afastado de objetos inflamáveis, como móveis, cortinas e outros semelhantes.
- Não utilize nenhuma ferramenta metálica para remover a comida para evitar danificar o revestimento.
- Não toque nas partes quentes do produto diretamente.
- As crianças devem ser supervisionadas para garantir que não brincam com o produto.
- Limpe o produto após cada utilização.

Explicação dos símbolos no produto ou na embalagem



Indicação para uma superfície quente. O contacto pode causar queimaduras. Não tocar.

Verifique o conteúdo da embalagem

Verifique se todas as peças estão presentes e se não há danos visíveis nas peças. Se faltarem peças ou se estas estiverem danificadas, contacte o serviço de assistência Melissa através do sítio Web: support.melissa-online.com

Antes da primeira utilização

1. Remova todas as embalagens antes de usar.
 2. Limpe a caixa com um pano húmido.
 3. Limpe as placas **A6** e **7** com uma esponja ou pano macio e água morna com sabão.
 4. Seque **A6** e **7** com um pano ou papel de cozinha.
- ⚠️ Não mergulhe o produto em água para efetuar a limpeza.

Utilização do produto

- i** Quando o produto aquece pela primeira vez, pode emitir um ligeiro fumo ou odor. Isto é normal e não afeta a segurança do produto.
1. Ligue o cabo de alimentação **A3** a uma tomada elétrica.
 - i** O LED indicador de potência **A1** acende para indicar que o produto está ligado.
 - i** O LED indicador de estado **A2** apaga-se para indicar que o produto está a pré-aquecer.
 - i** **A2** acende quando o produto está pronto para uso.
 2. Desbloqueie **A4** e levante o topo com **A5**.
 3. Coloque as sanduíches sobre **A7**.
 4. Feche o produto utilizando **A5**.
 5. Tranque **A4**.
 - i** Durante a utilização, o indicador luminoso « **A2** » acende-se quando o produto está pronto.

6. Abra o produto após 2-4 minutos para verificar se os alimentos estão prontos.

⚠ Proceda com cuidado, uma vez que poderá escapar vapor quente.

7. Remova a comida com uma espátula de madeira ou plástico.

⚠ Não utilize nenhuma ferramenta metálica para remover os waffles para evitar danificar o revestimento.

8. Desligue o produto da tomada elétrica e deixe-o arrefecer.

Garantia

Este produto destina-se a uma utilização doméstica. Quaisquer alterações e/ou modificações ao produto invalidam a garantia. Não podemos aceitar qualquer responsabilidade por danos causados por uma utilização incorrecta do produto. O desgaste normal está excluído da garantia.

Isenção de responsabilidade

Devido ao constante desenvolvimento dos nossos produtos em termos de função e design, reservamo-nos o direito de efetuar alterações ao produto sem aviso prévio. Todos os logótipos, marcas e nomes de produtos são marcas comerciais ou marcas registadas dos respectivos titulares e são reconhecidos como tal.

Declaração UE de conformidade

Declaramos que este produto está em conformidade com a legislação da UE aplicável. A Declaração UE de conformidade está disponível no nosso site ou pode ser obtida mediante pedido.

Eliminação



O produto deve ser eliminado separadamente num ponto de recolha apropriado. Não elimine este produto juntamente com o lixo doméstico. Para obter mais informações, contacte o revendedor ou o organismo local responsável pela gestão de resíduos.

SV Snabbstartsguide

Smörgåsgrill

16240112



Om du vill ha mer information kan du skanna QR-koden på framsidan för att se den utökade manualen.

Om detta dokument

Tack för att du köpt Melissa- Smörgåsgrill.

Detta dokument är bruksanvisningen och innehåller all information för korrekt, effektiv och säker användning av produkten.

Denna användarmanual riktar sig till slutanvändaren. Läs denna information noggrant innan du installerar eller använder produkten.

Förvara alltid denna information tillsammans med produkten för framtida bruk.

Symboler som används

⚠ VARNING!

Signalord som beskriver en potentiellt farlig situation som, om den inte undviks, skulle kunna medföra dödsfall eller svåra personskador.

Produktbeskrivning

Den här produkten är en smörgåsgrill på 750 W, utformad för att tillaga varma smörgåsar snabbt och jämnt. Enheten har non-stickvärmeplattor för enkel rengöring och en säker låsmekanism för perfekta resultat varje gång. Produkten är lämplig för användning med standardbrödsknivar och kan tillaga två smörgåsar samtidigt.

Huvuddelar (bild A)

- | | |
|-----------------------|-----------------------|
| 1 LED-strömindikator | 5 Handtag |
| 2 LED-statusindikator | 6 Övre smörgåsplatta |
| 3 Strömkabel | 7 Undre smörgåsplatta |
| 4 Lås | |

Avsedd användning

Melissa Sandwich Maker är en smörgåsgrill som gör att du kan laga varma, krispiga smörgåsar.

Denna produkt är avsedd att grilla upp till två smörgåsar åt gången.

Denna produkt är endast avsedd för värmning av smörgåsar.

Denna produkt är endast avsedd för användning inomhus.

Produkten är inte avsedd för yrkesmässig användning.

Denna produkt är avsedd för användning i hemmiljöer för

typiska hushållsfunktioner men kan även användas av personer som inte är experter i typiska hushållsfunktioner såsom: butiker, kontor eller liknande arbetsmiljöer, jordbruksbyggnader, av gäster på hotell, motell och andra miljöer av boendetyp och/eller miljöer av typen bed and breakfast.

Denna apparat kan användas av barn över åtta år och av personer med fysisk, sensorisk eller kognitiv funktionsnedsättning, eller avsaknad av erfarenhet och kunskap, om användningen sker under uppsikt eller om dessa personer erhållit instruktioner om säker användning av apparaten och är medvetna om riskerna. Barn får inte leka med produkten. Rengöring och användarunderhåll får inte utföras av barn om de inte står under uppsikt.

Modifiering av produkten kan medföra konsekvenser för säkerhet, garanti och korrekt funktion.

Säkerhetsanvisningar

⚠ VARNING

- Säkerställ att du har läst och förstått alla instruktioner i detta dokument innan du installerar och använder produkten. Behåll förpackningen och detta dokument som framtida referens.
- Använd produkten endast enligt anvisningarna i detta dokument.

- Placera produkten på en stabil och plan yta.
- Säkerställ att produkten kan avge dess värme.
- Stäng alltid produkten innan den ansluts till eluttaget.
- lämna inte produkten utan uppsikt när den arbetar.
- Använd inte produkten om en del är skadad eller defekt. Byt omedelbart ut en skadad eller defekt produkt.
- Håll produkt och nätsladd borta från barn under 8 års ålder.
- Personer med fysisk, sensorisk eller kognitiv funktionsnedsättning eller avsaknad av erfarenhet och kunskap om hur man hanterar produkten får inte använda produkten.
- Värmen från produkten kan orsaka skada på den yta som den är placerad på. Placera alltid produkten på en plan, stabil och värmetålig yta för att hindra skada på produktens omgivning.
- Koppla bort produkten från kraftkällan före service och utbyte av delar.
- Säkerställ att spänningen i ditt eluttag överensstämmer med den spänning som produkten kräver.
- Låt inte nätsladden hänga över bordets eller bänkens kant eller vidröra heta ytor.
- Tappa inte produkten och skydda den mot slag.
- Placera inte produkten nära gas, en elektrisk kokplatta eller i en varm ugn.
- Produktens ytor blir varma vid drift.
- Denna produkt får, för att minska risken för elchock, endast servas av en kvalificerad underhållstekniker.
- Produkten är inte avsedd för elförsörjning via en extern timer eller separat fjärrstyrningssystem.
- Användning av tillbehör som inte rekommenderas av tillverkaren kan resultera i brand, elchock eller personskada.
- Exponera inte produkten till vatten eller fukt.
- Sänk aldrig ner produkten i vatten, och placera den inte i en diskmaskin.
- Undvik slipande produkter som kan skada ytan.
- Säkerställ att produkten är kall och torr före förvaring.
- Koppla bort produkten från kraftkällan och annan utrustning i händelse av problem.
- Håll produkten på avstånd från brännbara föremål såsom möbler, gardiner och liknande.
- Använd inte redskap av metall när du tar ut maten för att undvika att skada beläggningen.
- Vidrör inte produktens heta ytor.
- Små barn bör hållas under uppsikt för att säkerställa att de inte leker med produkten.
- Rengör produkten efter varje användning.

Förklaring av symbolerna på produkten eller förpackningen



Indikering för en het yta. Kontakt kan förorsaka brännskador. Vidrör ej.

Kontrollera innehållet i emballaget

Kontrollera att alla delar finns med och att det inte finns några synliga skador på delarna. Om delar saknas eller är skadade, kontakta Melissas servicedesk via webbplatsen: support.melissa-online.com

Före första användning

1. Ta bort all förpackning före användning.
 2. Rengör höljet med en fuktig trasa.
 3. Rengör plattorna **A6** **7** med en mjuk svamp eller trasa och varmt såpatten.
 4. Torka **A6** **7** med en handduk eller pappershandduk.
- ⚠** Sänk inte ner produkten i vatten för rengöring.

Att använda produkten

- 1** Lätt rök och en svag lukt kan alstras när produkten värms upp första gången. Detta är normalt och påverkar inte produktens säkerhet.
1. Anslut nätsladden **A3** till ett eluttag.
 - 1** Strömindikerings-LED-lampen **A1** tänds och indikerar att strömmen är påslagen.
 - 1** LED-statusindikator **A2** slocknar för att visa att produkten förvärms.
 - 1** **A2** tänds när produkten är klar att användas.
 2. Läs upp **A4** och lyft toppen med **A5**.
 3. Placera smörgåsarna på **A7**.
 4. Stäng produkten med **A5**.
 5. Läs **A4**.
 - 1** Under användning tänds en röd lampa (**A2**) när produkten är klar.
 6. Öppna produkten efter 2-4 minuter för att kontrollera om maten är klar.
- ⚠** Var försiktig - het ånga kan komma att tränga ut.
7. Ta ut maten med en trä- eller plastspatel.
 - ⚠** Använd inte redskap av metall för att ta ut väfflorna för att undvika att skada beläggningen.
 8. Dra stickkontakten ur eluttaget och låt enheten kallna.

Garanti

Denna produkt är avsedd för hushållsbruk. Alla ändringar och/eller modifieringar av produkten gör garantin ogiltig. Vi kan inte ta något ansvar för skador som orsakats av felaktig användning av produkten. Normalt slitage omfattas inte av garantin.

Friskrivningsklausul

På grund av den ständiga utvecklingen av våra produkter vad gäller funktion och design förbehåller vi oss rätten att göra ändringar i produkten utan föregående meddelande. Alla logotyper, varumärken och produktnamn är varumärken eller registrerade varumärken som tillhör respektive innehavare och erkänns härmed som sådana.

EU-försäkran om överensstämmelse

Vi intygar att denna produkt uppfyller tillämplig EU-lagstiftning. EU-försäkran om överensstämmelse finns på vår webbplats eller kan erhållas på begäran.

Bortskaffning



Produkten är avsedd för separat insamling vid en lämplig återvinningscentral. Släng inte denna produkt bland vanligt hushållsavfall.

För mer information, kontakta återförsäljaren eller lokal myndighet med ansvar för avfallshantering.

FI Pika-aloitusopas

Voileipägrilli

16240112



Jos haluat lisätietoja, skannaa etusivulla oleva QR-koodi nähdäkseksi laajennetun käyttöoppaan.

Tietoa tästä asiakirjasta

Kiitos, että ostit Melissa- Voileipägrilli-tuotteen.

Tämä käyttöopas sisältää kaikki tuotteen oikeaan, tehokkaaseen ja turvalliseen käyttöön liittyvät tiedot. Tämä käyttöopas on suunnattu loppukäyttäjälle. Lue nämä tiedot huolellisesti ennen tuotteen asentamista tai käyttöä. Säilytä nämä tiedot aina tuotteen mukana tulevaa käyttöä varten.

Käytetyt symbolit

▲ VAROITUS!

Huomiosana ilmaisee mahdollisesti vaarallista tilannetta, joka voi johtaa kuolemaan tai vakavaan loukkaantumiseen, ellei sitä vältetä.

Tuotteen kuvaus

Tämä 750 W voileipägrilli on suunniteltu valmistamaan paahtoleivät nopeasti ja tasaisesti. Laitteessa on tarttumattomat lämmityslevyt helppoa puhdistusta varten ja turvallinen lukitusmekanismi täydellisiä tuloksia varten joka kerta.

Tuote soveltuu käytettäväksi tavallisten paahtoleipäviipaleiden kanssa ja voi valmistaa kaksi voileipää samanaikaisesti.

Tärkeimmät osat (kuva A)

- | | |
|-------------------------|-----------------|
| 1 Virran LED-merkkivalo | 5 Kahva |
| 2 Tilan LED-merkkivalo | 6 Yläpaistolevy |
| 3 Virtajohto | 7 Alapaistolevy |
| 4 Lukko | |

Käyttötarkoitus

Melissa Sandwich Maker on leivänpaahdin, jolla voit valmistaa lämpimiä, rapeita voileipiä.

Tuote on tarkoitettu enintään kahden voileivän grillaamiseen kerrallaan.

Tuote on tarkoitettu ainoastaan lämpimien voileipien valmistamiseen.

Tuote on tarkoitettu vain sisäkäyttöön.

Tuotetta ei ole tarkoitettu ammattikäyttöön.

Tuote on tarkoitettu käytettäväksi kotitalouksissa ja vastaavissa kohteissa, kuten taukotiiloissa myymälöissä, toimistoissa ja muissa vastaavissa työympäristöissä, maataloilla, hotelleissa, motelleissa ja muun tyyppisissä majoitusympäristöissä asiakkaiden käytössä ja/tai aamiaismajoitustyyppisissä majoitustiloissa. Tuotetta käytettäksseen ei tarvitse olla ammattilainen.

Tätä tuotetta saavat käyttää 8-vuotiaat ja sitä vanhemmat lapset ja henkilöt, joilla on heikentyneet fyysiset, aistilliset tai henkiset kyvyt tai kokemuksen ja tiedon puutetta, jos heitä valvotaan tai jos heille on annettu ohjeet tuotteen turvallisesta käytöstä ja he ymmärtävät tuotteen käyttöön liittyvät vaarat. Lapset eivät saa leikkiä tuotteella. Lapset eivät saa puhdistaa ja huoltaa tuotetta ilman valvontaa. Tuotteen muutokset voivat vaikuttaa turvallisuuteen, takuuseen ja asianmukaiseen toimintaan.

Turvallisuusohjeet

▲ VAROITUS

- Huolehdi siitä, että olet lukenut ja ymmärtänyt tämän asiakirjan sisältämät ohjeet kokonaan ennen kuin asennat tuotteen tai käytät sitä. Säilytä pakkaus ja tämä asiakirja tulevaa tarvetta varten.
- Käytä tuotetta vain tässä asiakirjassa kuvatun mukaisesti.
- Aseta tuote vakaalle ja tasaiselle alustalle.
- Varmista, että lämpö pääsee haihtumaan tuotteesta.
- Sulje aina laite ennen kuin kytket sen virtajohdon pistorasiaan.
- Älä jätä tuotetta valvomatta sen ollessa kytkettyä päälle.
- Älä käytä tuotetta, jos jokin sen osa on vaurioitunut tai viallinen. Vaihda vahingoittunut tai viallinen tuote välittömästi.
- Pidä tuotetta ja virtajohto alle 8-vuotiaiden lasten ulottumattomissa.
- Älä anna henkilöiden, joiden fyysinen, aistinvarainen tai henkinen toimintakyky on heikentynyt tai joilla ei ole kokemusta tai tietoa laitteen käytöstä, käyttää tuotetta.
- Tuotteen lämpö voi vahingoittaa pintaa, jonka päällä tuote on. Aseta tuote aina tasaiselle, vakaalle ja lämmönkestävälle alustalle, jotta tuotetta ympäröivät materiaalit eivät vahingoitu.
- Irrota tuote virtalähteestä ennen huoltoa ja osien vaihtamista.
- Varmista, että sähköpistorasian jännite vastaa tuotteen vaatimaa jännitettä.
- Älä anna virtajohdon roikkua pöydän tai työtason reunan yli äläkä kosketa kuumia pintoja.
- Varo pudottamasta ja tönäisemästä tuotetta.
- Älä sijoita tuotetta lähelle kaasu- tai sähköliettä tai sähkölevyä.
- Tuotteen pinnat kuumenevat käytössä.
- Tämän tuotteen saa huoltaa vain pätevät teknikko sähköiskun vaaran vähentämiseksi.
- Tätä tuotetta ei ole tarkoitettu käytettäväksi ulkoisella ajastimella tai erillisellä kauko-ohjauksjärjestelmällä.

- Muiden kuin tuotteen valmistajan suosittelemien lisävarusteiden käyttö voi aiheuttaa tulipalon, sähköiskun tai henkilövahinkoja.
- Älä altista tuotetta vedelle tai kosteudelle.
- Älä upota laitetta veteen tai pese sitä astianpesukoneessa.
- Vältä hankaavia aineita, jotka voivat vahingoittaa pintaa.
- Varmista, että laite on jäähtynyt ja kuiva ennen sen asettamista säilytykseen.
- Irrota tuote virtalähteestä ja muista laitteista, jos ongelmia ilmenee.
- Pidä tuote riittävän kaukana syttyvistä esineistä, kuten huonekaluista, verhoista ja muista vastaavista.
- Älä käytä metallista työvälinettä, jotta laitteen pinnoite ei vaurioiduu.
- Älä koske suoraan tuotteen kuumiin osiin.
- Lapsia tulee valvoa, että he eivät pääse leikkimään tuotteella.
- Puhdista tuote jokaisen käytön jälkeen.

Tuotteessa tai pakkauksessa olevien symbolien selitys.



Ilmaisee kuumaa pintaa. Kosketus voi aiheuttaa palovammoja. Älä koske.

Tarkista pakkauksen sisältö

Tarkista, että kaikki osat ovat tallella ja että niissä ei ole näkyvissä vaurioita. Jos osia puuttuu tai ne ovat vaurioituneet, ota yhteyttä Melissa-huoltopalveluun verkkosivuston kautta: support.melissa-online.com.

Ennen ensimmäistä käyttökertaa

1. Poista kaikki pakkausmateriaali ennen käyttöä.
 2. Puhdista kotelo kostealla liinalla.
 3. Puhdista levyt **A6** **7** pehmeällä sienellä tai liinalla ja lämpimällä saippuavedellä.
 4. Kuivaa **A6** **7** liinalla tai paperipyyhkeellä.
- ⚠** Älä upota tuotetta veteen sen puhdistamiseksi.

Tuotteen käyttäminen

1. Kun laite kuumenee ensimmäisen kerran, siitä voi tulla hieman savua tai hajua. Se on normaalia, eikä vaikuta tuotteen turvallisuuteen.
 1. Liitä virtajohto **A6** pistorasiaan.
 1. Virran LED-merkkivalo **A1** palaa, mikä osoittaa, että virta on kytketty.
 1. Tilan LED-merkkivalo **A2** sammuu, kun tuote on esilämmitysaiheessa.
 1. **A2** syttyy, kun tuote on käyttövalmis.
 2. Avaa salpa **A4** ja nosta kansi kahvasta **A5**.
 3. Aseta voileivät alapaistolevyille **A7**.
 4. Sulje tuote kahvan **A5** avulla.
 5. Lukitse salpa **A4**.
 1. Käytön aikana **A2** syttyy, kun tuote on käyttövalmis.
 6. Avaa tuote 2–4 minuutin kuluttua tarkistaaksesi, onko ruoka valmista.
- ⚠** Ole varovainen, kuumaa höyryä voi purkautua.

7. Poista valmistamasi ruoka puisella tai muovisella lastalla.
- ⚠** Älä käytä metallista työvälinettä, jotta laitteen pinnoite ei vaurioiduu.
8. Irrota tuote pistorasiasta ja anna sen jäähtyä.

Takuu

Tämä tuote on tarkoitettu kotikäyttöön. Kaikki tuotteeseen tehdyt muutokset ja/tai modifikaatiot mitätöivät takuun. Emme voi ottaa vastuuta tuotteen väärinlaisesta käytöstä aiheutuneista vahingoista. Normaali kuluminen ei kuulu takuun piiriin.

Vastuuvapauslauseke

Koska tuotteitamme kehitetään jatkuvasti toiminnallisesti ja muotoilullisesti, pidätämme oikeuden tehdä tuotteeseen muutoksia ilman ennakkoilmoitusta. Kaikki logot, tuotemerkit ja tuotenimet ovat haltijoidensa tavaramerkkejä tai rekisteröityjä tavaramerkkejä, ja ne tunnustetaan täten sellaisiksi.

EU-vaatimustenmukaisuusvakuutus

Vakuutamme, että tämä tuote on EU-lainsäädännön mukainen. EU-vaatimustenmukaisuusvakuutus on saatavilla verkkosivustoltamme tai pyynnöstä.

Jätehuolto



Tämä tuote tulee toimittaa hävitettäväksi asianmukaiseen keräyspisteeseen. Tuotetta ei saa hävittää kotitalousjätteen mukana. Lisätietoja antaa jälleenmyyjä tai paikallinen jätehuollosta vastaava viranomainen.

Hurtigguide

Smørbrødlager

16240112



Hvis du vil ha mer informasjon, kan du skanne QR-koden på forsiden for å se den utvidede bruksanvisningen.

Om dette dokumentet

Takk for at du kjøpte Melissa- Smørbrødlager. Dette dokumentet er brukermanualen og inneholder all nødvendig informasjon for korrekt, effektiv og trygg bruk av produktet. Denne brukerhåndboken er rettet mot sluttbrukeren. Les denne informasjonen nøye før du installerer eller bruker produktet. Oppbevar alltid denne informasjonen sammen med produktet for fremtidig bruk.

Brukt symboler

⚠ ADVARSEL!

Signalord brukt for å indikere en potensielt farlig situasjon som, hvis den ikke unngås, kan føre til død eller alvorlig skade.

Produktbeskrivelse

Dette produktet er en 750 W smørbrødgrill designet for å lage varme smørbrød raskt og jevnt. Enheten har non-stick varmeplater for enkel rengjøring og en sikker låsemekanisme for perfekte resultater hver gang. Produktet er egnet for bruk med standard brødsriver og kan lage to smørbrød samtidig.

Hoveddeler (bilde A)

- | | |
|----------------------|------------------------|
| 1 Strømindikatorlys | 5 Håndtak |
| 2 Statusindikatorlys | 6 Øvre sandwich-plate |
| 3 Strømkabel | 7 Nedre sandwich-plate |
| 4 Lås | |

Tiltenkt bruk

Melissa Sandwich Maker er en sandwichmaker som lar deg lage varme, sprø sandwicher.

Produktet er beregnet for steking av to ostesmørbrød om gangen.

Produktet er utelukkende tiltenkt for å varme opp smørbrød. Produkter er bare tiltenkt innendørs bruk.

Produktet er ikke tiltenkt profesjonell bruk.

Produktet er beregnet for bruk i husholdningsmiljøer og kan også brukes av personer uten erfaring med bruk av produktet for typiske husholdningsfunksjoner. Slike husholdningsmiljøer inkluderer: butikker, kontorer, andre lignende arbeidsmiljøer, våningshus, av kunder i hoteller, moteller og andre boliglignende miljøer og/eller i «bed and breakfast»-lignende miljøer.

Dette produktet kan brukes av barn fra åtte år og oppover, og av personer med reduserte fysiske, sensoriske eller mentale evner eller manglende erfaring og kunnskap hvis de får tilsyn eller instruksjoner om bruken av apparatet på en trygg måte og er innforstått med de potensielle farene. Barn skal ikke leke med produktet. Rengjøring og vedlikehold av brukeren må ikke gjøres av barn uten oppsyn.

Eventuelle modifikasjoner av produktet kan ha konsekvenser for sikkerhet, garanti og funksjon.

Sikkerhetsinstruksjoner

⚠ ADVARSEL

- Sørg for at du har lest og forstått instruksjonene i dette dokumentet før du installerer eller bruker produktet. Ta vare på emballasjen og dette dokumentet for fremtidig referanse.
- Produktet skal kun brukes som beskrevet i dette dokumentet.
- Sett produktet på en stabil og flat overflate.
- Sørg for at produktet kan spre varmen.
- Lukk alltid produktet før du kobler det til et strømuttak.
- Ikke la produktet være uten oppsyn når det er slått på.
- Ikke bruk produktet hvis det er skadet eller defekt. Bytt ut et skadet eller defekt produkt med det samme.
- Sørg for at produktet og strømledningen er utenfor rekkevidde for barn under 8 år.

- Ikke la personer med redusert fysiske, sensoriske eller mentale evner eller mangel på erfaring og kunnskap på hvordan produktet må betjenes ta i bruk produktet.
- Varmen fra produktet kan skade overflaten produktet står på. Sett alltid produktet på en flat, stabil og varmebestandig overflate for å forhindre skade på produktets omgivelser.
- Koble produktet fra strømkilden før vedlikehold utføres og når deler skal skiftes ut.
- Sørg for at spenningen i eluttaket samsvarer med spenningen som kreves for produktet.
- Ikke la strømkabelen henge over kanten på bord eller benker eller berøre varme overflater.
- Ikke mist produktet, og forhindre at det slås borti andre gjenstander.
- Ikke sett produktet i nærheten av gassfyrte eller elektriske komfyrer eller varme ovner.
- Overflatene på dette produktet blir varme når produktet er i bruk.
- Dette produktet skal kun håndteres av en kvalifisert tekniker for vedlikehold for å redusere risikoen for elektrisk støt.
- Dette produktet er ikke tiltenkt for betjening ved hjelp av en ekstern tidtaker eller et separat fjernkontrollsystem.
- Bruk av tilbehør som ikke er anbefalt av produktets produsent kan føre til brann, elektrisk støt eller personskade.
- Ikke utsett produktet for vann eller fuktighet.
- Dypp aldri produktet i vann og ikke sett den inn i en oppvaskmaskin.
- Unngå skuremidler som kan skade overflaten.
- Sørg for at produktet har kjølt seg ned før du oppbevarer det.
- Hvis det oppstår problemer, skal du koble produktet fra strømkilden og eventuelt annet utstyr.
- Hold produktet lang unna brennbare gjenstander som møbler, gardiner og lignende.
- Ikke bruk metallredskaper for å fjerne maten, så du ikke skader belegget.
- Ikke berør de varme delene til produktet direkte.
- Barn må være under oppsyn for å sørge for at de ikke leker med produktet.
- Rengjør produktet etter hver bruk.

Forklaring av symbolene på produktet eller emballasjen



Indikasjon på at overflaten er varm. Kontakt kan forårsake brannskader. Ikke berør.

Sjekk innholdet i pakken

Kontroller at alle delene er til stede, og at det ikke er synlige skader på delene. Hvis deler mangler eller er skadet, kontakt Melissas servicedesk via nettstedet: support.melissa-online.com

Før førstegangs bruk

1. Fjern all forpakning før bruk.
 2. Rengjør kabinettet med en fuktig klut.
 3. Rengjør platene **A6** **A7** med en myk svamp eller klut og varmt såpevann.
 4. Tørk av **A6** **A7** med en klut eller tørkepapir.
- ⚠ Legg ikke produktet i vann for å rengjøre det.

Bruk av produktet

- i** Når produktet varmes opp for første gang, kan det avgi litt røyk eller lukt. Dette er helt normalt og har ingen påvirkning på produktets sikkerhet.
1. Sett strømkabelen **A3** inn i et strømuttak.
 - i** Strømindikatoren **A1** lyser for å indikere at strømmen er på.
 - i** Statusindikatorlys- **A2** en slås av for å indikere at produktet forvarmer.
 - i** **A2** lyser når produktet er klart til bruk.
 2. Lås opp **A4** og løft toppen med **A5**.
 3. Plasser smørbrødene på **A7**.
 4. Lukk produktet med **A5**.
 5. Lås **A4**.
 - i** Under bruk lyser « **A2** » når produktet er klart.
 6. Åpne produktet etter 2–4 min for å sjekke om maten er klar.
- ⚠ Vær forsiktig – det kan forekomme varm damp.
7. Fjern maten med en slikkepott av tre eller plast.
- ⚠ Ikke bruk metallredskaper for å fjerne vaflene, så du ikke skader belegget.
8. Koble produktet fra strømuttaket og la det kjøle seg ned.

Garanti

Dette produktet er beregnet for bruk i hjemmet. Eventuelle endringer og/eller modifikasjoner på produktet vil ugyldiggjøre garantien. Vi kan ikke påta oss noe ansvar for skader forårsaket av feilaktig bruk av produktet. Normal slitasje er ikke omfattet av garantien.

Ansvarsfraskrivelse

På grunn av den konstante utviklingen av produktene våre når det gjelder funksjon og design, forbeholder vi oss retten til å gjøre endringer i produktet uten varsel. Alle logoer, varemerker og produktnavn er varemerker eller registrerte varemerker som tilhører sine respektive innehavere og anerkjennes herved som sådan.

EU-samsvarserklæring

Vi erklærer at dette produktet oppfyller gjeldende EU-lovgivning. EU-samsvarserklæringen er tilgjengelig på vårt nettsted eller kan fås på forespørsel.

Kassering



Produktet må avhendes på egnede oppsamlingssteder. Du må ikke avhende produktet som husholdningsavfall. Ta kontakt med leverandøren eller lokale myndigheter hvis du ønsker mer informasjon om avhending.

DA Vejledning til hurtig start

Sandwichmaskine

16240112



Hvis du vil have flere opplysninger, kan du scanne QR-koden på forsiden for at se den utvidede manual.

Om dette dokument

Tak, fordi du har kjøpt Melissa- Sandwichmaskine. Dette dokument utdør brukerveiledningen og inneholder alle opplysninger til korrekt, effektiv og sikker anvendelse af produktet. Denne brukerveiledning er henvendt til slutbrugeren. Læs denne information omhyggeligt, før du installerer eller bruger produktet. Opbevar altid disse opplysninger sammen med produktet til senere bruk.

Anvendte symboler

⚠ ADVARSEL!

Signalord, der bruges til at angive en potentielt farlig situation, som, hvis den ikke undgås, kan resultere i død eller alvorlig personskaade.

Produktbeskrivelse

Dette produkt er en 750 W toastmaskine designet til hurtigt og jævnt at tilberede ristede sandwiches. Apparatet har non-stick varmeplader for nem rengøring og en sikker låsemekanisme for perfekte resultater hver gang. Dette produkt er velegnet til bruk med standard brødskiver og kan tilberede to sandwiches på én gang.

Hoveddele (billede A)

- | | |
|------------------------------|----------------------------------|
| 1 Strømindikator LED | 5 Håndtag |
| 2 Statusindikator LED | 6 Øverste sandwich-plade |
| 3 Strømkabel | 7 Nederste sandwich-plade |
| 4 Lås | |

Tilsigtede bruk

Melissa Sandwich Maker er en sandwichmaker, der giver dig mulighed for at lave varme, sprøde sandwich. Dette produkt er beregnet til at grille op til to sandwiches ad gangen. Dette produkt er udelukkende beregnet til at varme toast. Produktet er kun beregnet til indendørs bruk. Dette produkt er ikke beregnet til professionel bruk.

Produktet er beregnet til brug i husholdningsmiljøer til typiske funktioner i hjemmet, der også kan udføres af ikke-eksperter til typiske husholdningsformål, såsom: butikker, kontorer eller andre lignende arbejdsmiljøer, landbrugsbygninger, anvendelse af kunder på hoteller, moteller og andre beboelsesmiljøer og/eller i indkvarteringer såsom 'bed and breakfast'.

Dette produkt kan anvendes af børn fra 8 år og op og af personer med reducerede fysiske, sensoriske eller mentale evner eller mangel på erfaring og viden, hvis de har fået oplæring eller instruktion angående brug af produktet på en sikker måde og forstår, at farer er involverede. Børn må ikke lege med produktet. Rengøring og brugervedligeholdelse må ikke udføres af børn uden opsyn.

Enhver modificering af produktet kan have konsekvenser for sikkerhed, garanti og korrekt funktion.

Sikkerhedsinstruktioner

⚠ ADVARSEL

- Sørg for, at du har læst og forstået instruktionerne i dette dokument fuldt ud, før du installerer eller bruger produktet. Gem emballagen og dette dokument, så det sidenhen kan læses.
- Anvend kun produktet som beskrevet i denne vejledning.
- Placer produktet på en stabil og flad overflade.
- Sørg for, at produktet kan sprede dets varme.
- Luk altid produktet, inden du slutter det til stikkontakten.
- Produktet må ikke efterlades uden opsyn, når det er tændt.
- Brug ikke produktet, hvis det er skadet eller defekt. Udskift straks et skadet eller defekt produkt.
- Opbevar produktet og strømkablet utilgængeligt for børn under 8 år.
- Lad ikke personer med reducerede fysiske, sansmæssige eller mentale evner eller mangel på erfaring og viden om betjening, anvende produktet.
- Produktets varme kan forårsage skade på den overflade, produktet er placeret på. Anbring altid produktet på en flad, stabil og varmebestandig overflade for at forhindre skader på produktets omgivelser.
- Afbryd produktet fra strømkilden inden service, og når du udskifter dele.
- Sørg for, at stikkontaktens spænding svarer til den spænding, der kræves af produktet.
- Lad ikke strømkablet hænge over kanten af bordet eller køkkenbordet, eller røre ved varme overflader.
- Tab ikke produktet og undgå at støde det.
- Placer ikke produktet nær gas, en elektrisk brænder eller en varm oven.
- Produktets overflader bliver varme under brug.
- Dette produkt må kun vedligeholdes af en kvalificeret tekniker pga. risikoen for elektrisk stød.
- Dette produkt er ikke beregnet til at blive betjent via en ekstern timer eller et separat fjernstyret system.

- Brug af tilbehør, som ikke er anbefalet af producenten, kan forårsage brand, elektrisk stød eller personskaade.
- Udsæt ikke produktet for vand eller fugt.
- Sænk aldrig produktet ned i vand, og læg det aldrig i opvaskemaskinen.
- Undgå slibemiddel, som kan skade overfladen.
- Sørg for, at produktet er afkølet og tørt inden opbevaring.
- Afbryd produktet fra stikkontakten og andet udstyr, hvis der opstår problemer.
- Hold produktet på afstand af brændbare materialer såsom møbler, gardiner og lignende.
- Brug ikke metalværktøj til at fjerne mad for at undgå at skade belægningen.
- Rør ikke produktets varme dele direkte.
- Børn skal holdes under opsyn for at sikre, at de ikke leger med produktet.
- Rengør produktet efter hver brug.

Forklaring af symbolerne på produktet eller emballagen



Indikation for en varm overflade. Kontakt kan forårsage forbrændinger. Rør ikke.

Tjek indholdet i pakken

Kontrollér, at alle dele er til stede, og at der ikke er synlige skader på delene. Hvis dele mangler eller er beskadigede, skal du kontakte Melissas servicedesk via hjemmesiden: support.melissa-online.com

Før første brug

1. Fjern al emballage før brug.
 2. Rengør begge sider af grillens ydre med en fugtig klud.
 3. Rengør pladerne **A6** **7** med en blød svamp eller klud og varmt sæbevand.
 4. Tør **A6** **7** med en klud eller et stykke køkkenrulle.
- ⚠ Produktet må ikke nedsænkes i vand med henblik på rengøring.

Brug af produktet

- ❗ Når produktet varmes op for første gang, kan det udsende en smule røg eller lugt. Dette er normalt og påvirker ikke produktets sikkerhed.
1. Sæt strømkablet **A6** ind i en stikkontakt.
- ❗ Strømindikatorlampen (LED) **A1** lyser for at vise, at strømmen er tændt.
- ❗ Statusindikator LED **A2** slukkes for at angive, at produktet er ved at blive forvarmet.
- ❗ **A2** lyser, når produktet er klar til brug.
2. Lås op for **A4** og løft toppen med **A5**.
 3. Placer sandwich på **A7**.
 4. Luk produktet ved hjælp af **A5**.
 5. Lås **A4**.
- ❗ Under brug lyser **A2**, når produktet er klar.
6. Åbn produktet efter 2 - 4 minutter for at tjekke, om maden er klar.
- ⚠ På pas, der kan undslippe varm damp.

7. Fjern maden med en spatel af træ eller plastik.

⚠ Brug ikke metalværktøj til at fjerne vafler for at undgå at skade belægningen.

8. Træk produktets stik ud af stikkontakten, og lad det køle ned.

Garanti

Dette produkt er beregnet til husholdningsbrug. Enhver ændring og/eller modifikation af produktet vil gøre garantien ugyldig. Vi kan ikke påtage os noget ansvar for skader forårsaget af forkert brug af produktet. Normal slitage er udelukket fra garantien.

Ansvarsfraskrivelse

På grund af den konstante udvikling af vores produkter med hensyn til funktion og design forbeholder vi os ret til at foretage ændringer i produktet uden varsel. Alle logoer, mærker og produktnavne er varemærker eller registrerede varemærker tilhørende deres respektive indehavere og anerkendes hermed som sådanne.

EU-overensstemmelseserklæring

Vi erklærer, at dette produkt opfylder gældende EU-lovgivning. EU-overensstemmelseserklæringen er tilgængelig på vores hjemmeside eller kan fås efter anmodning.

Bortskaffelse



Produktet skal afleveres på et passende indsamlingspunkt. Bortskaf ikke produktet sammen med husholdningsaffald.

For mere information, kontakt forhandleren eller den lokale myndighed der er ansvarlig for kontrol af affald.

HU Gyors beüzemelési útmutató

Szendvicssütő

16240112



További információért a címlapon található QR-kódot beolvastva megtekintheti a bővített kézikönyvet.

A dokumentummal kapcsolatos tudnivalók

Köszönjük, hogy megvásárolta a Melissa Szendvicssütő terméket.

Ez a felhasználói kézikönyv tartalmazza az összes információt a termék helyes, hatékony és biztonságos használatához.

Ez a felhasználói kézi a végfelhasználónak szól. A termék telepítése vagy használata előtt figyelmesen olvassa el ezt az információt.

Ezt az információt mindig a termékkel együtt tárolja, hogy a jövőben is felhasználhassa.

Felhasználó szimbólumok

⚠ FIGYELMEZTETÉS!

A jelzőszó olyan, potenciálisan veszélyes helyzetet jelez, amely – amennyiben nem kerülik el – halálhoz vagy súlyos sérüléshez vezethet.

Termékleírás

Ez a termék egy 750 W-os szendvicssütő, amelyet a pirított szendvicsek gyors és egyenletes elkészítésére terveztek. A készülék tapadámentes fűtőlapokkal rendelkezik a könnyű tisztítás érdekében, valamint biztonságos zármechanizmussal a tökéletes eredmény érdekében minden alkalommal.

A termék szabványos szeletelt kenyérral használható, és egyszerre két szendvicset tud elkészíteni.

Fő alkatrészek (A kép)

- | | |
|--------------------|---------------------------|
| 1 Működésjelző LED | 5 Fogantyú |
| 2 Állapotjelző LED | 6 Felső szendvicssütő lap |
| 3 Tápkábel | 7 Alsó szendvicssütő lap |
| 4 Zár | |

Tervezett felhasználás

A Melissa Sandwich Meleg egy szendvicssütő, amellyel meleg, ropogós szendvicseket készíthet.

Ez a termék rendeltetészerűen egyszerre két szendvicz melegítésére használható.

A termék rendeltetészerűen kizárólag szendvicsek melegítésére használható.

A termék beltéri használatra készült.

A termék nem professzionális használatra készült.

A termék rendeltetészerűen kizárólag háztartási környezetben használható, emellett nem szakértő felhasználók is használhatják jellemzően háztartási funkciókra, például üzletekben, irodákban és hasonló munkakörnyezetekben, falusi vendéglátóhelyeken, vendégek a szállodákban, motellekben és egyéb lakossági és/vagy bed and breakfast jellegű környezetekben. 8 éven felüli gyermekek, továbbá testi, érzékszervi vagy szellemi fogyatékkal élők, illetve tapasztalat vagy ismeretek hiányában hozzá nem értő személyek használhatják a terméket megfelelő felügyelet vagy a biztonságos használatra vonatkozó útmutatások mellett, amennyiben tisztában vannak a használattal járó veszélyekkel. Gyermekek nem játszhatnak a termékkel. Gyermekek nem végezhetnek a készülék tisztítását és karbantartását felügyelet nélkül.

A termék bármilyen módosítása befolyásolhatja a biztonságot, a jóállást és a megfelelő működést.

Biztonsági utasítások

⚠ FIGYELMEZTETÉS

- Ügyeljen arra, hogy a termék telepítése vagy használata előtt figyelmesen elolvassa és megértette az ebben a dokumentumban található információkat. Tartsa meg a csomagolást és ezt a dokumentumot későbbi használatra.

- A terméket csak az ebben a dokumentumban leírt módon használja.
- Helyezze a terméket stabil és sík felületre.
- Ügyeljen arra, hogy a termék le tudja adni a hőt.
- Mindig csukja be a terméket, mielőtt csatlakoztatja egy hálózati csatlakozóaljzathoz.
- Ne hagyja felügyelet nélkül a bekapcsolt terméket.
- Ne használja a terméket, ha valamelyik része sérült vagy hibás. A sérült vagy meghibásodott terméket azonnal cserélje ki.
- Tartsa a terméket és a tápkábel 8 évnél fiatalabb gyermekektől távol.
- Ne engedje, hogy csökkent fizikai, szenzoros vagy szellemi képességű vagy kellő jártassággal vagy kezelési ismeretekkel nem rendelkező személyek használják a terméket.
- A termék hőhatása károsíthatja a felületet, amelyre ráhelyezik azt. A terméket mindig sík, stabil és hőálló felületre helyezze, ezzel elkerülve a termék környezetének károsodását.
- Szerviz előtt és alkatrészek cseréjekor szakítsa meg a termék áramellátását.
- Győződjön meg arról, hogy a hálózati csatlakozóaljzat feszültsége megegyezik az adapter által igényelt feszültséggel.
- Ügyeljen arra, hogy a tápkábel ne lógjon le az asztalról vagy a munkalapról, és ne érjen forró felületekhez.
- Ne ejtse le a terméket és kerülje az ütődést.
- Ne helyezze a terméket gázsütő, elektromos égő vagy forró sütő közelébe.
- A termék felületi használat közben felforrósodnak.
- Ezt a terméket csak szakképzett technikus szervizelheti az áramütés kockázatának csökkentése érdekében.
- Ezt a terméket nem külső időkapcsolóóról vagy külön távvezérlő rendszerről történő használatra tervezték.
- A termék gyártója által nem ajánlott tartozékok használata tüzet, áramütést vagy személyi sérülést okozhat.
- Óvja a terméket víztől vagy nedvességtől.
- Soha ne merítse a terméket vízbe, és ne tegye mosogatógépbe.
- Kerülje a felületet károsító súrolószerek használatát.
- Mielőtt eltenné a terméket, győződjön meg arról, hogy lehűlt és száraz-e.
- Ha probléma merül fel, válassza le a terméket a hálózati csatlakozóaljzatról és más berendezésekről.
- Tartsa távol a terméket gyúlékony tárgyaktól, pl. bútoroktól, függönyöktől és hasonlóktól.
- Ne használjon fém eszközt az étel eltávolításához, hogy elkerülje a bevonat sérülését.
- Ne érjen közvetlenül a termék forró alkatrészeihez.
- A termék nem játékszer – ne hagyja felügyelet nélkül gyermekét a közelében.
- A terméket minden használat után tisztítsa meg.

A terméken vagy a csomagoláson található szimbólumok magyarázata



Forró felületet jelző figyelmeztetés. Az érintkezés égési sérüléseket okozhat. Ne érjen hozzá.

Ellenőrizze a csomag tartalmát

Ellenőrizze, hogy minden alkatrész megvan-e, és hogy az alkatrészek nem látható-e sérülés. Ha alkatrészek hiányoznak vagy sérültek, lépjen kapcsolatba a Melissa szervizével a következő weboldalon keresztül: support.melissa-online.com.

Az első használat előtt

1. Használat előtt távolítsa el az összes csomagolást.
2. Tisztítsa meg a házat egy nedves kendővel.
3. Tisztítsa meg a **A6** lemezeket puha szivaccsal vagy ronggyal és meleg szappanos vízzel.
4. Szárítsa meg az **A6** részt egy kendő vagy papírtöröl segítségével.

⚠ Ne merítse vízbe a terméket a tisztítás során.

A termék használata

1 A termékből az első felfűtésekor némi füst vagy szag távozhat. Ez normális jelenség, és nincs hatással a termék biztonságára.

1. Csatlakoztassa a tápkábel **A3** egy hálózati csatlakozóaljzathoz.
- 1** A tápellátást jelző LED **A1** világítani kezd, ezzel jelezve, hogy a tápellátás be van kapcsolva.
- 1** A készülék előmelegítését a készülék állapotjelző LED-je (**A2**) kialakása jelzi.
- 1** **A2** felvilágít, amikor a termék használatra kész.
2. Oldja ki az **A4** elemet, és emelje fel a tetőt az **A5** segítségével.
3. Helyezze a szendvicseket az **A7** részre.
4. Csukja össze a terméket az **A5** résszel.
5. Zárja le az **A4** részt.
- 1** Használat közben a „**A2**” (Kész) felirat világít, amikor a termék készen áll.
6. 2-4 perc múlva nyissa fel a terméket, és ellenőrizze, hogy az étel elkészült-e.
- ⚠** Vigyázzon, forró gőz távozhat.
7. Vegye ki az ételt fa vagy műanyag szedőlapáttal.
- ⚠** Ne használjon fém eszközt a gofrik eltávolításához, hogy elkerülje a bevonat sérülését.
8. Húzza ki a termék csatlakozódugóját a hálózati csatlakozóaljzatról, és hagyja lehűlni a terméket.

Szavatosság

Ez a termék háztartási használatra készült. A terméken végzett bármilyen változtatás és/vagy módosítás a garancia érvényét veszti. A termék nem rendeltetészerű használatából eredő károkért nem tudunk felelősséget vállalni. A normál elhasználódás nem tartozik a garancia hatálya alá.

Felelősség kizárása

Mivel termékeinket folyamatosan fejlesztjük a funkció és a design tekintetében, fenntartjuk a jogot, hogy a termék előzetes értesítés nélkül változtatásokat hajtsunk végre. Minden logó, márka és terméknév a megfelelő tulajdonosok védjegye vagy bejegyzett védjegye, és ezúton elismerjük őket.

EU-megfelelőségi nyilatkozat

Kijelentjük, hogy ez a termék megfelel a vonatkozó uniós jogszabályoknak. Az EU-megfelelőségi nyilatkozat elérhető a weboldalunkon vagy kérésre rendelkezésre áll.

Ártalmatlanság



A terméket elkülönítve, a megfelelő gyűjtőhelyeken kell leselejtezni. Ne dobja ki a készüléket a háztartási hulladék közé. További információért lépjen kapcsolatba a forgalmazóval, vagy a hulladékkezelésért felelős helyi hatósággal.

PL Przewodnik Szybki start

Opiekacz

16240112



Abys uzyskać więcej informacji, zeskanuj kod QR na pierwszej stronie, aby zobaczyć rozszerzoną instrukcję.

Informacje o niniejszym dokumencie

Dziękujemy za zakup produktu Melissa Opiekacz. Niniejszy dokument jest instrukcją użytkownika i zawiera wszystkie informacje dotyczące prawidłowego, skutecznego i bezpiecznego użytkowania produktu. Niniejszy Podręcznik użytkownika skierowany jest do użytkownika końcowego. Przed instalacją lub użyciem produktu należy uważnie przeczytać niniejsze informacje. Informacje te należy zawsze przechowywać wraz z produktem do wykorzystania w przyszłości.

Zastosowane symbole

▲ OSTRZEŻENIE!

Słowo sygnalizujące używane do wskazania potencjalnie niebezpiecznej sytuacji, która, jeśli się jej nie uniknie, może spowodować śmierć lub poważne obrażenia.

Opis produktu

Ten produkt to opiekacz o mocy 750 W, zaprojektowany do szybkiego i równomiernego przygotowywania tostów. Urządzenie posiada nieprzywierające płyty grzewcze ułatwiające czyszczenie oraz bezpieczny mechanizm blokujący, zapewniający idealne rezultaty za każdym razem. Produkt nadaje się do używania ze standardowym chlebem tostowym i może przygotować dwa tosty jednocześnie.

Główne części (obraz A)

- | | |
|-----------------------------|--------------------------|
| 1 LEDowy wskaźnik zasilania | 4 Blokada |
| 2 LEDowy wskaźnik stanu | 5 Uchwyt |
| 3 Przewód zasilający | 6 Górna płytka opiekacza |
| | 7 Dolna płytka opiekacza |

Przeznaczenie

Melissa Sandwich Maker to urządzenie do przygotowywania kanapek, które pozwala na przygotowanie ciepłych, chrupiących kanapek.

Ten produkt jest przeznaczony do jednoczesnego grillowania maksymalnie dwóch kanapek.

Produkt jest przeznaczony wyłącznie do podgrzewania kanapek.

Produkt jest przeznaczony wyłącznie do użytku wewnątrz pomieszczeń.

Produkt nie jest przeznaczony do użytku zawodowego.

Ten produkt jest przeznaczony do użytku w gospodarstwie domowym do typowych funkcji i może być również używany przez niewykwalifikowanych użytkowników do typowych funkcji w miejscach takich, jak: sklepy, biura, inne podobne środowiska pracy, gospodarstwa wiejskie oraz przez klientów w hotelach, motelach i innych środowiskach mieszkaniowych i/lub w pensjonatach.

Ten produkt może być używany przez dzieci w wieku od 8

lat oraz przez osoby o ograniczonej sprawności fizycznej, sensorycznej lub umysłowej, a także przez osoby, które nie posiadają odpowiedniej wiedzy i doświadczenia, jeżeli znajdują się pod nadzorem lub otrzymały instrukcje dotyczące użytkowania produktu w bezpieczny sposób oraz rozumieją związane z tym zagrożenia. Dzieci nie mogą bawić się produktem. Dzieci nie powinny czyścić ani przeprowadzać jakichkolwiek czynności konserwacyjnych bez nadzoru.

Wszelkie modyfikacje produktu mogą mieć wpływ na bezpieczeństwo, gwarancję i działanie.

Instrukcje bezpieczeństwa

▲ OSTRZEŻENIE

- Przed zainstalowaniem lub użyciem produktu należy upewnić się, że instrukcje zawarte w niniejszym dokumencie zostały w pełni przeczytane i zrozumiane. Opakowanie oraz niniejszy dokument należy zachować na przyszłość.
- Produktu należy używać wyłącznie w sposób opisany w niniejszym dokumencie.
- Produkt należy ustawić na stabilnej i równej powierzchni.
- Upewnij się, że produkt może rozpraszca swoje ciepło.
- Zawsze zamykaj produkt przed podłączeniem go do gniazdka.
- Nie zostawiaj włączanego produktu bez nadzoru.
- Nie używaj produktu, jeśli jakkolwiek jego część jest zniszczona lub uszkodzona. Natychmiast wyemier uszkodzony lub wadliwy produkt.

- Produkt i przewód zasilający należy przechowywać poza zasięgiem dzieci, które nie ukończyły 8 roku życia.
- Nie pozwalaj używać produktu osobom o ograniczonych zdolnościach fizycznych, sensorycznych lub umysłowych lub nie posiadających doświadczenia i wiedzy na temat obsługi produktu.
- Ciepło produktu może spowodować uszkodzenie powierzchni, na której umieszczono produkt. Zawsze umieszczaj produkt na płaskiej, stabilnej i odpornej na ciepło powierzchni, aby zapobiec uszkodzeniu otoczenia produktu.
- Przed przystąpieniem do serwisowania i wymiany części odłączyć produkt od źródła zasilania.
- Upewnij się, że napięcie w gniazdku sieciowym odpowiada napięciu wymaganemu przez produkt.
- Przewód zasilania nie powinien zwiśać przez brzeg stołu lub blatu ani dotykać gorącej powierzchni.
- Nie upuszczaj produktu i unikaj uderzenia go.
- Nie umieszczaj produktu w pobliżu lub na kuchence gazowej lub elektrycznej ani na nagrzanym piekarniku.
- Powierzchnie rozgrzewają się podczas użytkowania.
- Ten produkt może być serwisowany wyłącznie przez wykwalifikowanego serwisanta, aby zmniejszyć ryzyko porażenia prądem elektrycznym.
- Ten produkt nie jest przeznaczony do sterowania nim za pomocą zegara zewnętrznego ani osobnego systemu zdalnego sterowania.
- Korzystanie z akcesoriów niezalecanych przez producenta może spowodować pożar, porażenie prądem lub obrażenia ciała.
- Nie narażaj produktu na działanie wody lub wilgoci.
- Nigdy nie zanurzaj produktu w wodzie ani nie umieszczaj go w zmywarce do naczyń.
- Unikaj środków ściernych, które mogą uszkodzić powierzchnię.
- Przed schowaniem upewnij się, że produkt jest chłodny i suchy.
- Jeśli wystąpią problemy, odłącz produkt od źródła zasilania i innych urządzeń.
- Przechowuj produkt w bezpiecznej odległości od przedmiotów łatwopalnych, takich jak meble, zasłony itp.
- Do wyjmowania jedzenia nie używaj metalowych narzędzi, aby uniknąć uszkodzenia powłoki.
- Nie dotykaj gorących części produktu bezpośrednio.
- Produkt nie jest zabawką – należy chronić go przed dostępem dzieci.
- Czyść produkt po każdym użyciu.

Objaśnienie symboli umieszczonych na produkcie lub opakowaniu



Wskazanie gorącej powierzchni. Kontakt może powodować oparzenia. Nie dotykaj.

Sprawdź zawartość opakowania

Sprawdź, czy wszystkie części są obecne i czy nie widać na nich żadnych uszkodzeń. Jeśli brakuje części lub są one uszkodzone, skontaktuj się z serwisem Melissa za pośrednictwem strony internetowej: support.melissa-online.com.

Przed pierwszym użyciem

1. Przed rozpoczęciem użytkowania usuń wszystkie elementy opakowania.
 2. Obudowę należy czyścić zwilżoną szmatką.
 3. Wyczyść płyty **A6** i **A7** miękką gąbką lub ściereczką oraz ciepłą wodą z mydłem.
 4. Wyszuszyć **A6** i **A7** ściereczką lub ręcznikiem papierowym.
- !** Nie zanurzaj produktu w wodzie dla celów czyszczenia.

Użytkowanie produktu

- i** Gdy produkt nagrzewa się po raz pierwszy, może wyemitować niewielką ilość dymu lub zapach. Jest to normalne i nie wpływa na bezpieczeństwo produktu.
1. Podłącz przewód zasilający **A3** do gniazdka.
 - i** LED-owy wskaźnik zasilania **A1** zaświeci się, wskazując, że produkt jest zasilany.
 - i** LEDowy wskaźnik stanu **A2** gaśnie, sygnalizując, że produkt się nagrzewa.
 - i** **A2** zapala się, gdy produkt jest gotowy do użycia.
 2. Odblokuj **A4** i podnieś górną część za pomocą **A5**.
 3. Połóż kanapki na **A7**.
 4. Zamknij produkt, trzymając za **A5**.
 5. Zablokuj **A4**.
 - i** Podczas użytkowania, gdy produkt jest gotowy do użycia, zapala się kontrolka „**A2**” (gotowy do użycia).
 6. Otwórz produkt po upływie 2-4 min, aby sprawdzić, czy jedzenie jest gotowe.
- !** Zachowaj ostrożność – może wydostawać się gorąca para.
7. Wyjmij jedzenie za pomocą łopatkę wykonanej z drewna lub tworzywa sztucznego.
- !** Do wyjmowania gofrów nie używaj metalowych narzędzi, aby uniknąć uszkodzenia powłoki.
8. Odłącz produkt z gniazdka elektrycznego i pozostaw do ostygnięcia.

Gwarancja

Ten produkt jest przeznaczony do użytku domowego. Wszelkie zmiany i/lub modyfikacje produktu spowodują unieważnienie gwarancji. Nie ponosimy odpowiedzialności za szkody spowodowane niewłaściwym użytkowaniem produktu. Normalne zużycie nie jest objęte gwarancją.

Wyłączenie odpowiedzialności

Ze względu na ciągły rozwój naszych produktów pod względem funkcji i wzornictwa, zastrzegamy sobie prawo do wprowadzania zmian w produkcie bez powiadomienia. Wszystkie logotypy, marki i nazwy produktów są znakami towarowymi lub zastrzeżonymi znakami towarowymi ich odpowiednich właścicieli i są niniejszym uznawane za takie.

Δηλάρηση ζγδονόηης UE

Οσώιδάζμα, ζε τον πρoδυκτ ζστ ζγδονύ με ζδπωδεδνύμνι πρζπςάμνι UE. Δηλάρηση ζγδονόηης UE ζστ δσπύτηνα να νασζει στρονιε internetowej lub można ją uzyskać na ζάδανιε.

Utylizacja



Πρoδυκτ ζστ πρζπζανζοý με oddzielnej ζβιόρκι w odpowiednim punkcie odbioru. Nie należy rozpywać się πρoδυκту razem z odpadami gospodarstwa domowego.

Aby uzyskać więcej informacji, należy skontaktować się ze sprzedawcą lub lokalnym urzędem odpowiedzialnym za gospodarke odpadami.

EL Oδηγός γρήγορης εκκίνησης

Τοστιέρα

16240112



Για περισσότερες πληροφορίες, σαρώστε τον κωδικό QR στην πρώτη σελίδα για να δείτε το εκτεταμένο εγχειρίδιο.

Σχετικά με αυτό το έγγραφο

Σας ευχαριστούμε που αγοράσατε το Melissa Τοστιέρα.

Αυτό το έγγραφο αποτελεί το εγχειρίδιο χρήσης και περιλαμβάνει όλες τις πληροφορίες για τη σωστή, την αποτελεσματική και ασφαλή χρήση του προϊόντος. Το παρόν χειροκίνητο απευθύνεται στον τελικό χρήστη. Διαβάστε προσεκτικά αυτές τις πληροφορίες πριν από την εγκατάσταση ή τη χρήση του προϊόντος.

Αποθηκεύετε πάντα αυτές τις πληροφορίες μαζί με το προϊόν για μελλοντική χρήση.

Σύμβολα που χρησιμοποιούνται

⚠ ΠΡΟΕΙΔΟΠΟΙΗΣΗ!

Προειδοποιητική λέξη που χρησιμοποιείται για να υποδείξει μια δυνητική επικίνδυνη κατάσταση που αν δεν αποφευχθεί, μπορεί να προκαλέσει θάνατο ή σοβαρό τραυματισμό.

Περιγραφή προϊόντος

Αυτό το προϊόν είναι μια τοστιέρα 750 W σχεδιασμένη για την προετοιμασία τοστ γρήγορα και ομοιόμορφα. Η συσκευή διαθέτει αντικολητικές πλάκες για εύκολο καθαρισμό και ασφαλή μηχανισμό κλειδώματος για τέλεια αποτελέσματα κάθε φορά.

Αυτό το προϊόν είναι κατάλληλο για χρήση με φέτες ψωμιού τυπικού μεγέθους και μπορεί να ετοιμάσει δύο σάντουιτς ταυτόχρονα.

Κύρια μέρη (εικόνα A)

- 1 LED ένδειξη ισχύος
- 2 LED ένδειξη
- 3 Καλώδιο ρεύματος
- 4 Ασφάλεια
- 5 Χειρολαβή
- 6 Πάνω πλάκα τοστιέρας
- 7 Κάτω πλάκα τοστιέρας

Προοριζόμενη χρήση

Η Melissa Sandwich Maker είναι μια συσκευή για σάντουιτς που σας επιτρέπει να φτιάχνετε ζεστά, τραγανά σάντουιτς. Το προϊόν αυτό προοριζείται για να φήνιε ταυτόχρονα δυο σάντουιτς.

Το προϊόν αυτό προοριζείται αποκλειστικά για ζεστά σάντουιτς.

Το προϊόν αυτό προοριζείται αποκλειστικά για εσωτερικό χώρο.

Το προϊόν δεν πρέπει χρησιμοποιείται για επαγγελματική χρήση.

Το προϊόν αυτό προοριζείται για χρήση σε οικιακό περιβάλλον για τυπικές οικιακές χρήσεις και μπορεί επίσης να χρησιμοποιηθεί από μη έμπειρους χρήστες για τυπική οικιακή χρήση, όπως: καταστήματα, γραφεία ή άλλο παρόμοιο εργασιακό περιβάλλον, φάρμες, από πελάτες ξενοδοχείων, μοτέλ και άλλους χώρους διαμονής και/ή σε ξενώνες με πρωινό.

Το προϊόν αυτό μπορεί να χρησιμοποιηθεί από παιδιά 8 ετών και άνω και από άτομα με μειωμένες σωματικές, αισθητηριακές ή διανοητικές ικανότητες ή χωρίς εμπειρία και γνώσεις αν επιβλέπονται ή τους έχουν δοθεί οδηγίες για την ασφαλή χρήση του προϊόντος και κατανοούν τους κίνδυνους που εμπλέκονται. Τα παιδιά δεν πρέπει να παίζουν με το προϊόν. Η καθαριότητα και η συντήρηση από τον χρήστη δεν πρέπει να πραγματοποιείται από παιδιά χωρίς επίβλεψη.

Οποιαδήποτε τροποποίηση του προϊόντος μπορεί να έχει επιπτώσεις στην ασφάλεια, την εγγύηση και τη σωστή λειτουργία.

Οδηγίες ασφάλειας

⚠ ΠΡΟΕΙΔΟΠΟΙΗΣΗ

- Βεβαιωθείτε ότι έχετε διαβάσει και κατανοήσει αυτές τις οδηγίες πριν εγκαταστήσετε ή χρησιμοποιήσετε το προϊόν. Κρατήστε τη συσκευασία και το κείμενο για μελλοντική αναφορά.
- Χρησιμοποιείτε το προϊόν μόνο σύμφωνα με αυτό το έγγραφο.
- Τοποθετήστε το προϊόν σε μία σταθερή και επίπεδη επιφάνεια.
- Βεβαιωθείτε ότι το προϊόν μπορεί να απομακρύνει τη θερμότητά του.
- Πάντα να κλείνετε το προϊόν προτού συνδεθεί σε μία πρίζα.
- Μην αφήνετε το προϊόν χωρίς επίβλεψη όταν είναι σε λειτουργία.
- Μην χρησιμοποιείτε το προϊόν εάν οποιοδήποτε τμήμα του έχει ζημιά ή ελάττωμα. Αντικαταστήστε αμέσως ένα χαλασμένο ή ελαττωματικό προϊόν.
- Διατηρήστε το προϊόν και το καλώδιο ρεύματος μακριά από παιδιά κάτω των 8 χρονών.
- Μην αφήνετε άτομα με μειωμένες σωματικές, αισθητηριακές ή διανοητικές ικανότητες ή χωρίς εμπειρία και γνώσεις σχετικά με τον τρόπο λειτουργίας, να χρησιμοποιούν το προϊόν.

- Η θερμότητα του προϊόντος μπορεί να προκαλέσει βλάβη στην επιφάνεια που τοποθετείται το προϊόν. Πάντα να τοποθετείτε το προϊόν σε μια επίπεδη, σταθερή και θερμοανθεκτική επιφάνεια για να μην προκληθεί βλάβη γύρω από το προϊόν.
- Αποσυνδέστε το προϊόν από το ρεύμα πριν από το σέρβις και κατά την αντικατάσταση εξαρτημάτων.
- Βεβαιωθείτε ότι η τάση της πρίζας σας ταιριάζει με την τάση που απαιτείται για το προϊόν.
- Το καλώδιο δεν πρέπει να κρέμεται από την άκρη του τραπεζιού ή του πάγκου ή να έρχεται σε επαφή με τις θερμές επιφάνειες.
- Μην ρίχνετε κάτω το προϊόν και αποφύγετε τα τραντάγματα.
- Μην τοποθετείτε το προϊόν κοντά σε αέριο, σε ηλεκτρικό μάτι ή θερμαινόμενο φούρνο.
- Οι επιφάνειες του προϊόντος θερμαίνονται κατά τη διάρκεια της χρήσης.
- Για να μειώσετε τον κίνδυνο ηλεκτροπληξίας, η συντήρηση του προϊόντος πρέπει να πραγματοποιείται μόνο από εξουσιοδοτημένο τεχνικό συντήρησης.
- Το προϊόν αυτό δεν λειτουργεί με εξωτερικό χρονοδιακόπτη ή με ένα χωριστό σύστημα τηλεχειρισμού.
- Η χρήση εξαρτημάτων που δεν προτείνονται από τον κατασκευαστή του προϊόντος μπορεί να προκαλέσει πυρκαγιά, ηλεκτροπληξία ή τραυματισμό στα άτομα.
- Μην εκθέτετε το προϊόν σε νερό ή υγρασία.
- Ποτέ μην βυθίσετε το προϊόν σε νερό ή μην το βάλετε σε πλυντήριο πιάτων.
- Μην χρησιμοποιείτε λειαντικά που μπορεί να προκαλέσουν βλάβη στην επιφάνεια.
- Βεβαιωθείτε ότι το προϊόν είναι κρύο και στεγνό πριν την αποθήκευση.
- Αποσυνδέστε το προϊόν από το ρεύμα όπως και άλλες συσκευές αν προκύψει κάποιο πρόβλημα.
- Κρατήστε το προϊόν μακριά από εύφλεκτα είδη όπως έπιπλα, κουρτίνες και παρόμοια είδη.
- Μην χρησιμοποιείτε μεταλλικά σκεύη για να απομακρύνετε το φαγητό για να μην προκληθεί βλάβη στην επίστρωση.
- Μην αγγίζετε απευθείας τα θερμά μέρη του προϊόντος.
- Τα παιδιά θα πρέπει να επιβλέπονται ώστε να μην παίζουν με το προϊόν.
- Καθαρίστε το προϊόν μετά από κάθε χρήση.

Επεξήγηση των συμβόλων στο προϊόν ή στη συσκευασία



Ένδειξη για ζεστή επιφάνεια. Η επαφή μπορεί να προκαλέσει εγκαύματα. Μην αγγίζετε.

Ελέγξτε το περιεχόμενο της συσκευασίας

Ελέγξτε ότι όλα τα εξαρτήματα είναι παρόντα και ότι δεν υπάρχουν ορατές ζημιές στα εξαρτήματα. Εάν λείπουν εξαρτήματα ή έχουν υποστεί ζημιά, επικοινωνήστε με το γραφείο εξυπηρέτησης της Melissa μέσω του δικτυακού τόπου: support.melissa-online.com

Πριν τη πρώτη χρήση

1. Απομακρύνετε τη συσκευασία πριν από τη χρήση.
 2. Καθαρίστε το περίβλημα με ένα υγρό πανί.
 3. Καθαρίστε τις πλάκες **A6** **7** με ένα μαλακό σφουγγάρι ή πανί και χλιαρό σαπουνόνερο.
 4. Στεγνώστε τις **A6** **7** με ένα ύφασμα ή χαρτί κουζίνας.
- ⚠** Μην βυθίζετε το προϊόν στο νερό για τον καθαρισμό.

Χρήση το προϊόντος

- ⓘ** Όταν το προϊόν ζεσταθεί για πρώτη φορά, ενδέχεται να υπάρχει ελάχιστος καπνός ή άσχημη μυρωδιά. Αυτό είναι φυσιολογικό και δεν επηρεάζει την ασφάλεια του προϊόντος.
1. Συνδέστε το καλώδιο ρεύματος **A3** στην πρίζα.
 - ⓘ** Η ένδειξη λειτουργίας LED **A1** φωτίζεται για να δείξει ότι είναι ενεργοποιημένο.
 - ⓘ** Η Ένδειξη LED κατάστασης **A2** σβήνει για να υποδείξει ότι το προϊόν προθερμαίνεται.
 - ⓘ** **A2** ανάβει όταν το προϊόν είναι έτοιμο για χρήση.
2. Ξεκλειδώστε το **A4** και σηκώστε το επάνω μέρος με **A5**.
 3. Τοποθετήστε τα τoστ στο **A7**.
 4. Τοποθετήστε το προϊόν με **A5**.
 5. Κλειδώστε το **A4**.
 - ⓘ** Κατά τη χρήση, η ένδειξη «**A2**» ανάβει όταν το προϊόν είναι έτοιμο.
 6. Ανοίξτε το προϊόν μετά από 2-4 λεπτά για να ελέγξετε αν είναι έτοιμο το φαγητό.
- ⚠** Προσοχή, μπορεί να βγει θερμός ατμός.
7. Απομακρύνετε το φαγητό με μία ξύλινη ή πλαστική σπάτουλα.
- ⚠** Μην χρησιμοποιείτε μεταλλικά σκεύη για να απομακρύνετε τις βλάβες για να μην προκληθεί βλάβη στην επίστρωση.
8. Αποσυνδέστε το προϊόν από την πρίζα και αφήστε το να κρυώσει.

Εγγύηση

Το προϊόν αυτό προορίζεται για οικιακή χρήση. Οποιαδήποτε αλλαγή ή/και τροποποίηση του προϊόντος θα καταστήσει άκυρη την εγγύηση. Δεν μπορούμε να αναλάβουμε καμία ευθύνη για ζημιές που προκαλούνται από ακατάλληλη χρήση του προϊόντος. Η κανονική φθορά εξαιρείται από την εγγύηση.

Αποποίηση ευθύνης

Λόγω της συνεχούς εξέλιξης των προϊόντων μας όσον αφορά τη λειτουργία και το σχεδιασμό, διατηρούμε το δικαίωμα να κάνουμε αλλαγές στο προϊόν χωρίς προειδοποίηση. Όλα τα λογότυπα, τα εμπορικά σήματα και οι ονομασίες των προϊόντων είναι εμπορικά σήματα ή σήματα κατατεθέντα των αντίστοιχων κατόχων τους και αναγνωρίζονται ως τέτοια.

Δήλωση συμμόρφωσης ΕΕ

Δηλώνουμε ότι το προϊόν αυτό συμμορφώνεται με την ισχύουσα νομοθεσία της ΕΕ. Η Δήλωση συμμόρφωσης ΕΕ είναι διαθέσιμη στην ιστοσελίδα μας ή μπορεί να ληφθεί κατόπι αιτήματος.

Απόρριψη



Το προϊόν προορίζεται για ξεχωριστή συλλογή σε κατάλληλο σημείο συλλογής. Μην απορρίπτετε το προϊόν μαζί με τα οικιακά απόβλητα.

Για περισσότερες πληροφορίες επικοινωνήστε με τον αντιπρόσωπό σας ή τις τοπικές αρχές διαχείρισης αποβλήτων.

SK Rýchly návod

Sendvičovač

16240112



Ακ chcete získať viac informácií, naskenujte QR kód na titulnej strane a pozrite si rozšírenú príručku.

Informácie o tomto dokumente

Ďakujeme vám za zakúpenie produktu Melissa Sendvičovač. Tento dokument je návod na obsluhu a obsahuje všetky informácie na správne, efektívne a bezpečné používanie výrobku.

Táto používateľská príručka je určená koncovému používateľovi. Pred inštaláciou alebo používaním výrobku si pozorne prečítajte tieto informácie.

Tieto informácie vždy uchovávajte spolu s výrobkom, aby ste ich mohli použiť v budúcnosti.

Použitý symboly

⚠ VAROVANIE!

Signálne slovo používané na uvedenie potenciálne nebezpečnej situácie, ktorá, ak sa jej nevyhnete, by mohla viesť k usmrteniu alebo vážnemu zraneniu.

Opis výrobku

Tento produkt je 750 W sendvičovač navrhnutý na prípravu hriankov rýchlo a rovnomerne. Zariadenie má nepríľnavé vyhrievacie dosky pre jednoduché čistenie a bezpečný uzamykací mechanizmus pre dokonalé výsledky zakaždým. Tento produkt je vhodný na použitie so štandardnými plátkami chleba a dokáže pripraviť dva sendviče naraz.

Hlavné časti (obrázok A)

- 1 LED indikátor napájania
- 2 LED indikátor stavu
- 3 Napájací kábel
- 4 Zámok
- 5 Rúčka
- 6 Horná doska na sendviče
- 7 Dolná doska na sendviče

Určené použitie

Melissa Sandwich Maker je sendvičovač, ktorý vám umožní pripraviť teplé, chrumkavé sendviče.

Tento výrobok je určený na súčasné grilovanie maximálne dvoch sendvičov.

Tento výrobok je výlučne určený na zohrievanie sendvičov. Výrobok je určený len na použitie vo vnútri.

Výrobok nie je určený na profesionálne použitie.

Výrobok je určený na typické použitie v domácnostiach, môžu ho využívať aj bežní používatelia v prostrediach, ako sú: obchody, kancelárie a iné podobné pracovné prostredia, domy na farme, ako aj klienti v hoteloch, moteloch a ostatných obytných prostrediach a/alebo v ubytovacích zariadeniach s raňajkami.

Tento výrobok môžu používať deti od 8 rokov a staršie a osoby so zníženými fyzickými, zmyslovými alebo mentálnymi schopnosťami alebo s nedostatkom skúseností a znalostí iba pod dozorom alebo pokiaľ sú poučení o používaní výrobku bezpečným spôsobom a chápu súvisiace riziká. Deti sa nesmú hrať s výrobkom. Čistenie a používateľskú údržbu nesmú vykonávať deti bez dozoru. Každá zmena výrobku môže mať následky na bezpečnosť, záruku a správne fungovanie.

Bezpečnostné pokyny

⚠ VAROVANIE

- Pred inštaláciou alebo použitím výrobku si nezabudnite prečítať a pochopiť všetky pokyny v tomto dokumente. Uchovajte obal a tento dokument pre potreby v budúcnosti.
- Výrobok používajte len podľa opisu v tomto dokumente.
- Výrobok položte na stabilný a rovný povrch.
- Upozorňujeme, že sa z výrobku môže rozptyľovať teplo.
- Vždy zatvorte výrobok pred jeho pripojením k napájacej elektrickej zásuvke.
- Nenechávajte výrobok bez dozoru, keď je zapnutý.
- Výrobok nepoužívajte, ak je jeho časť poškodená alebo chybná. Poškodený alebo chybný výrobok okamžite vymeňte.
- Výrobok a napájací kábel uchovávajte mimo dosahu detí mladších ako 8 rokov.
- Nedovoľte osobám so zníženými fyzickými, zmyslovými alebo duševnými schopnosťami alebo nedostatkom skúseností a znalostí o spôsobe obsluhy zariadenia, aby používali tento výrobok.
- Teplo výrobku môže spôsobiť poškodenie povrchu výrobku, na ktorom je umiestnený. Výrobok vždy umiestnite na plochý, stabilný a žiaruvzdorný povrch, aby nedošlo k poškodeniu okolia výrobku.
- Pred servisom a pri výmene dielcov odpojte výrobok od zdroja napájania.
- Uistite sa, že napätie napájacej elektrickej zásuvky zodpovedá napätiu, ktoré vyžaduje výrobok.
- Dbajte na to, aby napájací kábel neprevišal cez okraj stola alebo pultu a aby sa nedotýkal horúcich povrchov.
- Dávajte pozor, aby vám výrobok nepadol a zabráňte nárazom.
- Výrobok neumiestňujte blízko plynového, elektrického sporáka či vyhrievanej rúry.

- Povrch výrobku sa počas používania zohreje na vysokú teplotu.
- Servis tohto výrobku môže vykonávať len kvalifikovaný technik, aby sa znížilo nebezpečenstvo poranenia elektrickým prúdom.
- Tento výrobok nie je určený na ovládanie pomocou externého časovača ani pomocou osobitného systému diaľkového ovládania.
- Použitie príslušenstva, ktoré neodporúča výrobca výrobku, môže viesť k vzniku požiaru, zasiahnutiu elektrickým prúdom alebo zraneniu osôb.
- Výrobok nevystavujte vode alebo vlhkosti.
- Nikdy neponárajte výrobok do vody ani ho nedávajte do umývačky riadu.
- Vyhybajte sa brúsnyim materiálom, ktoré by mohli poškodiť povrch.
- Pred uskladnením sa uistite, že je výrobok chladný a suchý.
- Ak sa vyskytnú problémy, výrobok odpojte od zdroja napájania a iného zariadenia.
- Výrobok udržiavajte mimo horľavých predmetov, ako je nábytok, závesy a podobne.
- Na vyberanie pokrmu nepoužívajte kovový nástroj, aby nedošlo k poškodeniu povrchovej vrstvy.
- Nedotýkajte sa priamo horúcich častí výrobku.
- Deti musia byť pod dozorom, aby sa zabezpečilo, že sa s výrobkom nehrajú.
- Výrobok po každom použití vyčistite.

Vysvetlenie symbolov na výrobku alebo obale



Symbol pre horúci povrch. Kontakt môže spôsobiť popáleniny. Nedotýkajte sa ho.

Skontrolujte obsah balenia

Skontrolujte, či sú prítomné všetky diely a či na nich nie je viditeľné žiadne poškodenie. Ak diely chýbajú alebo sú poškodené, kontaktujte servisné oddelenie spoločnosti Melissa prostredníctvom webovej stránky: support.melissa-online.com

Pred prvým použitím

1. Pred použitím odstráňte všetky obaly.
2. Kryt vyčistite vlhkou handričkou.
3. Vyčistite platne **A6**/**7** mäkkou špongiou alebo handričkou a teplou mydlovou vodou.
4. Vysušte **A6**/**7** pomocou handričky alebo papierovej utierky.

⚠ Výrobok neponárajte do vody kvôli čisteniu.

Používanie výrobku

- i** Keď sa výrobok zohreje prvýkrát, môže uvoľňovať nepatrný dym alebo zápach. Je to normálne a nemá to vplyv na bezpečnosť výrobku.

1. Napájací kábel **A3** pripojte k napájacej elektrickej zásuvke.
 - i** LED indikátor napájania **A1** sa rozsvieti, čo znamená, že je zapnuté napájanie.
 - i** LED indikátor stavu **A2** zhasne, čo znamená, že sa produkt predhrieva.
 - i** **A2** svieti, keď je produkt pripravený na použitie.
2. Odomknite **A4** a nadvihnite vrchnú časť pomocou **A5**.
3. Sendviče umiestnite na **A7**.
4. Výrobok zatvorte pomocou **A5**.
5. Uzamknite **A4**.
- i** Počas používania sa rozsvieti kontrolka, „**A2**“ (Pripravené na použitie), keď je produkt pripravený.
6. Otvorte výrobok po 2 – 4 minútach, aby ste skontrolovali, či je pokrm pripravený.
- ⚠** Dávajte pozor, pretože môže uniknúť horúca para.
7. Pokrm odstraňujte pomocou drevenej alebo plastovej lopatky.
- ⚠** Na vyberanie oplátok nepoužívajte kovový nástroj, aby nedošlo k poškodeniu povrchovej vrstvy.
8. Odpojte výrobok od elektrickej zásuvky a nechajte ho vychladnúť.

Záruka

Tento výrobok je určený na domáce použitie. Akékoľvek zmeny a/alebo úpravy výrobku budú mať za následok neplatnosť záruky. Nemôžeme prevziať žiadnu zodpovednosť za škody spôsobené nesprávnym používaním výrobku. Bežné opotrebenie je zo záruky vylúčené.

Vyhľadanie o vylúčení zodpovednosti

Vzhľadom na neustály vývoj našich výrobkov z hľadiska funkčnosti a dizajnu si vyhradzuje právo na zmeny výrobku bez predchádzajúceho upozornenia. Všetky logá, značky a názvy výrobkov sú ochranné známky alebo registrované ochranné známky ich príslušných držiteľov a sú týmto uznané ako také.

EÚ vyhlásenie o zhode

Vyhlasujeme, že tento výrobok je v súlade s príslušnými právnymi predpismi EÚ. Vyhlásenie o zhode EÚ je dostupné na našej webovej stránke alebo na požiadanie.

Likvidácia



Tento výrobok je určený na separovaný zber na vhodnom zbernom mieste. Výrobok nelikvidujte spolu s komunálnym odpadom.

Ďalšie informácie získate od predajcu alebo miestneho úradu zodpovedného za nakladanie s odpadmi.

Sendvičovač

16240112



Další informace získáte naskenováním QR kódu na titulní straně, kde najdete rozšířenou příručku.

O tomto dokumentu

Děkujeme za zakoupení produktu Melissa Sendvičovač.

Tento dokument je uživatelskou příručkou a obsahuje veškeré informace potřebné ke správnému, účinnému a bezpečnému používání výrobku.

Tato manuální příručka je určena koncovému uživateli. Před instalací nebo používáním výrobku si jí pečlivě přečtěte.

Tyto informace vždy uchovávejte spolu s výrobkem, abyste je mohli použít v budoucnu.

Použité symboly**⚠ VAROVÁNÍ!**

Toto slovo se používá k označení potenciálně nebezpečné situace, která, pokud se jí nevyhnete, může mít za následek smrt nebo vážné zranění.

Popis výrobku

Tento výrobek je sendvičovač o výkonu 750 W, navržený pro rychlou a rovnoměrnou přípravu toaštů. Přístroj má nepřilnavé topné desky pro snadné čištění a bezpečný uzamykací mechanismus pro dokonalé výsledky pokaždé. Tento výrobek je vhodný pro použití se standardními plátky chleba a dokáže připravit dva toasty současně.

Hlavní části (obrázek A)

- | | |
|-------------------------|---------------------------|
| 1 LED ukazatel napájení | 5 Držadlo |
| 2 LED ukazatel stavu | 6 Horní sendvičová deska |
| 3 Napájecí kabel | 7 Spodní sendvičová deska |
| 4 Zámek | |

Zamýšlené použití

Melissa Sandwich Maker je sendvičovač, který vám umožní připravit teplé, křupavé sendviče.

Tento výrobek je určen k přípravě dvou sendvičů najednou.

Tento výrobek je určen výhradně k ohřívání sendvičů.

Tento výrobek je určen výhradně k použití ve vnitřních prostorách.

Výrobek není určen k profesionálnímu použití.

Výrobek je určen k použití v domácím prostředí nebo pro typické domácí úkoly, které mohou vykonávat i laické osoby, např. v obchodech, kancelářích a dalších podobných pracovních prostředích, na farmách, klienty v hotelech, motelech a dalších rezidenčních prostorách a/nebo v zařízeních poskytujících ubytování se snídaní.

Tento výrobek mohou používat děti od 8 let a osoby se sníženými tělesnými, smyslovými nebo duševními schopnostmi nebo s nedostatkem zkušeností a znalostí, pokud jsou pod dohledem, nebo podle pokynů ohledně bezpečného používání výrobku, pokud se seznámí s možnými riziky. Děti by si s výrobkem neměly hrát. Čištění a uživatelskou údržbu nesmí vykonávat děti bez dozoru.

Jakékoli úpravy výrobku mohou ovlivnit jeho bezpečnost, záruku a správné fungování.

Bezpečnostní pokyny**⚠ VAROVÁNÍ**

- Před instalací či používáním výrobku si nejprve kompletně přečtěte pokyny obsažené v tomto dokumentu a ujistěte se, že jim rozumíte. Tento dokument a balení uschovejte pro případné budoucí použití.
- Výrobek používejte pouze tak, jak je popsáno v tomto dokumentu.
- Umístěte výrobek na stabilní a rovný povrch.
- Ujistěte se, že výrobek může odvádět teplo.
- Před připojením do zásuvky výrobek vždy nejprve zavřete.
- Je-li výrobek zapnutý, nenechávejte jej nikdy bez dozoru.
- Výrobek nepoužívejte, pokud je jakákoliv část poškozená nebo vadná. Poškozený nebo vadný výrobek okamžitě vyměňte.
- Výrobek a napájecí kabel uchovávejte mimo dosah dětí mladších 8 let.
- Výrobek nesmějí nikdy používat osoby se sníženými fyzickými, smyslovými či mentálními schopnostmi nebo osoby, které neví, jak výrobek obsluhovat.
- Teplo generované výrobkem může způsobit poškození povrchu, na kterém je výrobek umístěn. Vždy proto výrobek umístějte na rovný, stabilní, plochý a teplotuzdorný povrch, zabráníte tak poškození okolí výrobku.
- Před údržbou a výměnou součástí vždy odpojte výrobek od napájecího zdroje.
- Ujistěte se, že napětí vaší stěnové zásuvky odpovídá napětí požadovanému výrobkem.
- Napájecí kabel nenechte viset přes okraj stolu ani dotýkat se horkých povrchů.
- Zabraňte pádu výrobku a chraňte jej před nárazy.
- Nepokládejte výrobek do blízkosti plynu, elektrických hořáků či trouby na pečení.
- Povrch výrobku se během používání zahřívá.
- Servisní zásahy na tomto výrobku smí provádět pouze kvalifikovaný technik údržby, sníží se tak riziko úrazu elektrickým proudem.
- Tento výrobek je zakázáno používat v kombinaci s externím časovačem či samostatným systémem dálkového ovládní.
- Použití příslušenství nedoporučeného výrobcem může mít za následek vznik požáru, úraz elektrickým proudem nebo poranění osob.
- Nevystavujte výrobek působení vody ani vlhkosti.
- Nikdy výrobek neponořujte do vody ani nedávejte do myčky nádobí.
- Nepoužívejte abrazivní prostředky, mohlo by dojít k poškození povrchu.
- Před skladováním se ujistěte, že je výrobek úplně vychladnutý a suchý.

- Dojde-li k jakémukoli problému, odpojte výrobek ze sítě a od jiných zařízení.
- Výrobek uchovávejte v dostatečné vzdálenosti od hořlavých předmětů, jako jsou nábytek, záclony a podobně.
- K odstranění jídla nepoužívejte kovové nástroje, protože byste mohli poškodit povrch přístroje.
- Nedotýkejte se horkých částí výrobku.
- Dohlížejte na děti, aby si s výrobkem nehrály.
- Výrobek čistěte po každém použití.

Vysvětlení symbolů na výrobku nebo obalu



Varuje před horkým povrchem. Při styku s kůží může dojít k popálení. Nedotýkejte se.

Zkontrolujte obsah balení

Zkontrolujte, zda jsou všechny díly přítomny a zda na nich není patrné žádné poškození. Pokud díly chybí nebo jsou poškozené, kontaktujte servisní oddělení společnosti Melissa prostřednictvím webové stránky: support.melissa-online.com.

Před prvním použitím

1. Před použitím odstraňte veškerý obalový materiál.
 2. Očistěte plášť vlhkým hadříkem.
 3. Vyčistěte desky **A6** **A7** měkkou houbou nebo hadříkem a teplou mýdlovou vodou.
 4. Osušte **A6** **A7** hadříkem nebo papírovým ubrouskem.
- ⚠ Při čištění neponořujte výrobek do vody.

Použití výrobku

1. Když se výrobek poprvé zahřívá, může z něj vycházet lehký kouř či zápach. To je však normální a nijak to neovlivňuje bezpečnost výrobku.
 1. Zapojte napájecí kabel **A3** do stěnové zásuvky.
 1. LED ukazatel napájení **A1** se rozsvítí, což značí je výrobek zapnutý.
 1. LED ukazatel stavu **A2** zhasne, což znamená, že se produkt předehřívá.
 1. **A2** rozsvítí se, když je výrobek připraven k použití.
 2. Uvolněte **A4** a zvedněte horní část za **A5**.
 3. Položte sendviče na **A7**.
 4. Zavřete výrobek pomocí **A6**.
 5. Zavřete **A4**.
1. Během používání se rozsvítí kontrolka „**A2**“, když je produkt připraven.
6. Po 2–4 minutách výrobek otevřete a zkontrolujte, zda je jídlo hotové.
 - ⚠ Buďte opatrní, může unikat horká pára.
7. Odstraňte hotové jídlo dřevěnou nebo plastovou obraběčkou.
 - ⚠ K odstranění vařík nepoužívejte kovové nástroje, protože byste mohli poškodit povrch přístroje.
8. Odpojte výrobek ze zásuvky a nechte jej vychladnout.

Záruka

Tento výrobek je určen pro domácí použití. Jakékoli změny a/nebo úpravy výrobku mají za následek ztrátu záruky. Nemůžeme převzít žádnou odpovědnost za škody způsobené nesprávným používáním výrobku. Na běžné opotřebení se záruka nevztahuje.

Vyloučení odpovědnosti

Vzhledem k neustálému vývoji našich výrobků z hlediska funkčnosti a designu si vyhrazujeme právo na změny výrobku bez předchozího upozornění. Všechna loga, značky a názvy produktů jsou ochranné známky nebo registrované ochranné známky příslušných držitelů a jsou tímto jako takové uznávány.

Prohlášení o shodě EU

Prohlašujeme, že tento výrobek je v souladu s příslušnými právními předpisy EU. Prohlášení o shodě EU je k dispozici na našich webových stránkách nebo na vyžádání.

Likvidace



Likvidaci tohoto produktu provádějte v příslušné sběrně. Nevyhazujte tento výrobek s komunálním odpadem.

Pro více informací se obraťte na prodejce nebo místní orgány odpovědné za nakládání s odpady.

RO Ghid rapid de inițiere

Aparat pentru făcut sandvičuri

16240112



Pentru mai multe informații, scanați codul QR de pe prima pagină pentru a vedea manualul extins.

Despre acest document

Vă mulțumim că ați achiziționat Melissa Aparat pentru făcut sandvičuri.

Acest document este manualul de utilizare și conține toate informațiile pentru utilizarea corectă, eficientă și sigură a produsului.

Acest manual de utilizare este adresat utilizatorului final.

Citiți cu atenție aceste informații înainte de a instala sau utiliza produsul.

Păstrați întotdeauna aceste informații împreună cu produsul pentru a le utiliza în viitor.

Simboluri utilizate

⚠ AVERTISMENT!

Cuvânt de semnalizare utilizat pentru a indica o situație cu risc potențial care, dacă nu este evitată, poate duce la deces sau vătămări corporale grave.

Descrierea produsului

Acest produs este un aparat de făcut sandvișuri de 750 W, conceput pentru a pregăti sandvișuri prăjite rapid și uniform. Aparatul are plăci de încălzire antiaderente pentru o curățare ușoară și un mecanism de blocare sigur pentru rezultate perfecte de fiecare dată.

Acest produs este potrivit pentru utilizare cu felii standard de pâine și poate pregăti două sandvișuri simultan.

Piese principale (imagine A)

- | | |
|---------------------------|--------------------------------------|
| ❶ LED indicator de putere | ❸ Placa superioară pentru sandvișuri |
| ❷ LED indicator de stare | ❹ Placa inferioară pentru sandvișuri |
| ❺ Cablu electric | |
| ❻ Dispozitiv de blocare | |
| ❼ Mâner | |

Utilizare preconizată

Aparatul de preparat sandvișuri Melissa este un aparat care vă permite să preparați sandvișuri calde și crocante.

Acest produs este destinat prăjirii a maxim două sandvișuri în același timp.

Produsul este destinat exclusiv încălzirii sandvișurilor.

Produsul este destinat exclusiv pentru utilizare în interior.

Produsul nu este destinat utilizării profesionale.

Produsul este destinat utilizării în gospodărie, pentru funcții gospodărești obișnuite și poate fi folosit de asemenea de către utilizatori care nu au nivel de expert pentru funcții gospodărești obișnuite, de exemplu: magazine, birouri sau alte medii de lucru similare, ferme, de către clienții hotelurilor, motelurilor și altor medii de tip rezidențial și/sau în medii de tip cazare și mic dejun.

Acest produs poate fi utilizat de copiii cu vârsta peste 8 ani și de persoanele cu capacități fizice, senzoriale sau mentale reduse sau fără experiență și fără cunoștințe dacă acestea sunt supravegheate sau instruite cu privire la utilizarea produsului într-un mod sigur și înțeleg pericolele implicate. Copii nu trebuie să se joace cu produsul. Curățarea și întreținerea de către utilizator nu trebuie să fie efectuate de copii fără supraveghere.

Orice modificare a produsului poate avea consecințe pentru siguranța, garanția și funcționarea corectă a produsului.

Instrucțiuni de siguranță

▲ AVERTISMENT

- Asigurați-vă că ați citit complet și că ați înțeles instrucțiunile din acest document înainte de a instala sau utiliza produsul. Păstrați ambalajul și acest document pentru a le consulta ulterior.
- Folosiți produsul exclusiv conform descrierii din acest document.
- Așezați produsul pe o suprafață stabilă și plană.
- Asigurați-vă că produsul își poate disipa căldura.
- Închideți întotdeauna produsul înainte de a-l conecta la priză.
- Nu lăsați produsul nesupravegheat când este pornit.
- Nu folosiți produsul dacă o piesă este deteriorată sau defectă. Înlocuiți imediat produsul deteriorat sau defect.

- Nu lăsați produsul și cablul electric la îndemâna copiilor cu vârsta mai mică de 8 ani.
- Nu lăsați să folosească produsul persoanele cu capacități fizice, senzoriale sau mentale sau cărora le lipsesc experiența și cunoștințele asupra modului de operare.
- Căldura degajată de produs poate provoca deteriorarea suprafeței pe care este așezat produsul. Așezați întotdeauna aparatul pe o suprafață netedă, stabilă și termorezistentă, pentru a preveni deteriorarea zonelor din jurul aparatului.
- Deconectați produsul de la sursa electrică înainte de service și când înlocuiți piese.
- Asigurați-vă că tensiunea prizei dvs. electrice corespunde cu tensiunea prevăzută de produs.
- Nu lăsați cablul să atârne peste marginea mesei sau a blatului de bucătărie și nici să atingă suprafețe fierbinți.
- Nu lăsați produsul să cadă și evitați ciocnirile.
- Nu așezați produsul în apropierea arzătoarelor de gaz, electrice sau a unui cuptor încălzit.
- Suprafețele produsului devin fierbinți în timpul utilizării.
- Service-ul asupra acestui produs poate fi realizat doar de către un tehnician calificat pentru întreținere, pentru a reduce riscul de electrocutare.
- Acest produs nu este destinat utilizării cu ajutorul unui temporizator extern sau al unui sistem de comandă de la distanță separat.
- Folosirea accesoriilor nerecomandate de către producător poate avea ca rezultat incendii, șoc electric sau rănirea persoanelor.
- Nu expuneți produsul la apă sau umezeală.
- Nu scufundați niciodată produsul în apă și nu îl puneți într-o mașină de spălat vase.
- Evitați folosirea substanțelor abrazive, care pot avaria suprafața.
- Asigurați-vă că produsul este rece și uscat înainte de depozitare.
- Deconectați produsul de la sursa electrică și de la alte echipamente în cazul în care apar probleme.
- Țineți produsul la distanță față de obiectele inflamabile, de exemplu mobilier, perdele sau alte obiecte similare.
- Pentru a evita deteriorarea stratului de acoperire, nu folosiți un instrument din metal pentru a scoate mâncarea.
- Nu atingeți direct părțile fierbinți ale produsului.
- Copiii trebuie supravegheați pentru a vă asigura că nu se joacă cu produsul.
- Curățați produsul după fiecare utilizare.

Explicația simbolurilor de pe produs sau ambalaj



Indicație pentru o suprafață fierbinte. Contactul poate produce arsuri. Nu atingeți.

Verificați conținutul ambalajului

Verificați dacă toate piesele sunt prezente și dacă nu sunt vizibile deteriorări pe piese. Dacă piesele lipsesc sau sunt deteriorate, contactați biroul de service Melissa prin intermediul site-ului web: support.melissa-online.com

Înainte de prima utilizare

1. Îndepărtați tot ambalajul înainte de utilizare.
 2. Curățați carcasa cu o lavetă umedă.
 3. Curățați plăcile **A6** și **A7** cu un burete sau o cârpă moale și apă caldă cu săpun.
 4. Uscați **A6** și **A7** cu o lavetă sau cu un prosop de hârtie.
- ⚠** Nu scufundați produsul în apă pentru a-l curăța.

Utilizarea produsului

- 1** Atunci când produsul se încălzește pentru prima dată, poate scoate puțin fum sau miros. Acest lucru este normal și nu afectează siguranța produsului.
1. Conectați cablul electric **A5** la priza electrică.
 - 1** LED-ul indicatorului de alimentare electrică **A1** se aprinde pentru a semnala că alimentarea electrică este pornită.
 - 1** LED indicator de stare **d A2** se stinge pentru a indica faptul că produsul se preîncălzește.
 - 1** **A2** se aprinde când produsul este gata de utilizare.
 2. Deblocați **A4** și ridicați partea de sus cu **A5**.
 3. Așezați sandviciurile pe **A7**.
 4. Închideți produsul cu ajutorul **A5**.
 5. Blocați **A4**.
 - 1** În timpul utilizării, indicatorul „**A2**” se aprinde când produsul este gata.
 6. Deschideți produsul după 2-4 min pentru a verifica dacă preparatul este gata.
- ⚠** Aveți grijă, poate ieși abur fierbinte.
7. Scoateți mâncarea folosind o spatulă din lemn sau plastic.
- ⚠** Pentru a evita deteriorarea stratului de acoperire, nu folosiți un instrument din metal pentru a scoate vafele.- 8. Deconectați produsul de la priză și lăsați-l să se răcească.

Garanție

Acest produs este destinat uzului casnic. Orice schimbare și/ sau modificare a produsului va invalida garanția. Nu putem accepta nicio răspundere pentru daunele cauzate de utilizarea necorespunzătoare a produsului. Uzura normală este exclusă din garanție.

Precizări legale

Datorită dezvoltării constante a produselor noastre în ceea ce privește funcția și designul, ne rezervăm dreptul de a face modificări la produs fără notificare prealabilă. Toate logo-urile, mărcile și denumirile produselor sunt mărci comerciale sau mărci comerciale înregistrate ale deținătorilor lor respectivi și sunt recunoscute ca atare.

Declarație UE de conformitate

Declarăm că acest produs este conform legislației relevante ale UE. Declarația UE de conformitate este disponibilă pe site-ul nostru web sau poate fi obținută la cerere.

Eliminare



Produsul a fost creat pentru colectare separată la un punct de colectare adecvat. Nu eliminați produsul odată cu deșeurile menajere. Pentru mai multe informații, contactați magazinul sau autoritatea locală responsabilă pentru gestionarea deșeurilor.

EST Lühijuhend

Võileivaküpsetaja

16240112



Lisateabe saamiseks skannige esilehel olevat QR-koodi, et näha laiendatud kasutusjuhendit.

Selle dokumendi kohta

Täname, et ostate Melissa Võileivaküpsetaja. Käesolev dokument on kasutusjuhend ja sisaldab kogu teavet seadme korrektse, tõhusa ja ohutu kasutamise kohta. Käesolev kasutusjuhend on mõeldud lõppkasutajale. Lugege see teave hoolikalt läbi enne toote paigaldamist või kasutamist. Hoidke see teave alati toote juures, et seda tulevikus kasutada.

Kasutatud sümbolid

⚠ HOIATUS!

Mürgusõna, mida kasutatakse potentsiaalselt ohtliku olukorra tähistamiseks, mis võib põhjustada surma või tõsised vigastusi, kui seda ei väldita.

Toote kirjeldus

See toode on 750 W võileivamasin, mis on mõeldud röstitud võileibade kiireks ja ühtlaseks valmistamiseks. Seade on varustatud mittenakkuvate küttetplaatidega, mis on lihtsasti puhastatavad, ning turvalise lukustusmehhanismiga, mis tagab iga kord täiusliku tulemuse. See toode sobib kasutamiseks tavaliste leivaviiludega ja suudab valmistada kaks võileiba korraga.

Peamised osad (joonis A)

- | | |
|-------------------------------|---------------------------------|
| 1 Toiteindikaatori LED | 5 Käepide |
| 2 Oleku märgutuli | 6 Ülemine sandwich-plaat |
| 3 Toitejuhe | 7 Alumine sandwichplaat |
| 4 Lukk | |

Ettenähtud otstarve

Melissa Sandwich Maker on võileivaküpsetaja, millega saate valmistada sooje ja krõbedaid võileibu. See toode on mõeldud kuni kahe võileiva korraga grillimiseks. Toode on mõeldud ainult võileibade soojendamiseks. Toode on mõeldud kasutamiseks ainult siseruumides. Toode ei ole mõeldud professionaalseks kasutamiseks.

Toode on mõeldud kasutamiseks kodus keskkonnas tavapärase majapidamistöõde tegemiseks, mida võivad kasutada ka mitteekspertid tavapärase majapidamistöõde tegemiseks, näiteks: kauplustes, kontorites ja muudes sarnastes töökeskondades, talumajades, hotellides, motellides ja muudes elamutüüpi keskkondades ja/või bed & breakfast-tüüpi keskkondades.

Lapsed alates 8. eluaastast ning isikud, kelle füüsilised, tajulised või vaimsed võimed on piiratud või kellel puuduvad vajalikud kogemused ja teadmised, tohivad seda toodet kasutada, kui neid jälgitakse või juhendatakse toote ohutul kasutamisel ning nad mõistavad sellega seotud ohtusid. Lapsed ei tohi tootega mängida. Järelevalveta lapsed ei tohi toodet puhastada ega hooldada.

Seadme mistahes muudatused võivad mõjutada ohutust, garantiid ja korralikku toimimist.

Ohutusnõuded

⚠ HOIATUS!

- Enne toote paigaldamist või kasutamist tuleb kõik käesolevas dokumendis toodud juhised läbi lugeda ja endale selgeks teha. Hoidke pakend ja käesolev dokument edaspidiseks alles.
- Kasutage toodet ainult käesolevas dokumendis kirjeldatud viisil.
- Asetage toode stabiilsele ja tasasele pinnale.
- Veenduge, et toode suudab oma soojuse hajutada.
- Sulge toode alati enne selle ühendamist vooluvõrku.
- Ärge jätke toodet sisselülitatuna järelevalveta.
- Ärge kasutage toodet, kui selle mõni osa on kahjustatud või defektne. Vahetage kahjustatud või defektne toode kohe välja.
- Toodet ja toitejuhet tuleb hoida alla 8-aastastele lastele kättesaamatus kohas.
- Ärge laske toodet kasutada inimestel, kelle füüsilised, tajulised või vaimsed võimed on vähenenud või kellel puuduvad kogemused ja teadmised toote kasutamise kohta.
- Toote kuumus võib kahjustada pinda, millele toode on asetatud. Asetage toode alati tasasele, stabiilsele ja kuumuskindlale pinnale, et vältida toote ümbruse kahjustamist.
- Enne hooldust ja osade vahetamist ühendage toode vooluvõrgust lahti.
- Veenduge, et pistikupesaga pinget vastab toote nõutavale pingele.
- Ärge laske toitekaablil ripneda laua või leti serva üle ega puudutada kuumi pindu.
- Ärge pillake seadet maha ja vältige põrutusi.
- Ärge asetage toodet gaasi, elektripliidi või kuumutatud ahju lähedusse.
- Toote pinnad kuumenevad kasutamise käigus.
- Seda seadet tohib hooldada ainult kvalifitseeritud tehnik, et vähendada elektrilöögi ohtu.
- See toode ei ole mõeldud kasutamiseks välise taimeriga või eraldiseisva kaukuhtimissüsteemi abil.

- Tootja poolt soovitatud lisaseadmete kasutamine võib põhjustada tulekahju, elektrilöögi või inimeste vigastusi.
- Kaitske seadet vee ja niiskuse eest.
- Ärge kunagi kastke toodet vette ega pange seda nõudepesumasinasse.
- Vältige abrasiivseid aineid, mis võivad pinda kahjustada.
- Veenduge, et toode on enne ladustamist jahe ja kuiv.
- Kui tekib probleem, ühendage toode vooluvõrgust ja muudest seadmetest lahti.
- Hoidke toode eemal kergesti süttivatest esemetest, nagu mööbel, kardinad jms.
- Ärge kasutage toidu eemaldamiseks metallist tööriistu, et vältida katte kahjustamist.
- Ärge puudutage toote kuumi osi otse.
- Valvake lapsi ja hoolitsege selle eest, et nad tootega ei mängiks.
- Puhasta toode pärast iga kasutamist.

Tootel või pakendil olevate sümbolite selgitus



Kuum pind. Puudutamine võib põhjustada põletusi. Ära puuduta.

Kontrollige pakendi sisu

Kontrollige, et kõik osad oleksid olemas ja et neil ei oleks nähtavaid kahjustusi. Kui osad puuduvad või on kahjustatud, võtke ühendust Melissa teeninduslauga veebisaidi kaudu: support.melissa-online.com

Enne esimest kasutamist

1. Eemaldage enne kasutamist kogu pakend.
2. Puhasta korpus niiske lapiga.
3. Puhastage plaadid **A6** **7** pehme käsna või lapiga ja sooja seebiveega.
4. Kuivatage **A6** **7** riidelapi või paberkäterätiga.

⚠ Ärge kastke toodet puhastamiseks vette.

Toote kasutamine

- ⓘ Kui toode kuumeneb esimest korda, võib see eraldada kerget suitsu või lõhna. See on normaalne ja ei mõjuta toote ohutust.
1. Ühendage toitekaabel **A6** vooluvõrku.
 - ⓘ Toiteindikaator Indikaator LED- **A1**, süttib, kui toide on sisse lülitatud.
 - ⓘ Seisundiindikaator Indikaator LED- **A2** I kustub, mis näitab, et toode on eelsoojendamisel.
 - ⓘ **A2** süttib, kui toode on kasutusvalmis.
 2. Avage **A4** ja tõstke ülemine osa **A5**.
 3. Aseta võileivad **A7**.
 4. Sulge toode, kasutades **A5**.
 5. Lukk **A4**.
 - ⓘ Kasutamise ajal süttib toote valmisoleku korral tul **A2**.
 6. Avage toode 2–4 minuti pärast, et kontrollida, kas toit on valmis.
- ⚠ Olge ettevaatlik, võib eralduda kuum auru.
 - 7. Eemaldage toit puust või plastikust spaatliga.
 - ⚠ Ärge kasutage vahlite eemaldamiseks metallist tööriistu, et vältida katte kahjustamist.
 - 8. Ühendage toode vooluvõrgust lahti ja laske sel jahtuda.

Garantii

See toode on mõeldud koduseks kasutamiseks. Mis tahes muudatused ja/või modifikatsioonid tootes muudavad garantii kehtetuks. Me ei saa võtta vastutust toote ebaõiguse kasutamises põhjustatud kahjustuste eest. Tavapärase kulumine on garantiist välja jäetud.

Lahtiütles

Tulenevalt meie toodete pidevast funktsionaalsest ja disainilisest arengust, jätame endale õiguse teha tootemuudatusi ilma ette teatamata. Kõik logod, kaubamärgid ja tootenimed on nende vastavate omanike kaubamärgid või registreeritud kaubamärgid ja neid tunnustatakse käesolevaga.

EL vastavusdeklaratsioon

Kinnitame, et see toode vastab asjakohastele EL õigusaktidele. EL vastavusdeklaratsioon on saadaval meie veebilehel või seda saab taotleda.

Kasutuselt kõrvaldamine



Toode on määratud eraldi kogumiseks asjakohases kogumispunktis. Ärge visake toodet koos olmejäätmetega.

Lisateabe saamiseks pöörduge jaemüüja või jäätmekäitluse eest vastutava kohaliku omavalitsuse poole.

LV Ätrās palaišanas ceļvedis

Sviestmaizes cepējs

16240112



Lai uzzinātu vairāk informācijas, noskenējiet QR kodu priekšējā lapā, lai skatītu paplašināto rokasgrāmatu.

Par šo dokumentu

Paldies, ka iegādājāties Melissa Sviestmaizes cepējs. Šis dokuments ir lietotāja rokasgrāmata, un tajā ir iekļauta visa informācija pareizai, efektīvai un drošai produkta lietošanai.

Šī lietotāja rokasgrāmata ir paredzēta gala lietotājam. Pirms produkta uzstādīšanas vai lietošanas rūpīgi izlasiet šo informāciju.

Šo informāciju vienmēr glabājiet kopā ar produktu, lai to varētu izmantot nākotnē.

Izmantotie simboli

▲ BRĪDINĀJUMS!

Signālvārds, ko lieto, lai norādītu uz potenciāli bīstamu situāciju, kas var izraisīt nāvi vai nopietnus ievainojumus, ja no tās netiek novērsta.

Produkta apraksts

Šī ir 750 W sviestmaizu mašīna, kas paredzēta ātrai un vienmērīgai grauzdētu sviestmaizu pagatavošanai. Ierīcei ir nelīpošas sildvirsmas, kas nodrošina vieglu tīrīšanu, un drošs aizslēgšanas mehānisms, kas garantē perfektus rezultātus katru reizi.

Šī ierīce ir piemērota lietošanai ar standarta maizes šķēļēm un var pagatavot divas sviestmaizes vienlaikus.

Galvenās daļas (attēls A)

- | | |
|--------------------------------------|---------------------------------|
| 1 Strāvas indikatora LED | 5 Rokturis |
| 2 Stāvokļa indikators Indikators LED | 6 Augšējā sviestmaizes plāksne |
| 3 Barošanas kabelis | 7 Apakšējā sviestmaizes plāksne |
| 4 Slēgts | |

Paredzētais lietojums

Melissa Sandwich Maker ir sviestmaizes cepējs, kas ļauj pagatavot siltas, kraukšķīgas sviestmaizes.

Šis produkts ir paredzēts, lai vienlaikus varētu cept līdz divām sviestmaizēm.

Produkts ir paredzēts tikai sviestmaizes uzsildīšanai.

Produkts ir paredzēts lietošanai tikai telpās.

Produkts nav paredzēts profesionālai lietošanai.

Produkts ir paredzēts lietošanai mājāsaimniecībā tipiskām saimniecības darbiem, ko var izmantot arī lietotāji, kas nav eksperti, tipiskiem saimniecības darbiem, piemēram: veikalos, birojos un citās līdzīgās darba vidēs, lauku mājās, viesnīcās, motelos un citās dzīvojamās vidēs un/vai naktsmītnēs ar brokastīm.

Šo produktu var lietot bērni no 8 gadu vecuma un personas ar samazinātām fiziskām, sensoriālām vai garīgām spējām vai pieredzes un zināšanu trūkumu, ja viņiem ir nodrošināta uzraudzība vai instrukcijas par produkta drošu lietošanu un viņi saprot ar to saistītos draudus. Bērni nedrīkst spēlēt ar produktu. Tīrīšanu un lietotāja apkopi nedrīkst veikt bērni bez uzraudzības.

Jebkāda produkta modifikācija var ietekmēt drošību, garantiju un pareizu darbību.

Drošības instrukcijas

▲ BRĪDINĀJUMS

- Pirms produkta uzstādīšanas vai lietošanas pārliecinieties, ka esat pilnībā izlasījis un sapratis šajā dokumentā sniegtos norādījumus. Saglabājiet iepakojumu un šo dokumentu turpmākai lietošanai.
- Izmantojiet izstrādājumu tikai tā, kā aprakstīts šajā dokumentā.
- Novietojiet izstrādājumu uz stabilas un līdzenas virsmas.
- Pārliecinieties, ka produkts var izkļēdēt siltumu.
- Vienmēr aizveriet produktu, pirms to pievienojat strāvas padevei.
- Neatstājiet produktu bez uzraudzības, kad tas ir ieslēgts.
- Neizmantojiet izstrādājumu, ja kāda daļa ir bojāta vai bojāta. Bojātu vai bojātu izstrādājumu nekavējoties nomainiet.

- Saglabājiet produktu un strāvas kabeli bērniem līdz 8 gadu vecumam nepieejamā vietā.
- Neļaujiet personām ar samazinātām fiziskām, sensorām vai garīgām spējām vai pieredzes un zināšanu trūkumu par to, kā rīkoties, lietot produktu.
- Produkta siltums var bojāt virsmu, uz kuras tas ir novietots. Lai novērstu produkta apkārtējās vides bojājumus, vienmēr novietojiet produktu uz līdzenas, stabilas un karstumizturīgas virsmas.
- Pirms apkopes un detaļu nomainīšanas atvienojiet produktu no strāvas avota.
- Pārlicinieties, ka jūsu strāvas padeves spriegums atbilst produkta prasītajam spriegumam.
- Nelaidiet strāvas kabeli karāties pār galda vai letes malu, kā arī nepieskarieties karstām virsmām.
- Nenometiet izstrādājumu un izvairieties no triecieniem.
- Nelietojiet produktu gāzes, elektriskās plīts vai karstas krāsns tuvumā.
- Produkta virsmas lietošanas laikā kļūst karstas.
- Lai samazinātu elektriskās strāvas trieciena risku, šī izstrādājuma apkopi drīkst veikt tikai kvalificēts tehniķis.
- Šis produkts nav paredzēts darbībai ar ārējo taimerī vai atsevišķu tālvadības sistēmu.
- Produkta ražotāja nerekomendētu piederumu izmantošana var izraisīt ugunsgrēku, elektriskās strāvas triecieni vai traumas.
- Nekādā gadījumā neļaujiet produktam saskarties ar ūdeni vai mitrumu.
- Nekad nemērcējiet produktu ūdenī un nelieciet to trauku mazgājamā mašīnā.
- Izvairieties no abrazīviem līdzekļiem, kas var bojāt virsmu.
- Pirms uzglabāšanas pārlicinieties, ka produkts ir atdzisis un sauss.
- Ja rodas problēmas, atvienojiet produktu no strāvas avota un citām ierīcēm.
- Saglabājiet produktu attālumā no uzliesmojošiem priekšmetiem, piemēram, mēbelēm, aizkariem un tamlīdzīgiem priekšmetiem.
- Lai nebojātu pārklājumu, pārtikas atliekas neizņemiet ar metāla instrumentiem.
- Nepieskarieties tieši karstajām produkta daļām.
- Bērni ir jāuzrauga, lai nodrošinātu, ka viņi nespēlējas ar produktu.
- Tīriet produktu pēc katras lietošanas reizes.

Produkta vai iepakojuma simbolu skaidrojums



Norāde uz karstu virsmu. Saskare var izraisīt apdegumus. Nepieskarieties.

Pārbaudiet iepakojuma saturu

Pārbaudiet, vai visas detaļas ir klāt un vai uz tām nav redzami bojājumi. Ja kāda detaļa trūkst vai ir bojāta, sazinieties ar Melissa servisa dienestu, izmantojot tīmekļa vietni: support.melissa-online.com

Pirms pirmās lietošanas

1. Pirms lietošanas noņemiet visu iepakojumu.
 2. Notīriet korpusu ar mitru drānu.
 3. Notīriet plāksnes **A6** **A7** ar mikstu sūkli vai drānu un siltu ziepūdeni.
 4. Nosusiniet **A6** **A7** ar drānu vai papīra dvieļi.
- ⚠** Lai iztīrītu produktu, to nedrīkst iegremdēt ūdenī.

Produkta lietošana

- i** Kad produkts tiek uzkaršēts pirmo reizi, tas var izdalīt nelielu dūmu vai smaržu. Tas ir normāli un neietekmē produkta drošību.
1. Iestipriniet strāvas kabeli **A3** strāvas kontaktligzdā.
 - i** Strāvas indikatora LED indikatora **A1** iedegas, norādot, ka strāva ir ieslēgta.
 - i** Stāvokļa indikatora LED Indikators LED " **A2** " (Sildīšana) izslēdzas, norādot, ka produkts tiek sildīts.
 - i** **A2** iedegas, kad produkts ir gatavs lietošanai.
 2. Atbloķējiet **A4** un paceliet augšējo daļu ar **A5**.
 3. Novietojiet sviestmaizes uz **A7**.
 4. Aizveriet produktu, izmantojot **A5**.
 5. Slēgts **A4**.
 - i** Lietošanas laikā, kad produkts ir gatavs, iedegas indikators, " **A2** ".
 6. Pēc 2–4 minūtēm atveriet produktu, lai pārbaudītu, vai ēdiens ir gatavs.
- ⚠** Esiet uzmanīgi, var izplūst karsts tvaiks.
7. Noņemiet pārtiku ar koka vai plastmasas lāpstiņu.
- ⚠** Lai nebojātu pārklājumu, vafeļu noņemšanai nelietojiet metāla instrumentus.
8. Atvienojiet produktu no strāvas padeves un ļaujiet tam atdzist.

Garantija

Šis izstrādājums ir paredzēts lietošanai mājās apstākļos. Jebkādas izmaiņas un/vai modifikācijas izstrādājumā padara garantiju spēkā neesošu. Mēs nevaram uzņemties nekādu atbildību par bojājumiem, kas radušies nepareizas izstrādājuma lietošanas rezultātā. Garantija neattiecas uz parastu nolietojumu.

Atruna

Sakarā ar mūsu izstrādājumu pastāvīgu funkciju un dizaina attīstību mēs paturam tiesības veikt izmaiņas izstrādājumā bez iepriekšēja brīdinājuma. Visi logotipi, zīmoli un produktu nosaukumi ir attiecīgo īpašnieku preču zīmes vai reģistrētas preču zīmes, un ar šo tie tiek atzīti par tādiem.

ES atbilstības deklarācija

Mēs apliecinām, ka šis produkts atbilst attiecīgajiem ES tiesību aktiem. ES atbilstības deklarācija ir pieejama mūsu tīmekļa vietnē vai pēc pieprasījuma.

Izmešana



Produkts ir paredzēts atsevišķai savākšanai piemērotā savākšanas punktā. Neizmetiet produktu kopā ar sadzīves atkritumiem. Lai iegūtu vairāk informācijas, sazinieties ar mazumtirgotāju vai vietējo iestādi, kas atbild par atkritumu apsaimniekošanu.

LT Greitais pradžios vadovas

Sumuštiņu gaminimo aparatas

16240112



Jei norite gauti daugiau informācijas, nuskaitykite tituliniam puslapyje esantį QR kodą ir peržiūrėkite išplėstinį vadovą.

Apie šį dokumentą

Dėkojame už Melissa Sumuštiņų gaminimo aparatas pirkimą.

Šis dokumentas yra naudotojo vadovas, kuriame pateikiama visa informacija, reikalinga teisingam, veiksmingam ir saugiam gaminio naudojimui.

Šis vartotojo vadovas skirtas galutiniam vartotojui. Prieš montuodami ar naudodami produktą, atidžiai perskaitykite šią informaciją.

Šią informaciją visada laikykite kartu su produktu, kad galėtumėte ją pasinaudoti ateityje.

Naudojami simboliai

▲ ĮSPĖJIMAS!

Signalinis žodis, naudojamas potencialiai pavojingai situacijai, kuri, jei jos nebus išvengta, gali baigtis mirtimi arba rimtu sužalojimu, nurodyti.

Produkto aprašymas

Šis produktas – 750 W sumuštiņų keptuvė, skirta greitam ir tolygiam skrudintų sumuštiņų paruošimui. Prietaisas turi nelipnias kaitinimo plokštes, kurias lengva valyti, ir saugų užrakinimo mechanizmą, užtikrinantį puikius rezultatus kiekvieną kartą.

Šis produktas tinka naudoti su standartinėmis duonos riekelėmis ir gali vienu metu paruošti du sumuštinus.

Pagrindinės dalys (vaizdas A)

- | | |
|--|-------------------------------|
| ➊ Maitinimo indikatorius LED | ➋ Rankena |
| ➌ Būsenos indikatoriaus šviesos diodas | ➍ Viršutinė sumuštiņų plokštė |
| ➎ Maitinimo kabelis | ➏ Apatinė sumuštinio plokštė |
| ➐ Užraktas | |

Numatomas naudojimas

Melissa Sandwich Maker yra sumuštiņų keptuvė, leidžianti kepti šiltus, traškius sumuštinus.

Šis produktas skirtas kepti iki dviejų sumuštiņų vienu metu.

Produkta skirtas tik sumuštiņų šildymui.

Gaminys skirtas naudoti tik patalpose.

Produkta nėra skirtas profesionaliam naudojimui.

Produkta skirtas naudoti buitėje įprastinėms namų ruošos funkcijoms atlikti, taip pat jį gali naudoti neprofesionalūs vartotojai įprastinėms namų ruošos funkcijoms atlikti, pvz.: parduotuvėse, biuruose ir kitose panašiose darbo aplinkose, fermose, viešbučiuose, moteliuose ir kitose gyvenamosios paskirties aplinkose ir (arba) nakvynės su pusryčiais tipo aplinkose.

Šį gaminį gali naudoti vaikai nuo 8 metų ir vyresni bei asmenys, kurių fizinės, jutiminės ar protinės galimybės yra ribotos arba kuriems trūksta patirties ir žinių, jei jie buvo prižiūrimi arba instruktuojami, kaip saugiai naudoti gaminį, ir supranta su tuo susijusius pavojus. Vaikai negali žaisti su gaminiumi. Valymo ir naudotojo priežiūros darbų vaikai negali atlikti be priežiūros.

Bet koks gaminio modifikavimas gali turėti pasekmių saugai, garantijai ir tinkamam veikimui.

Saugos instrukcijos

▲ ĮSPĖJIMAS

- Prieš montuodami arba naudodami gaminį įsitikinkite, kad visiškai perskaitėte ir supratote šiam dokumente pateiktas instrukcijas. Saugokite pakuotę ir šį dokumentą, kad galėtumėte su juo susipažinti ateityje.
- Gaminį naudokite tik taip, kaip aprašyta šiame dokumente.
- Padėkite gaminį ant stabilaus ir lygaus paviršiaus.
- Įsitikinkite, kad produktas gali išsklaidyti šilumą.
- Prieš prijungdami produktą prie elektros lizdo, visada jį uždarykite.
- Įjungto gaminio nepalikite be priežiūros.
- Nenaudokite gaminio, jei dalis yra pažeista arba sugedusi. Nedelsdami pakeiskite pažeistą ar sugedusį gaminį.
- Gaminį ir maitinimo laidą laikykite vaikams iki 8 metų amžiaus nepasiekiamoje vietoje.
- Neleiskite naudoti produkto asmenims, turintiems ribotas fizines, jutimines ar protines galimybes arba neturintiems patirties ir žinių apie jo naudojimą.
- Dėl gaminio karščio gali būti pažeistas paviršius, ant kurio gaminys padėtas. Visada statykite gaminį ant lygaus, stabilaus ir karščiui atsparaus paviršiaus, kad nepažeistumėte gaminio aplinkos.
- Prieš atliekant techninę priežiūrą ir keičiant dalis, atjunkite produktą nuo maitinimo šaltinio.
- Įsitikinkite, kad jūsų elektros lizdo įtampa atitinka produkto reikalaujamą įtampą.
- Neleiskite, kad maitinimo kabelis kabotų ant stalo ar stalviršio krašto ir neliestų karštų paviršių.
- Nenuleiskite gaminio ir venkite smūgių.
- Nelaikykite produkto šalia dujų, elektrinės viryklės ar įkaitintos orkaitės.
- Naudojimo metu produkto paviršiai įkaista.
- Siekiant sumažinti elektros smūgio pavojų, šio gaminio techninę priežiūrą gali atlikti tik kvalifikuotas specialistas.

- Šis gaminys neskirtas valdyti išoriniu laikmačiu arba atskira nuotolinio valdymo sistema.
- Naudojant gaminio gamintojo nerekomenduojamus priedus, gali kilti gaisras, išstikti elektros smūgis arba sužaloti žmones.
- Nelaikykite gaminio vandenyje ar drėgmėje.
- Niekada nemerkite produkto į vandenį ir nedėkite jo į indaplovę.
- Venkite abrazyvinių medžiagų, kurios gali pažeisti paviršių.
- Prieš laikydami produktą, įsitikinkite, kad jis yra atvėšęs ir sausas.
- Jei kyla problemų, atjunkite gaminį nuo maitinimo šaltinio ir kitos įrangos.
- Laikykite produktą atokiau nuo degių daiktų, pvz., baldų, užuolaidų ir pan.
- Nenaudokite metalinių įrankių maistui išimti, kad nepažeistumėte dangos.
- Tiesiogiai nelieskite karštų gaminio dalių.
- Vaikai turėtų būti prižiūrimi, kad jie nežaistų su gaminiu.
- Po kiekvieno naudojimo produktą nuvalykite.

Produkto ar pakuotės simbolių paaiškinimas



Įkaitusio paviršiaus indikatorius. Dėl sąlyčio su juo galima nudegti. Nelieskite.

Patikrinkite pakuotės turinį

Patikrinkite, ar yra visos dalys ir ar ant jų nėra matomų pažeidimų. Jei trūksta dalių arba jos yra pažeistos, susisiekieta su Melissa aptarnavimo tarnyba per svetainę: support.melissa-online.com

Prieš naudojant pirmą kartą

1. Prieš naudojimą pašalinkite visą pakuotę.
2. Valykite korpusą drėgnu skudurėliu.
3. Nuvalykite plokštes **A6** **A7** minkšta kempine ar šluoste ir šiltu muiluotu vandeniu.
4. Išdžiovinkite **A6** **A7** audiniu arba popieriniu rankšluosčiu.

! Valydami gaminį nemerkite jo į vandenį.

Produkto naudojimas

i Kai gaminys įkaista pirmą kartą, iš jo gali skliti šiek tiek dūmų ar kvapo. Tai normalu ir neturi įtakos gaminio saugumui.

1. Prijunkite maitinimo kabelį **A3** prie elektros lizdo.
- i** Maitinimo indikatoriaus šviesos diodas **A1** užsidega, rodydamas, kad maitinimas įjungtas.
- i** Būsenos indikatoriaus šviesos diodas, **A2** išsijungia, rodydamas, kad produktas yra įkaitinamas.
- i** **A2** įsijiebia, kai produktas yra paruoštas naudoti.
2. Atrakinkite **A4** ir pakelkite viršutinę dalį naudodami **A5**.
3. Padėkite sumuštinis ant **A7** (kepimo lentos).
4. Uždarykite produktą naudodami **A5** (Priešais esantį užraktą).

5. Užraktas **A4**.

i Naudojimo metu, kai produktas yra paruoštas, užsidega „**A2**“ indikatorius.

6. Po 2–4 min. atidarykite produktą ir patikrinkite, ar maistas yra paruoštas.

! Būkite atsargūs, gali išsiskirti karšti garai.

7. Maistą išimkite medine arba plastmasine mentele.

! Naudokite metalinius įrankius, kad išvengtumėte dangos pažeidimų.

8. Išjunkite produktą iš elektros lizdo ir leiskite jam atvėsti.

Garantija

Šis gaminys skirtas naudoti buitėje. Bet kokie gaminio pažeidimai ir (arba) modifikacijos panaikina garantiją. Mes negalime prisiimti jokios atsakomybės už žalą, atsiradusią dėl netinkamo gaminio naudojimo. Įprastam nusidėvėjimui garantija netaikoma.

Atsakomybės apribojimas

Dėl nuolatinio mūsų gaminių funkcijų ir dizaino tobulinimo pasilikame teisę keisti gaminį be išankstinio įspėjimo. Visi logotipai, prekių ženklai ir gaminių pavadinimai yra atitinkamų savininkų prekių ženklai arba registruotieji prekių ženklai, ir jie tokiais pripažįstami.

ES atitikties deklaracija

Patvirtiname, kad šis gaminys atitinka taikomus ES teisės aktus. ES atitikties deklaraciją galima rasti mūsų svetainėje arba gauti pareikalavus.

Šalinimas



Produktas skirtas atskirai surinkti atitinkamoje surinkimo vietoje. Neišmeskite gaminio kartu su buitiniėmis atliekomis.

Norėdami gauti daugiau informacijos, kreipkitės į mažmenininką arba vietos valdžios instituciją, atsakingą už atliekų tvarkymą.

TR Hızlı başlangıç kılavuzu

Sandvič Makinesi

16240112



Daha fazla bilgi için, genişletilmiş kılavuzu görmek üzere ön sayfadaki QR kodunu tarayın.

Bu belge hakkında

Melissa Sandvič Makinesi ürününü satın aldığınız için teşekkür ederiz.

Bu belge bir kullanım kılavuzudur ve ürünü doğru, verimli ve güvenli kullanımı için gerekli tüm bilgileri içermektedir. Bu kullanım kılavuzu son kullanıcıya yöneliktir. Ürünü kurmadan veya kullanmadan önce bu bilgileri dikkatlice okuyun.

Bu bilgileri gelecekte kullanmak üzere her zaman ürünü birlikte saklayın.

Kullanılan semboller

⚠ UYARI!

Kaçınılmadığı takdirde ölüm veya ciddi yaralanmaya sonuçlanabilecek potansiyel olarak tehlikeli bir durumu belirtmek için kullanılan sinyal kelimesi.

Ürün açıklaması

Bu ürün, tostları hızlı ve eşit şekilde hazırlamak için tasarlanmıştır 750 W gücünde bir tost makinesidir. Cihaz, kolay temizlik için yapışmaz ısıtma plakalarına ve her seferinde mükemmel sonuçlar için güvenli bir kilitleme mekanizmasına sahiptir.

Bu ürün, standart dilim ekmele kullanılmaya uygundur ve aynı anda iki tost hazırlayabilir.

Ana parçalar (resim A)

- | | |
|------------------------|-----------------------|
| 1 Güç göstergesi LED'i | 5 Tutamak |
| 2 LED durum göstergesi | 6 Üst sandviç plakası |
| 3 Elektrik kablosu | 7 Alt sandviç plakası |
| 4 Kilit | |

Kullanım amacı

Melissa Sandviç Makinesi, sıcak ve çıtır çıtır sandviçler yapmanızı sağlayan bir sandviç makinesidir.

Bu ürün, aynı anda en fazla iki sandviç kızartmak için tasarlanmıştır.

Ürün sadece sandviçleri ısıtmak için tasarlanmıştır.

Ürün sadece iç mekanlarda kullanılmak üzere tasarlanmıştır.

Ürün profesyonel kullanım için tasarlanmamıştır.

Ürün, ev ortamlarında tipik ev işleri için kullanılmak üzere tasarlanmıştır ve uzman olmayan kullanıcılar tarafından da tipik ev işleri için kullanılabilir. Örneğin: mağazalar, ofisler ve diğer benzer çalışma ortamları, çiftlik evleri, oteller, moteller ve diğer konut tipi ortamlarda ve/veya oda ve kahvaltı tipi ortamlarda müşteriler tarafından kullanılabilir.

Bu ürün, 8 yaş ve üzeri çocuklar ile fiziksel, duyuşsal veya zihinsel yetenekleri azalmış veya deneyim ve bilgisi eksik kişiler tarafından, ürünün güvenli kullanımı konusunda gözetim veya talimat verilmiş ve ilgili tehlikeleri anlamış olmaları kaydıyla kullanılabilir. Çocuklar ürünle oynamamalıdır. Temizlik ve kullanıcı bakımı, gözetim olmadan çocuklar tarafından yapılmamalıdır. Ürün üzerinde herhangi bir değişiklik yapmanın güvenlik, garanti ve doğru işlevsellik ile ilgili sonuçları olabilir.

Güvenlik talimatları

⚠ UYARI!

- Ürünü kurmadan veya kullanmadan önce bu belgedeki talimatları tamamen okuduğunuzdan ve anladığınızdan emin olun. Ambalajı ve bu belgeyi ileride başvurmak üzere saklayın.
- Ürünü yalnızca bu belgede açıklandığı şekilde kullanın.
- Ürünü sabit ve düz bir yüzeye yerleştirin.
- Ürünün ısısını dağıtabileceğinden emin olun.
- Ürünü elektrik prizine takmadan önce daima kapatın.
- Ürün çalışırken başıboş bırakmayın.

- Bir parça hasarlı veya arızalıysa ürünü kullanmayın. Hasarlı veya kusurlu bir ürünü derhal değiştirin.
- Ürünü ve güç kablosunu 8 yaşından küçük çocukların erişemeyeceği bir yerde saklayın.
- Fiziksel, duyuşsal veya zihinsel yetenekleri kısıtlı olan veya ürünün nasıl çalıştırılacağı konusunda deneyim ve bilgi eksikliği olan kişilerin ürünü kullanmasına izin vermeyin.
- Ürünün ısı, ürünün yerleştirildiği yüzeye zarar verebilir. Ürünün çevresine zarar vermeme için ürünü daima düz, sabit ve ısıya dayanıklı bir yüzeye yerleştirin.
- Servis ve parça değiştirme işlemleri öncesinde ürünü güç kaynağından ayırın.
- Güç prizinizin voltajının ürünün gerektirdiği voltajla uyumlu olduğundan emin olun.
- Güç kablosunun masa veya tezgahın kenarından sarkmasına veya sıcak yüzeylere temas etmesine izin vermeyin.
- Ürünü düşürmeyin ve darbelerden korumaya çalışın.
- Ürünü gaz, elektrikli ocak veya ısıtılmış fırının yakınına koymayın.
- Ürünün yüzeyleri kullanım sırasında ısınır.
- Elektrik çarpması riskini en aza indirmek için ürünün bakım amaçlı servis çalışması sadece kalifiye bir teknisyen tarafından yapılmalıdır.
- Bu ürün, harici bir zamanlayıcı veya ayrı bir uzaktan kumanda sistemi ile çalıştırılmak üzere tasarlanmamıştır.
- Ürün üreticisi tarafından önerilmeyen aksesuarların kullanılması yangına, elektrik çarpmasına veya kişilerin yaralanmasına neden olabilir.
- Ürünü suya veya neme maruz bırakmayın.
- Ürünü asla suya batırmayın veya bulaşık makinesine koymayın.
- Yüzeye zarar verebilecek aşındırıcı maddelerden kaçının.
- Ürünü saklamadan önce soğuk ve kuru olduğundan emin olun.
- Sorunlar meydana gelirse ürünü güç kaynağından ve diğer ekipmanlardan ayırın.
- Ürünü mobilya, perde ve benzeri yanıcı nesnelere uzak tutun.
- Kaplamanın zarar görmesini önlemek için yiyecekleri çıkarmak için metal alet kullanmayın.
- Ürünün sıcak kısımlarına doğrudan dokunmayın.
- Ürünle oynamadıklarından emin olmak için çocuklar gözetim altında tutulmalıdır.
- Ürünü her kullanımdan sonra temizleyin.

Ürün veya ambalaj üzerindeki sembollerin açıklaması



Sıcak yüzey uyarısı. Dokunmak yanıklara neden olabilir. Dokunmayın.

Ambalajın içeriğini kontrol edin

Tüm parçaların mevcut olduğunu ve parçalarda görünür bir hasar olmadığını kontrol edin. Parçalar eksik veya hasarlıysa, web sitesi üzerinden Melissa servis masasına başvurun: support.melissa-online.com

İlk kullanımdan önce

1. Kullanmadan önce tüm ambalajı çıkarın.
 2. Kutuyu nemli bir bezle temizleyin.
 3. **A6** ve **A7** plakaları yumuşak bir sünger veya bez ve ılık sabunlu suyla temizleyin.
 4. **A6** ve **A7** 'i bir bez veya kağıt havluyla kurulayın.
- ⚠** Ürünü temizlemek için suya batırmayın.

Ürünün kullanımı

1. **ⓘ** Ürün ilk kez ısındığında hafif duman veya koku yayabilir. Bu durum normaldir ve ürünün güvenliğini etkilemez.
 1. **A3** 'nin güç kablosunu bir elektrik prizine takın.
 1. **ⓘ** Güç gösterge LED'i **A1**, gücün açık olduğunu belirtmek için yanar.
 1. **ⓘ** Durum Gösterge LED'i **A2**, ürünün ön ısıtma aşamasında olduğunu belirtmek için söner.
 1. **ⓘ** **A2** ürün kullanıma hazır olduğunda yanar.
 2. **A4** 'ın kilidini açın ve **A5** ile üst kısmı kaldırın.
 3. Sandviçleri bir tabağın üzerine **A7** 'a yerleştirin.
 4. **A6** kullanarak ürünü kapatın.
 5. **A4** 'yi Kilit
 1. **ⓘ** Kullanım sırasında, ürün hazır olduğunda " **A2** " ışığı yanar.
 6. 2-4 dakika sonra ürünü açarak yiyeceğin hazır olup olmadığını kontrol edin.
- ⚠** Dikkatli olun, sıcak buhar çıkabilir.
7. Yiyeceği tahta veya plastik spatula ile çıkarın.
- ⚠** Kaplamanın zarar görmesini önlemek için waffle'ları çıkarmak için metal alet kullanmayın.
8. Ürünü elektrik prizinden çıkarın ve soğumasını bekleyin.

Garanti

Bu ürün ev kullanımı için tasarlanmıştır. Üründe yapılacak herhangi bir değişiklik ve/veya modifikasyon garantiyi geçersiz kılacaktır. Ürünün yanlış kullanımından kaynaklanan hasarlar için herhangi bir sorumluluk kabul edemeyiz. Normal aşınma ve yıpranma garanti kapsamı dışındadır.

Yasal Uyarı

Ürünlerimizin işlev ve tasarım açısından sürekli geliştirilmesi nedeniyle, haber vermeksizin üründe değişiklik yapma hakkımızı saklı tutarız. Tüm logolar, markalar ve ürün adları, ilgili sahiplerinin ticari markaları veya tescilli ticari markalarıdır ve bu vesileyle bu şekilde tanınmaktadır.

AB Uygunluk Beyanı

Bu ürünün ilgili AB mevzuatına uygun olduğunu beyan ederiz. AB Uygunluk Beyanı web sitemizde mevcuttur veya talep üzerine temin edilebilir.

Tasfiye



Ürün, uygun bir toplama noktasında ayrı toplama için belirlenmiştir. Ürünü evsel atıklarla birlikte atmayın.

Daha fazla bilgi için perakendeciye veya atık yönetiminden sorumlu yerel yetkiliye başvurun.

