

nedis

Wooden FM Digital
Alarm Clock Radio
with Time, Date and Temperature

CLAR3004BN

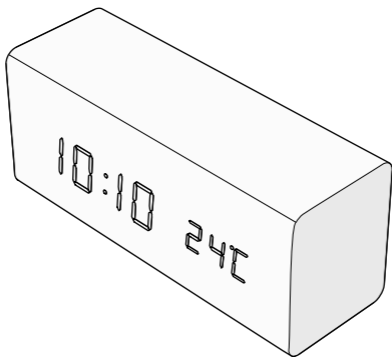

ned.is/clar3004bn

EN	Quick start guide	5
DE	Kurzanleitung	9
FR	Guide de démarrage rapide	15
NL	Snelstartgids	20
IT	Guida rapida all'avvio	25
ES	Guía de inicio rápido	30
PT	Guia de iniciação rápida	35
SV	Snabbstartsguide	40
FI	Pika-aloitusopas	45
NO	Hurtigguide	49
DA	Vejledning til hurtig start	54
HU	Gyors beüzemelési útmutató	59
PL	Przewodnik Szybki start	64
EL	Οδηγός γρήγορης εκκίνησης	69
SK	Rýchly návod	75
CS	Rychlý návod	80
RO	Ghid rapid de inițiere	84

A

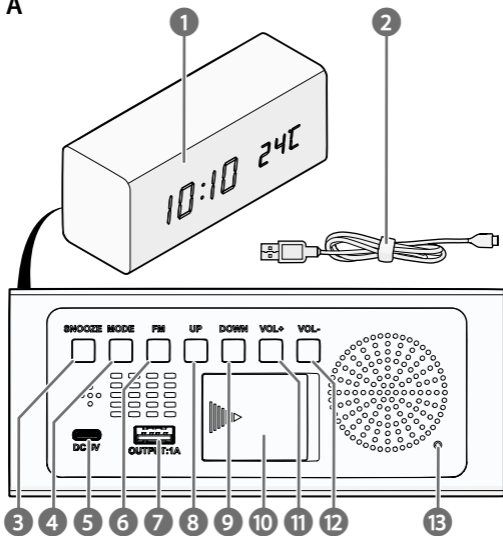

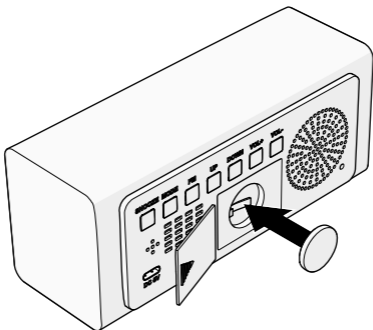
B

Specifications

Product	Wooden FM Digital Alarm Clock Radio
Article number	CLAR3004BN
Dimensions (l x w x h)	160 x 73 x 70 mm
Material	Wood / ABS
Radio bands	FM
FM frequency range	87.5 - 108.0 MHz
Preset stations	15
Light types	LCD light
Power input USB-C™	5 V DC – 1.2 A
Power cable	USB-C™
Power output USB-A	5.0 V – 1.0 A
Backup battery type	CR2032
Power	5 W

Wooden FM Digital Alarm Clock Radio

CLAR3004BN



For more information see the extended manual online:

ned.is/clar3004bn

Intended use

This product is a digital clock with integrated alarm, thermostat, and FM radio.

This product functions wirelessly with a built-in, rechargeable battery.

This product is intended for indoor use only.

This product is intended to be used in household and similar applications such as kitchen areas.

This product can be used by children aged from 8 years and above and persons with reduced physical, sensory or mental capabilities or lack of experience and knowledge if they have been given supervision or instruction concerning use of the product in a safe way and understand the hazards involved.

This product is not a toy. Never allow children or pets to play with this product.

Cleaning and user maintenance shall not be done by children without supervision.

The product is not intended for professional use.

Any modification of the product may have consequences for safety, warranty and proper functioning.

Main parts (image A)

- | | | | |
|---|-----------------------------|----|---------------------|
| 1 | Display | 8 | Up button |
| 2 | USB – USB-C™ charging cable | 9 | Down button |
| 3 | Snooze button | 10 | Battery compartment |
| 4 | Mode button | 11 | Volume up button |
| 5 | USB-C™ charging port | 12 | Volume down button |
| 6 | FM button | 13 | Antena |
| 7 | USB-A™ charging port | | |

Safety instructions

WARNING

- Ensure you have fully read and understood the instructions in this document before you install or use the product. Keep the packaging and this document for future reference.
- Only use the product as described in this document.
- Do not let children play with the packaging material. Always keep the packaging material out of the reach of children.
- Always keep button cell batteries, both full and empty, out of reach of children to avoid the chance of swallowing. Dispose of used batteries immediately and safely. Button cell batteries can cause serious internal chemical burns in as little as two hours when swallowed. Keep in mind that the first symptoms may look like child diseases like coughing or drooling. Seek immediate medical attention when you suspect that batteries have been swallowed.
- Do not use any cell or battery that is not designed for use with the product.
- Do not use the product if a part is damaged or defective. Replace a damaged or defective product immediately.
- Keep the product away from heat sources. Do not place the product on hot surfaces or near open flames.
- Do not drop the product and avoid bumping.
- Do not immerse the product in water or other liquids.
- Do not expose the product to water, rain, moisture or high humidity.
- Do not open the product, there are no user-serviceable parts inside.
- Disconnect the product from the power source before cleaning.
- Do not use aggressive chemical cleaning agents when cleaning the product.

Inserting the battery (image B)

1. Open the battery compartment.
 2. Insert a CR2032 button cell battery.
-  Make sure that the battery polarity (+/-) matches the polarity markings inside the battery compartment.

Using the product

Press the Mode button to cycle through the following modes;

- Time mode
- Date mode

- Alarm 1
- Alarm 2
- Alarm 3

Press and hold the Mode button **A 4** for 2 seconds to adjust settings.

Press the Up button **A 8** to increase a settings value.

Press the Down button **A 9** to decrease a settings value.

Press the Mode button **A 4** to confirm the settings.

Setting the time

1. Enter the time setting mode.
 2. Select the time format (12h or 24h).
 3. Adjust the current hour and confirm.
 4. Adjust the current minute and confirm.
 5. Press the Mode button **A 4** to confirm the settings.
- i** After 15 seconds of inactivity the product will return to the time display mode.

Setting the date

1. Enter the date setting mode.
 2. Adjust the current year and confirm.
 3. Adjust the current month and confirm.
 4. Adjust the current day and confirm.
 5. Press the Mode button **A 4** to confirm the settings.
- i** After 15 seconds of inactivity the product will return to the time display mode.

Setting the alarm

1. Press the Mode button **A 4** to cycle through the three alarms.
The display shows '--A' with the corresponding alarm number.
2. Press and hold the Mode button **A 4** for 2 seconds to adjust the selected alarm.

The display starts flashing.

3. Adjust the hour and confirm.
4. Adjust the minutes and confirm.
5. Select between buzzer alarm (bu) or radio alarm (rd) and confirm.

The buzzer alarm automatically switches off after one minute.

The radio alarm plays the latest selected radio channel until a button is pressed.

6. Select the alarm interval between daily (E1-7), only on weekdays (E1-5), or only in the weekend (E6-7) and confirm.

The alarm is now set.

7. Press the Up button **A 8** to switch on the alarm. "--" is replaced by "oN".
i Press the Snooze button **A 3** to silence the alarm for 5 minutes. Press any other button to switch off the alarm until the next occurrence.

Selecting the display mode

Press the Up button **A 8** to cycle through the available display modes.

DP-1	Display cycles between time (10s) and date (2s).
DP-2	Display always shows the selected mode.
DP-3	Display always shows the time.

Setting dimming mode

Press the Snooze button **A 3** to cycle through the three available dimming modes.

- Low brightness
- Medium brightness
- High brightness

Select the temperature unit

Press and hold the Down button **A 9** for 2 seconds to change the units from °C to °F.

Entering FM mode and searching for a radio station

1. Press the FM button **A 6** to switch on the FM radio.
2. Use the Up **A 8** and Down button **A 9** to manually adjust the FM frequency.
3. Press and hold the Up **A 8** or Down button **A 9** to automatically search for the next or previous radio channel.
4. Press and hold the FM button **A 6** to automatically search for and save 15 radio channels. When all channels are stored, the first preset radio channel (P01) plays.
i The preset radio channels are displayed as P01, P02, etcetera..

Switch between preset radio channels

1. Press and hold the Mode button **A 4** to switch between the preset radio channels.

2. Use the Up **A** 8 and Down button **A** 9 to cycle through the preset radio channels.
3. Press the Mode button **A** 4 to confirm.

Controlling the volume

Use the Volume Up **A** 8 and Volume Down button **A** 9 to change the volume.

Power saving mode

Press the Down button **A** 9 to switch power saving mode on or off

While power saving mode is active, the display will switch off after 10 seconds.

Clap your hands, make a loud sound, or press any button to switch on the display.

Disposal



The product is designated for separate collection at an appropriate collection point. Do not dispose of the product with household waste.

For more information, contact the retailer or the local authority responsible for the waste management.

Declaration of Conformity

We, Nedis B.V. declare as manufacturer that the product CLAR3004BN from our brand Nedis®, produced in China, has been tested according to all relevant CE standards and regulations and that all tests have been passed successfully. This includes, but is not limited to the RED 2014/53/EU regulation.

The complete Declaration of Conformity (and the safety datasheet if applicable) can be found and downloaded via:

nedis.com/clar3004bn#support

DE Kurzanleitung

Holz FM Digitaler Alarm Wecker Radio

CLAR3004BN



Weitere Informationen finden Sie in der erweiterten Anleitung online:
ned.is/clar3004bn

Anwendung

Dieses Produkt ist eine Digitaluhr mit integriertem Alarm, Thermostat und FM Radio.

Dieses Produkt funktioniert kabellos mit einer eingebauten, wiederaufladbaren Batterie.

Dieses Produkt ist nur zur Verwendung in Innenräumen gedacht.

Dieses Produkt ist zur Verwendung in Privathaushalten und vergleichbaren Umgebungen wie Küchenbereichen gedacht.

Kinder ab dem achten Lebensjahr und Personen mit eingeschränkten körperlichen, sensorischen oder geistigen Fähigkeiten oder ohne ausreichende Erfahrung und Kenntnis dürfen dieses Produkt nur dann verwenden, wenn sie beaufsichtigt werden oder in die sichere Benutzung des Produkts eingewiesen wurden und die bestehenden Gefahren verstehen.

Dieses Produkt ist kein Spielzeug. Erlauben Sie niemals Kindern oder Haustieren, mit diesem Produkt zu spielen.

Reinigung und Wartung durch den Benutzer dürfen nicht von unbeaufsichtigten Kindern durchgeführt werden.

Das Produkt ist nicht für den professionellen Einsatz gedacht.

Jegliche Modifikation des Produkts kann Folgen für die Sicherheit, Garantie und ordnungsgemäße Funktionalität haben.

Hauptbestandteile (Abbildung A)

- | | |
|--------------------------|----------------------------|
| 1 Anzeige | 8 Hoch-Taste |
| 2 USB - USB-C™ Ladekabel | 9 Runter-Taste |
| 3 Schlummer-Taste | 10 Batteriefach |
| 4 Modus-Taste | 11 Lautstärke hoch-Taste |
| 5 USB-C™-Ladeanschluss | 12 Lautstärke runter-Taste |
| 6 FM-Taste | 13 Antenne |
| 7 USB-A™-Ladeanschluss | |

Sicherheitshinweise

WARNUNG

- Vergewissern Sie sich, dass Sie die Anweisungen in diesem Dokument vollständig gelesen und verstanden haben, bevor Sie das Produkt installieren oder verwenden. Heben Sie die Verpackung und dieses Dokument zum späteren Nachschlagen auf.
- Verwenden Sie das Produkt nur wie in diesem Dokument beschrieben.

- Lassen Sie Kinder nicht mit dem Verpackungsmaterial spielen. Halten Sie das Verpackungsmaterial stets außer Reichweite von Kindern.
- Bewahren Sie volle und leere Knopfzellenbatterien immer außerhalb der Reichweite von Kindern auf, um die Gefahr des Verschluckens zu vermeiden. Die Entsorgung verbrauchter Batterien sollte immer unverzüglich und auf sichere Weise erfolgen. Knopfzellenbatterien können beim Verschlucken innerhalb von nur zwei Stunden schwere innere chemische Verätzungen verursachen. Beachten Sie, dass die ersten Anzeichen dafür wie Symptome von Kinderkrankheiten wie Husten oder vermehrter Speichelfluss aussehen können. Suchen Sie sofort einen Arzt auf, wenn Sie den Verdacht haben, dass Batterien verschluckt wurden.
- Verwenden Sie keine Akkus oder Batterien, die nicht für die Verwendung mit dem Gerät vorgesehen sind.
- Verwenden Sie das Produkt nicht, wenn ein Teil beschädigt ist oder es einen Mangel aufweist. Ersetzen Sie ein beschädigtes oder defektes Produkt unverzüglich.
- Halten Sie das Produkt von Hitzequellen fern. Stellen Sie das Produkt nicht auf heiße Oberflächen oder in die Nähe von offenen Flammen.
- Lassen Sie das Produkt nicht herunterfallen und vermeiden Sie Kollisionen.
- Tauchen Sie das Produkt nicht in Wasser oder andere Flüssigkeiten.
- Setzen Sie das Produkt nicht Wasser, Regen, Feuchtigkeit oder hoher Luftfeuchtigkeit aus.
- Öffnen Sie das Gerät nicht, es befinden sich keine vom Benutzer zu wartenden Teile darin.
- Trennen Sie das Produkt vor der Reinigung von der Stromversorgung.
- Verwenden Sie zur Reinigung des Produkts keine aggressiven chemischen Reinigungsmittel.

Einsetzen der Batterie (Abbildung B)

1. Öffnen Sie das Batteriefach.
 2. Setzen Sie eine CR2032-Knopfzellenbatterie ein.
- i** Stellen Sie sicher, dass die Polarität der Batterien (+/-) mit den Polaritätsmarkierungen im Batteriefach übereinstimmt.

Verwenden des Produkts

Drücken Sie die Modus-Taste, um zwischen den folgenden Modi zu wechseln;

- Zeitmodus

- Datum-Modus
- Alarm 1
- Alarm 2
- Alarm 3

Halten Sie die Modus-Taste **A 4** 2 Sekunden lang gedrückt, um Einstellungen vorzunehmen.

Drücken Sie die Aufwärtstaste **A 8**, um einen Einstellungswert zu erhöhen.

Drücken Sie die Abwärtstaste **A 9**, um einen Einstellungswert zu verringern.

Drücken Sie die Modus-Taste **A 4**, um die Einstellungen zu bestätigen.

Einstellen der Uhrzeit

1. Rufen Sie den Zeiteinstellungsmodus auf.
 2. Wählen Sie das Zeitformat (12h oder 24h).
 3. Stellen Sie die aktuelle Stunde ein und bestätigen Sie.
 4. Stellen Sie die aktuelle Minute ein und bestätigen Sie.
 5. Drücken Sie die Modus-Taste **A 4**, um die Einstellungen zu bestätigen.
- i** Nach 15 Sekunden Inaktivität kehrt das Gerät in den Modus der Zeitanzeige zurück.

Einstellen des Datums

1. Rufen Sie den Datumseinstellungsmodus auf.
 2. Stellen Sie das aktuelle Jahr ein und bestätigen Sie.
 3. Stellen Sie den aktuellen Monat ein und bestätigen Sie.
 4. Stellen Sie den aktuellen Tag ein und bestätigen Sie.
 5. Drücken Sie die Modus-Taste **A 4**, um die Einstellungen zu bestätigen.
- i** Nach 15 Sekunden Inaktivität kehrt das Gerät in den Modus der Zeitanzeige zurück.

Einstellen des Weckers

1. Drücken Sie die Modus-Taste **A 4**, um zwischen den drei Alarmen zu wechseln.

Auf der Anzeige erscheint '--A' mit der entsprechenden Alarmnummer.

2. Halten Sie die Modus-Taste **A 4** 2 Sekunden lang gedrückt, um den gewählten Alarm einzustellen.

Die Anzeige beginnt zu blinken.

3. Stellen Sie die Stunde ein und bestätigen Sie.
4. Stellen Sie die Minuten ein und bestätigen Sie.

5. Wählen Sie zwischen Signalton-Alarm (bu) oder Funkalarm (rd) und bestätigen Sie.

Der Signalton-Alarm schaltet sich nach einer Minute automatisch ab.

Der Radioalarm gibt den zuletzt gewählten Radiosender wieder, bis eine Taste gedrückt wird.

6. Wählen Sie das Alarmintervall zwischen täglich (E1-7), nur an Wochentagen (E1-5) oder nur am Wochenende (E6-7) und bestätigen Sie.

Die Weckzeit wurde eingestellt.

7. Drücken Sie die Up-Taste **A 8**, um den Alarm einzuschalten. "--" wird durch "oN" ersetzt.

- i** Drücken Sie die Snooze-Taste **A 3**, um den Alarm für 5 Minuten auszuschalten. Drücken Sie eine beliebige andere Taste, um den Alarm bis zum nächsten Mal abzuschalten.

Auswählen des Anzeigemodus

Drücken Sie die Aufwärts-Taste **A 8**, um durch die verfügbaren Anzeige-Modi zu blättern.

DP-1	Die Anzeige wechselt zwischen Uhrzeit (10s) und Datum (2s).
DP-2	Die Anzeige zeigt immer den gewählten Modus an.
DP-3	Die Anzeige zeigt immer die Uhrzeit an.

Einstellung des Dimm-Modus

Drücken Sie die Snooze-Taste **A 3**, um zwischen den drei verfügbaren Dimmmodi zu wechseln.

- Geringe Helligkeit
- Mittlere Helligkeit
- Hohe Helligkeit

Wählen Sie die Temperatureinheit

Halten Sie die Abwärtstaste **A 9** 2 Sekunden lang gedrückt, um die Einheit von °C auf °F zu ändern.

Aufrufen des FM-Modus und Suche nach einem Radiosender

1. Drücken Sie die FM-Taste **A 6**, um das FM Radio einzuschalten.
2. Verwenden Sie die Aufwärts- **A 8** und Abwärts-Taste **A 9**, um die UKW-Frequenz manuell einzustellen.

- Halten Sie die Aufwärts- **A 8** oder die Abwärts-Taste **A 9** gedrückt, um automatisch nach dem nächsten oder vorherigen Radiokanal zu suchen.
 - Halten Sie die FM-Taste **A 6** gedrückt, um automatisch nach 15 Radiokanälen zu suchen und diese zu speichern. Wenn alle Kanäle gespeichert sind, wird der erste voreingestellte Radiokanal (P01) wiedergegeben.
- i** Die voreingestellten Radiokanäle werden als P01, P02, usw. angezeigt.

Umschalten zwischen voreingestellten Radiokanälen

- Halten Sie die Modus-Taste **A 4** gedrückt, um zwischen den voreingestellten Radiokanälen zu wechseln.
- Verwenden Sie die Aufwärts- **A 8** und die Abwärts-Taste **A 9**, um durch die voreingestellten Radiosender zu blättern.
- Drücken Sie zur Bestätigung die Modus-Taste **A 4**.

Einstellen der Lautstärke

Verwenden Sie die Lautstärke-Up- **A 8** und die Lautstärke-Down-Taste **A 9**, um die Lautstärke zu ändern.

Energiesparmodus

Drücken Sie die Abwärts-Taste **A 9**, um den Energiesparmodus ein- oder auszuschalten.

Wenn der Energiesparmodus aktiv ist, schaltet sich die Anzeige nach 10 Sekunden aus. Klatschen Sie in die Hände, machen Sie einen lauten Ton oder drücken Sie eine beliebige Taste, um die Anzeige einzuschalten.

Entsorgung



Dieses Produkt muss an einer entsprechenden Sammelstelle zur Entsorgung abgegeben werden. Entsorgen Sie das Produkt nicht mit dem Haushaltsabfall.

Weitere Informationen erhalten Sie beim Verkäufer oder der für die Abfallwirtschaft verantwortlichen örtlichen Behörde.

Konformitätserklärung

Wir, Nedis B.V., erklären als Hersteller, dass das Produkt CLAR3004BN unserer Marke Nedis®, produziert in China, nach allen geltenden CE-Standards und Vorschriften getestet wurde und alle diese Tests erfolgreich bestanden hat. Dies gilt unter anderem auch für die Richtlinie RED 2014/53/EU.

Die vollständige Konformitätserklärung (und das Sicherheitsdatenblatt, falls zutreffend) steht zum Download zur Verfügung unter:

nedis.de/clar3004bn#support

FR

Guide de démarrage rapide

Radio AM/FM Radio Alarme numérique en bois

CLAR3004BN



Pour plus d'informations, consultez le manuel détaillé en ligne:

ned.is/clar3004bn

Utilisation prévue

Ce produit est une horloge numérique avec alarme, thermostat et radio FM intégrés.

Ce produit fonctionne sans fil grâce à une batterie rechargeable intégrée.

Ce produit est prévu pour un usage intérieur uniquement.

Ce produit est destiné à être utilisé dans des applications domestiques et similaires telles que des cuisines.

Ce produit peut être utilisé par des enfants âgés de 8 ans et plus ainsi que des personnes ayant des capacités physiques, sensorielles ou mentales réduites ou manquant d'expérience et de connaissances s'ils sont supervisés ou ont reçu des instructions sur l'utilisation du produit en toute sécurité et comprennent les dangers impliqués.

Ce produit n'est pas un jouet. Ne jamais laisser des enfants ou des animaux jouer avec ce produit.

Le nettoyage et la maintenance par l'utilisateur ne doivent pas être effectués par des enfants sans surveillance.

Le produit n'est pas destiné à un usage professionnel.

Toute modification du produit peut avoir des conséquences sur la sécurité, la garantie et le bon fonctionnement.

Pièces principales (image A)

- | | |
|--------------------------------|-----------------------------|
| 1 Affichage | 5 Port USB-C™ pour recharge |
| 2 USB - Câble de charge USB-C™ | 6 Bouton FM |
| 3 Bouton rappel d'alarme | 7 Port USB pour recharge |
| 4 Bouton mode | 8 Bouton haut |

9 Bouton Bas

10 Compartiment à piles

11 Bouton d'augmentation du volume

12 Bouton de réduction du volume

13 Antena

Consignes de sécurité

AVERTISSEMENT

- Assurez-vous d'avoir entièrement lu et compris les instructions de ce document avant d'installer ou d'utiliser le produit. Conservez l'emballage et le présent document pour référence ultérieure.
- Utilisez le produit uniquement comme décrit dans le présent document.
- Ne pas laisser d'enfants jouer avec les matériaux d'emballage. Toujours tenir les matériaux d'emballage hors de portée des enfants.
- Gardez toujours les piles bouton, chargées et déchargées, hors de portée des enfants afin d'éviter tout risque d'ingestion. Jetez les piles usagées immédiatement et en toute sécurité. Si elles sont avalées, les piles bouton peuvent provoquer de graves brûlures chimiques internes en seulement deux heures. Gardez à l'esprit que les premiers symptômes peuvent ressembler à des maladies infantiles comme la toux ou la bave. Si vous pensez que des piles ont été avalées, consultez immédiatement un médecin.
- N'utiliser aucune pile ou batterie qui n'est pas conçue pour être utilisée avec le produit.
- Ne pas utiliser le produit si une pièce est endommagée ou défectueuse. Remplacez immédiatement un produit endommagé ou défectueux.
- Tenez le produit à l'écart des sources de chaleur. Ne pas placer le produit sur des surfaces chaudes ou à proximité de flammes nues.
- Ne pas laisser tomber le produit et éviter de le cogner.
- N'immergez pas le produit dans l'eau ou d'autres liquides.
- Ne pas exposer l'appareil à l'eau, à la pluie, à l'humidité ou à un taux d'humidité élevé.
- N'ouvrez pas le produit, il ne contient aucune pièce réparable par l'utilisateur.
- Déconnectez le produit de la source d'alimentation avant nettoyage.
- Ne pas utiliser de produits de nettoyage chimiques agressifs lors du nettoyage du produit.

Mise en place de la batterie (image B)

1. Ouvrez le compartiment à pile.

2. Insérez une pile bouton CR2032.

i Assurez-vous que la polarité de la pile (+/-) corresponde aux marques de polarité à l'intérieur du compartiment à pile.

Utiliser le produit

Appuyez sur le Bouton mode pour passer d'un mode à l'autre ;

- Mode horaire
- Mode date
- Alarme 1
- Alarme 2
- Alarme 3

Appuyez sur le Bouton mode - **A 4** pendant 2 secondes pour ajuster les Settings.

Appuyez sur le Bouton + **A 8** pour augmenter la valeur d'un paramètre.

Appuyez sur le bouton Bouton - **A 9** pour diminuer une valeur de réglage.

A 4 Appuyez sur le Bouton mode +00 - pour confirmer les Settings.

Régler l'heure

1. Entrez dans le mode de réglage de l'heure.
 2. Sélectionnez le format de l'heure (12h ou 24h).
 3. Réglez l'heure actuelle et confirmez.
 4. Ajustez la minute en cours et confirmez.
 5. **A 4** Appuyez sur le Bouton mode +00 - pour confirmer les Settings.
- i** Après 15 secondes d'inactivité, le produit revient au mode d'affichage de l'heure.

Settings of the date

1. Entrez dans le mode de réglage de la date.
 2. Ajustez l'année en cours et confirmez.
 3. Ajustez le mois en cours et confirmez.
 4. Réglez le jour actuel et confirmez.
 5. **A 4** Appuyez sur le Bouton mode +00 - pour confirmer les Settings.
- i** Après 15 secondes d'inactivité, le produit revient au mode d'affichage de l'heure.

Régler l'alarme

1. Appuyez sur le Bouton mode - **A 4** pour faire défiler les trois alarmes.

L'affichage indique "--A" et le numéro de l'alarme correspondante.

- Appuyez sur le Bouton mode - **A 4** pendant 2 secondes pour régler l'alarme sélectionnée.

L'affichage commence à clignoter.

- Réglez l'heure et confirmez.
- Réglez les minutes et confirmez.
- Choisissez entre l'alarme par sonnerie (bu) ou l'alarme par radio (rd) et confirmez.

L'alarme par sonnerie s'éteint automatiquement au bout d'une minute.

Le Bouton Alarm joue la dernière chaîne radio sélectionnée jusqu'à ce qu'un bouton soit actionné.

- Sélectionnez l'intervalle d'alarme entre tous les jours (E1-7), uniquement les jours de semaine (E1-5) ou uniquement le week-end (E6-7) et confirmez.

L'alarme est maintenant réglée.

- Appuyez sur le Bouton Alarm - **A 8** pour mettre l'alarme en marche. La mention "--" est remplacée par "oN".

- i** Appuyez sur le bouton Snooze **A 3** pour faire taire l'alarme pendant 5 minutes. Appuyez sur n'importe quel autre bouton pour éteindre l'alarme jusqu'à la prochaine occurrence.

Sélection du mode d'affichage

Appuyez sur le Bouton + **A 8** pour passer d'un mode d'affichage à l'autre.

DP-1	L'affichage alterne entre l'heure (10s) et la date (2s).
DP-2	L'affichage indique toujours le mode sélectionné.
DP-3	L'affichage indique toujours l'heure.

Settings du mode de gradation

Appuyez sur le Bouton +on - **A 3** pour passer d'un mode à l'autre.

- Faible luminosité
- Luminosité moyenne
- Haute luminosité

Sélectionner l'unité de température

Appuyez sur le bouton Bouton - **A 9** pendant 2 secondes pour changer les unités de °C à °F.

Entrée en mode FM et recherche d'une station de radio

1. Appuyez sur le bouton FM **A 6** pour allumer la radio FM.
 2. Utilisez les boutons Haut **A 8** et Bas **A 9** pour régler manuellement la fréquence FM.
 3. Maintenez enfoncé le Bouton + **A 8** ou le Bouton - **A 9** pour rechercher automatiquement le canal radio suivant ou précédent.
 4. Appuyez sur le bouton FM **A 6** et maintenez-le enfoncé pour rechercher et mémoriser automatiquement 15 canaux radio. Lorsque tous les canaux sont mémorisés, le premier canal radio préréglé (P01) est diffusé.
- i** Les canaux radio préréglés sont affichés sous la forme P01, P02, etc.

Passer d'un canal radio à l'autre

1. Maintenez le Bouton mode - **A 4** enfoncé pour passer d'un canal radio préréglé à l'autre.
2. Utilisez les boutons Up **A 8** et Down **A 9** pour faire défiler les canaux radio préréglés.
3. Appuyez sur le Bouton mode **A 4** pour confirmer.

Contrôler le volume

Utilisez le Bouton d'augmentation du volume **A 8** et le Bouton de réduction du volume **A 9** pour modifier le volume.

Mode économie d'énergie

Interrupteur Bouton d'alimentation - **A 9** pour activer ou désactiver le mode d'économie d'énergie.

Lorsque le mode d'économie d'énergie est actif, l'Affichage s'éteint au bout de 10 secondes. Frappez des mains, émettez un son fort ou appuyez sur un bouton pour rallumer l'Affichage.

Traitement des déchets



Le produit doit être jeté séparément des ordures ménagères dans un point de collecte approprié. Ne jetez pas le produit avec les ordures ménagères ordinaires.

Pour plus d'informations, contactez le distributeur ou l'autorité locale responsable de la gestion des déchets.

Déclaration de conformité

Nous, Nedis B.V., déclarons en tant que fabricant que le produit CLAR3004BN de notre marque Nedis®, produit en Chine, a été testé conformément à toutes les normes et réglementations CE en vigueur et que tous les tests ont été réussis. Cela inclut, sans toutefois s'y limiter, la directive RED 2014/53/UE.

La Déclaration de conformité complète (et la fiche de sécurité le cas échéant) peut être trouvée et téléchargée via:
nedis.fr/clar3004bn#support

NL

Snelstartgids

Houten FM digitale wekkerradio

CLAR3004BN



Zie voor meer informatie de uitgebreide handleiding online:
ned.is/clar3004bn

Bedoeld gebruik

Dit product is een digitale klok met geïntegreerd alarm, thermostaat en FM radio.

Dit product werkt draadloos met een ingebouwde, oplaadbare batterij.

Dit product is uitsluitend bedoeld voor gebruik binnenshuis.

Dit product is bedoeld voor gebruik in huishoudelijke en soortgelijke toepassingen, zoals in de keuken.

Dit product mag worden gebruikt door kinderen van 8 jaar en ouder en personen met een verminderd lichamelijk, zintuiglijk of geestelijk vermogen, of die gebrek aan ervaring of kennis hebben, als iemand die verantwoordelijk is voor hun veiligheid toezicht op hen houdt of hen is uitgelegd hoe het product veilig dient te worden gebruikt en ze begrijpen wat de potentiële risico's zijn.

Dit product is geen speelgoed. Laat kinderen of huisdieren nooit met dit product spelen.

Reiniging en het onderhoud door de gebruiker mogen niet worden uitgevoerd door kinderen zonder toezicht.

Het product is niet bedoeld voor professioneel gebruik.

Elke wijziging van het product kan gevolgen hebben voor veiligheid, garantie en correcte werking.

Belangrijkste onderdelen (afbeelding A)

- | | | | |
|---|-------------------------|----|----------------------|
| 1 | Display | 8 | Omhoog knop |
| 2 | USB - USB-C oplaadkabel | 9 | Omlaag knop |
| 3 | Sluimerknop | 10 | Batterijcompartiment |
| 4 | Modusknop | 11 | Volume hoger knop |
| 5 | USB-C-oplaadpoort | 12 | Volume lager knop |
| 6 | FM-knop | 13 | Antenne |
| 7 | USB-A™ oplaadpoort | | |

Veiligheidsvoorschriften

WAARSCHUWING

- Zorg ervoor dat u de instructies in dit document volledig gelezen en begrepen heeft voordat u het product installeert of gebruikt. Bewaar de verpakking en dit document voor toekomstig gebruik.
- Gebruik het product alleen zoals in dit document beschreven.
- Laat kinderen niet met het verpakkingsmateriaal spelen. Houd het verpakkingsmateriaal altijd buiten het bereik van kinderen.
- Houd zowel volle als lege knoopcelbatterijen altijd buiten het bereik van kinderen om inslikgevaar te voorkomen. Gooi gebruikte batterijen onmiddellijk en op een veilige manier weg. Binnen twee uur na inslikken kunnen knoopcelbatterijen door een chemische reactie ernstige inwendige brandwonden veroorzaken. NB: de eerste symptomen kunnen lijken op kinderziektes zoals hoesten of kwijlen. Wanneer u vermoedt dat er batterijen zijn ingeslikt, moet u onmiddellijk een arts raadplegen.
- Gebruik geen cel of batterij die niet bedoeld is voor gebruik met de apparatuur.
- Gebruik het product niet als een onderdeel beschadigd of defect is. Vervang een beschadigd of defect product onmiddellijk.
- Houd het product uit de buurt van warmtebronnen. Plaats het product niet op hete oppervlakken of in de buurt van open vuur.
- Laat het product niet vallen en voorkom stoten.
- Dompel het product niet onder in water of andere vloeistoffen.
- Stel het product niet bloot aan water, regen, vocht of hoge luchtvochtigheid.
- Open het product niet, er zitten geen onderdelen in die door de gebruiker kunnen worden gerepareerd.
- Koppel het product los van de stroombron voordat u het reinigt.
- Gebruik bij het reinigen van het product geen agressieve chemische reinigingsmiddelen.

De batterij plaatsen (afbeelding B)

1. Open het batterijvak.
 2. Plaats een CR2032 knoopcelbatterij.
- i** Zorg ervoor dat de polariteit (+/-) van de batterijen overeenkomt met de polariteitsmarkeringen in het batterijvakje.

Het product gebruiken

Druk op de Modusknop om de volgende modi te doorlopen;

- Tijdmodus
- Datummodus
- Alarm 1
- Alarm 2
- Alarm 3

Houd de Modusknop **A 4** 2 seconden ingedrukt om instellingen aan te passen.

Druk op de knop Omhoog **A 8** om een instellingswaarde te verhogen.

Druk op de knop Omlaag **A 9** om een instellingswaarde te verlagen.

Druk op de Modusknop **A 4** om de instellingen te bevestigen.

De tijd instellen

1. Activeer de modus voor het instellen van de tijd.
 2. Selecteer de tijdnotatie (12u of 24u).
 3. Pas het huidige uur aan en bevestig.
 4. Pas de huidige minuut aan en bevestig.
 5. Druk op de Modusknop **A 4** om de instellingen te bevestigen.
- i** Na 15 seconden inactiviteit keert het product terug naar de tijdmodus.

De datum instellen

1. Ga naar de modus voor het instellen van de datum.
 2. Pas het huidige jaar aan en bevestig.
 3. Pas de huidige maand aan en bevestig.
 4. Pas de huidige dag aan en bevestig.
 5. Druk op de Modusknop **A 4** om de instellingen te bevestigen.
- i** Na 15 seconden inactiviteit keert het product terug naar de tijdmodus.

De wekker zetten

1. Druk op de Modusknop **A 4** om de drie alarmen te doorlopen. Het display toont '--A' met het bijbehorende alarmnummer.

2. Houd de Modusknop **A 4** 2 seconden ingedrukt om de geselecteerde wekker aan te passen.

Het display begint te knipperen.

3. Pas het uur aan en bevestig.
4. Pas de minuten aan en bevestig.
5. Selecteer zoemer alarm (bu) of radio alarm (rd) en bevestig.

Het zoemer alarm schakelt automatisch uit na een minuut.

Het radioalarm speelt het laatst geselecteerde radiokanaal af tot er op een knop wordt gedrukt.

6. Selecteer het alarminterval tussen dagelijks (E1-7), alleen op weekdays (E1-5) of alleen in het weekend (E6-7) en bevestig.

De wekker is nu ingesteld.

7. Druk op de knop Omhoog **A 8** om het alarm in te schakelen. "--" wordt vervangen door "oN".

i Druk op de Snooze-knop **A 3** om de wekker 5 minuten lang uit te zetten.

Druk op een andere knop om de wekker tot de volgende keer uit te zetten.

De displaymodus selecteren

Druk op de knop Omhoog **A 8** om door de beschikbare displaymodi te bladeren.

DP-1	Display wisselt tussen tijd (10s) en datum (2s).
DP-2	Display geeft altijd de geselecteerde modus weer.
DP-3	Display geeft altijd de tijd weer.

Dimmodus instellen

Druk op de knop Snooze **A 3** om door de drie beschikbare dimstanden te bladeren.

- Lage helderheid
- Medium helderheid
- Hoge helderheid

Selecteer de temperatuureenheid

Houd de knop Omlaag **A 9** 2 seconden ingedrukt om de eenheden te wijzigen van °C in °F.

De FM-modus openen en naar een radiozender zoeken

1. Druk op de knop FM **A 6** om de FM radio in te schakelen.
 2. Gebruik de knoppen Omhoog **A 8** en Omlaag **A 9** om de FM-frequentie handmatig in te stellen.
 3. Houd de knop Omhoog **A 8** of Omlaag **A 9** ingedrukt om automatisch naar het volgende of vorige radiokanaal te zoeken.
 4. Houd de knop FM **A 6** ingedrukt om automatisch 15 radiokanalen te zoeken en op te slaan. Wanneer alle kanalen zijn opgeslagen, wordt het eerste vooraf ingestelde radiokanaal (P01) afgespeeld.
- i** De vooraf ingestelde radiokanalen worden weergegeven als P01, P02, enzovoort.

Schakelen tussen vooraf ingestelde radiokanalen

1. Houd de Modusknop **A 4** ingedrukt om te schakelen tussen de vooraf ingestelde radiokanalen.
2. Gebruik de knoppen Omhoog **A 8** en Omlaag **A 9** om door de vooringestelde radiokanalen te bladeren.
3. Druk op de Modusknop **A 4** om te bevestigen.

Het volume regelen

Gebruik de knop Volume omhoog **A 8** en Volume omlaag **A 9** om het volume te wijzigen.

Energiebesparende modus

Druk op de Aan/uit-knop **A 9** om de energiebesparende modus in of uit te schakelen.

Als de energiebesparingsmodus actief is, wordt het display na 10 seconden uitgeschakeld. Klap in je handen, maak een hard geluid of druk op een knop om het display in te schakelen.

Afdanking



Het product is bestemd voor gescheiden inzameling bij een hiertoe aangewezen verzamelpunt. Gooi het product niet weg bij het huishoudelijk afval.

Neem voor meer informatie contact op met de verkoper of de lokale overheid die verantwoordelijk is voor het afvalbeheer.

Verklaring van overeenstemming

Wij, Nedis B.V. verklaren als fabrikant dat het product CLAR3004BN van ons merk Nedis®, geproduceerd in China, is getest conform alle relevante CE-normen en voorschriften en dat alle tests met succes zijn doorstaan. Dit omvat, maar is niet beperkt tot de richtlijn RED 2014/53/EU.

De volledige conformiteitsverklaring (en het blad met veiligheidsgegevens indien van toepassing) kan worden gevonden en gedownload via:
nedis.nl/clar3004bn#support

IT

Guida rapida all'avvio

Radio sveglia digitale FM in legno

CLAR3004BN



Per maggiori informazioni vedere il manuale esteso online:
ned.is/clar3004bn

Uso previsto

Questo prodotto è un orologio digitale con allarme, termostato e radio FM integrati.

Questo prodotto funziona in modalità wireless grazie a una batteria integrata e ricaricabile.

Questo prodotto è inteso solo per utilizzo in interni.

Questo prodotto è inteso per l'utilizzo domestico o equivalente, ad esempio in aree di cottura.

Il prodotto può essere utilizzato da bambini che hanno compiuto almeno 8 anni e da persone con capacità fisiche, sensoriali e mentali ridotte o che non dispongono di esperienza e conoscenza in materia solo se monitorati o istruiti sull'uso sicuro del prodotto e solo se in grado di capire i rischi connessi.

Questo prodotto non è un giocattolo. Non lasciare mai che bambini o animali giochino con questo prodotto.

Le operazioni di pulizia e manutenzione non possono essere effettuate da bambini non sorvegliati.

Il prodotto non è inteso per utilizzi professionali.

Eventuali modifiche al prodotto possono comportare conseguenze per la sicurezza, la garanzia e il corretto funzionamento.

Parti principali (immagine A)

- | | | | |
|---|---|----|--------------------------|
| 1 | Display | 7 | Porta USB-A™ di ricarica |
| 2 | Cavo di ricarica USB - Cavo di ricarica USB-C | 8 | Pulsante su |
| 3 | Pulsante Snooze | 9 | Pulsante Giù |
| 4 | Pulsante Modalità | 10 | Vano batteria |
| 5 | Porta di ricarica USB-C | 11 | Pulsante Volume su |
| 6 | Pulsante - + FM | 12 | Pulsante Volume giù |
| | | 13 | Antenna |

Istruzioni di sicurezza

ATTENZIONE

- Assicurarsi di aver letto e compreso pienamente le istruzioni presenti nel documento prima di installare o utilizzare il prodotto. Conservare la confezione e il presente documento per farvi riferimento in futuro.
- Utilizzare il prodotto solo come descritto nel presente documento.
- Non lasciare che i bambini giochino con i materiali di imballaggio. Tenere sempre i materiali di imballaggio lontano dalla portata dei bambini.
- Tenere sempre lontano dalla portata dei bambini le batterie a bottone, sia cariche che scariche, per evitare la possibilità di ingestione. Smaltire le batterie usate immediatamente e in sicurezza. Le batterie a bottone possono causare ustioni chimiche interne gravi in meno di due ore dall'ingestione. Tenere presente che i primi sintomi potrebbero essere simili a quelli di malattie infantili, come la tosse o l'eccessiva salivazione. Rivolgersi immediatamente a un medico se si sospetta che le batterie siano state ingerite.
- Non utilizzare alcuna cella o batteria che non sia progettata per essere utilizzata con il prodotto.
- Non utilizzare il prodotto se una parte è danneggiata o difettosa. Sostituire immediatamente un prodotto danneggiato o difettoso.
- Tenere il prodotto lontano da fonti di calore. Non posizionare il prodotto su superfici calde o accanto a fiamme libere.
- Non far cadere il prodotto ed evitare impatti.
- Non immergere il prodotto in acqua o altri liquidi.
- Non esporre il prodotto ad acqua, pioggia, umidità o elevata umidità.
- Non aprire il prodotto; all'interno non vi sono parti riparabili dall'utente.
- Prima della pulizia scollegare il prodotto dalla sorgente di alimentazione.
- Non usare detergenti chimici aggressivi durante la pulizia del prodotto.

Inserimento della batteria (immagine B)

1. Aprire il vano batteria.
 2. Inserire una batteria a bottone CR2032.
- i** Accertarsi che la polarità delle batterie (+/-) corrisponda ai segni presenti all'interno del vano.

Utilizzo del prodotto

Premere il pulsante Modalità per scorrere le seguenti modalità;

- Modalità tempo
- Modalità data
- Allarme 1
- Allarme 2
- Allarme 3

Tenere premuto il pulsante Modalità **A 4** per 2 secondi per regolare le impostazioni.

Premere il pulsante Su **A 8** per aumentare il valore delle impostazioni.

Premere il pulsante Giù **A 9** per diminuire il valore delle impostazioni.

Premere il pulsante Modalità **A 4** per confermare le impostazioni.

Impostazione dell'ora

1. Accedere alla modalità di impostazione dell'ora.
 2. Selezionare il formato dell'ora (12h o 24h).
 3. Regolare l'ora corrente e confermare.
 4. Regolare il minuto corrente e confermare.
 5. Premere il pulsante Modalità **A 4** per confermare le impostazioni.
- i** Dopo 15 secondi di inattività, il prodotto torna alla modalità di visualizzazione dell'ora.

Impostazioni della data

1. Accedere alla modalità di impostazione della data.
 2. Regolare l'anno corrente e confermare.
 3. Regolare il mese corrente e confermare.
 4. Regolare il giorno corrente e confermare.
 5. Premere il pulsante Modalità **A 4** per confermare le impostazioni.
- i** Dopo 15 secondi di inattività, il prodotto torna alla modalità di visualizzazione dell'ora.

Impostazione dell'allarme

1. Premere il pulsante Modalità **A 4** per scorrere i tre allarmi.
Il Display visualizza "--A" con il numero di allarme corrispondente.
2. Tenere premuto il pulsante Modalità **A 4** per 2 secondi per regolare la sveglia selezionata.

Il Display inizia a lampeggiare.

3. Regolare l'ora e confermare.
4. Regolare i minuti e confermare.
5. Selezionare tra Cicalino (bu) o radio (rd) e confermare.

Il Cicalino si spegne automaticamente dopo un minuto.

L'allarme radio riproduce l'ultimo canale radio selezionato finché non viene premuto un pulsante.

6. Selezionare l'intervallo di allarme tra giornaliero (E1-7), solo nei giorni feriali (E1-5) o solo nel fine settimana (E6-7) e confermare.

La sveglia è impostata.

7. Premere il pulsante Up **A 8** per attivare l'allarme. "--" è sostituito da "oN".
i Premere il pulsante Snooze **A 3** per silenziare l'allarme per 5 minuti. Premere qualsiasi altro pulsante per spegnere l'allarme fino all'evento successivo.

Selezione della modalità di display

Premere il pulsante Su **A 8** per scorrere le modalità di visualizzazione disponibili.

DP-1	Il display passa dall'ora (10s) alla data (2s).
DP-2	Il display visualizza sempre la modalità selezionata.
DP-3	Il Display mostra sempre l'ora.

Impostazioni della modalità di oscuramento

Premere il pulsante Snooze **A 3** per scorrere le tre modalità di regolazione disponibili.

- Bassa luminosità
- Luminosità media
- Alta luminosità

Selezionare l'unità di misura della temperatura

Tenere premuto il pulsante Giù **A 9** per 2 secondi per cambiare le unità di misura da °C a °F.

Entrata in modalità FM e ricerca di una stazione radio

1. Premere il pulsante FM **A 6** per attivare la radio FM.
 2. Utilizzare i pulsanti Up **A 8** e Down **A 9** per regolare manualmente la frequenza FM.
 3. Tenere premuto il pulsante Su **A 8** o Giù **A 9** per cercare automaticamente il canale radio successivo o precedente.
 4. Tenere premuto il pulsante FM **A 6** per cercare e salvare automaticamente 15 canali radio. Quando tutti i canali sono stati memorizzati, viene riprodotto il primo canale radio preimpostato (P01).
- i** I canali radio preimpostati sono visualizzati come P01, P02 e così via.

Passare da un canale radio preimpostato all'altro

1. Tenere premuto il pulsante Modalità **A 4** per passare da un canale radio preimpostato all'altro.
2. Utilizzare i pulsanti Up **A 8** e Down **A 9** per scorrere i canali radio preimpostati.
3. Premere il pulsante Modalità **A 4** per confermare.

Controllo del volume

A 8 Utilizzare i pulsanti Pulsante + e Pulsante + **A 9** per modificare il volume.

Modalità di risparmio energetico

Premere il pulsante Giù **A 9** per attivare o disattivare la modalità di risparmio energetico.

Quando la modalità di risparmio energetico è attiva, il display si spegne dopo 10 secondi. Battere le mani, emettere un suono forte o premere un pulsante qualsiasi per accendere il display.

Smaltimento



Questo prodotto è soggetto a raccolta differenziata nei punti di raccolta appropriati. Non smaltire il prodotto con i rifiuti domestici. Per maggiori informazioni, contattare il rivenditore o le autorità locali responsabili per la gestione dei rifiuti.

Dichiarazione di conformità

Noi sottoscritti, Nedis B.V., dichiariamo, in quanto fabbricanti, che il prodotto

CLAR3004BN con il nostro marchio Nedis®, prodotto in Cina, è stato collaudato ai sensi di tutte le norme e i regolamenti CE pertinenti e che tutti i collaudi sono stati superati con successo. Questo include, senza esclusione alcuna, la normativa RED 2014/53/UE.

La Dichiarazione di conformità completa (e le schede di sicurezza, se applicabili) sono disponibili e possono essere scaricate da:

nedis.it/clar3004bn#support

ES

Guía de inicio rápido

Radio despertador digital FM de madera

CLAR3004BN



Para más información, consulte el manual ampliado en línea:
ned.is/clar3004bn

Uso previsto por el fabricante

Este producto es un reloj digital con alarma, termostato y radio FM integrados. Este producto funciona de forma inalámbrica con una batería recargable integrada.

Este producto está diseñado únicamente para uso en interiores.

Este producto está diseñado para ser utilizado en aplicaciones domésticas y similares, como en zonas de la cocina.

Este producto lo pueden utilizar niños a partir de 8 años y adultos con capacidades físicas, sensoriales o mentales reducidas o que no tengan experiencia o conocimientos, siempre y cuando se les haya explicado cómo usar el producto de forma segura y los riesgos que implica o se les supervise. Este producto no es un juguete. No permita nunca que niños o mascotas jueguen con este producto.

Los niños no deben realizar las tareas de limpieza ni mantenimiento sin supervisión.

El producto no está diseñado para un uso profesional.

Cualquier modificación del producto puede tener consecuencias para la seguridad, la garantía y el funcionamiento adecuado.

Partes principales (imagen A)

- | | | | |
|---|------------------------------|----|----------------------------|
| 1 | Visualización | 8 | Botón arriba |
| 2 | Cable de carga USB - USB-C™. | 9 | Flecha Abajo |
| 3 | Botón de repetir alarma | 10 | Compartimento de las pilas |
| 4 | Botón de modo | 11 | Botón de subir volumen |
| 5 | Puerto USB-C™ de carga | 12 | Botón de bajar volumen |
| 6 | Botón FM | 13 | Antena |
| 7 | Puerto USB-A™ de carga | | |

Instrucciones de seguridad

ADVERTENCIA

- Asegúrese de que ha leído y entendido completamente las instrucciones en este documento antes de instalar o utilizar el producto. Guarde el embalaje y este documento para futuras consultas.
- Utilice el producto únicamente tal como se describe en este documento.
- No permita que los niños jueguen con el material de embalaje. Mantenga el material de embalaje siempre fuera del alcance de los niños.
- Mantenga siempre las pilas de botón, tanto llenas como vacías, fuera del alcance de los niños para evitar la posibilidad de ser ingeridas. Deseche las pilas usadas de inmediato y de forma segura. Las pilas de botón pueden causar graves quemaduras químicas internas en tan solo dos horas cuando se ingieren. Tenga en cuenta que los primeros síntomas podrían parecerse a patologías infantiles como tos o babeo. Busque atención médica inmediata si sospecha que se han ingerido pilas.
- No utilice ninguna pila o batería que no esté diseñada para el uso con el producto.
- No use el producto si alguna pieza está dañada o presenta defectos. Sustituya inmediatamente el producto presenta daños o está defectuoso.
- Mantenga el producto alejado de fuentes de calor. No coloque el producto sobre superficies calientes o cerca de llamas abiertas.
- No deje caer el producto y evite que sufra golpes.
- No sumerja el producto en agua ni en otros líquidos.
- No exponga el producto al agua, la lluvia, la humedad o la humedad elevada.
- No abra el producto, no hay piezas reparables por el usuario en su interior.
- Desenchufe el producto de la toma de corriente antes de limpiarlo.
- No utilice productos químicos agresivos para limpiar el producto.

Colocación de la Batería (imagen B)

1. Abra el compartimento de las pilas.
 2. Inserte una pila de botón CR2032.
- i** Asegúrese de que la polaridad de las baterías (+/-) coincide con las marcas de polaridad del interior del compartimento de la batería.

Uso del producto

Pulse el Botón de modo para recorrer los siguientes modos;

- Modo de tiempo
- Modo fecha
- Alarma 1
- Alarma 2
- Alarma 3

Mantén pulsado el Botón de modo **A** **4** durante 2 segundos para ajustar la configuración.

Pulse el botón Arriba **A** **8** para aumentar un valor de los Ajustes.

Pulse el botón Abajo **A** **9** para disminuir un valor de los Ajustes.

Pulse el Botón de modo **A** **4** para confirmar los ajustes.

Cómo ajustar la hora

1. Accede al modo de ajuste de la hora.
 2. Seleccione el formato de la hora (12h o 24h).
 3. Ajuste la hora actual y confirme.
 4. Ajuste el minuto actual y confirme.
 5. Pulse el Botón de modo **A** **4** para confirmar los ajustes.
- i** Tras 15 segundos de inactividad, el producto volverá al modo de visualización de la hora.

Ajustar la fecha

1. Acceda al modo de ajuste de la fecha.
 2. Ajuste el año en curso y confirme.
 3. Ajuste el mes actual y confirme.
 4. Ajuste el día actual y confirme.
 5. Pulse el Botón de modo **A** **4** para confirmar los ajustes.
- i** Tras 15 segundos de inactividad, el producto volverá al modo de visualización de la hora.

Ajuste de la alarma

1. Pulse el Botón de modo **A 4** para recorrer las tres alarmas. La Visualización muestra '--A' con el número de Alarma correspondiente.
2. Mantenga pulsado el Botón de modo **A 4** durante 2 segundos para ajustar la alarma seleccionada.

La Visualización comienza a parpadear.

3. Ajuste la hora y confirme.
4. Ajuste los minutos y confirme.
5. Seleccione entre Alarma por Zumbador (bu) o Alarma por Radio (rd) y confirme.

El Zumbador de alarma se apaga automáticamente al cabo de un minuto.

La alarma de radio reproduce el último canal de radio seleccionado hasta que se pulsa un botón.

6. Seleccione el intervalo de alarma entre diario (E1-7), sólo en días laborables (E1-5) o sólo en fin de semana (E6-7) y confirme.

La alarma ya está ajustada.

7. Pulse el botón Arriba **A 8** para activar la alarma. "--" se sustituye por "oN".
i Pulse el botón Snooze **A 3** para silenciar la alarma durante 5 minutos. Pulse cualquier otro botón para desactivar la alarma hasta la próxima vez.

Selección del modo de Visualización

Pulse el botón Arriba **A 8** para recorrer los modos de visualización disponibles.

DP-1	Visualización cíclica entre la hora (10s) y la fecha (2s).
DP-2	La visualización muestra siempre el modo seleccionado.
DP-3	Visualización siempre muestra la hora.

Ajustes del modo de atenuación

Pulse el botón Snooze **A 3** para recorrer los tres modos de regulación disponibles.

- Luminosidad baja
- Brillo medio
- Alto brillo

Seleccione la unidad de temperatura

Mantenga pulsado el botón Abajo **A 9** durante 2 segundos para cambiar las unidades de °C a °F.

Entrar en el modo FM y buscar una emisora de radio

1. Pulse el botón FM **A 6** para encender la radio FM.
 2. Utilice los botones Arriba **A 8** y Abajo **A 9** para ajustar manualmente la frecuencia FM.
 3. Mantenga pulsado el botón Arriba **A 8** o Abajo **A 9** para buscar automáticamente el canal de radio siguiente o anterior.
 4. Mantenga pulsado el botón FM **A 6** para buscar y guardar automáticamente 15 canales de radio. Una vez guardados todos los canales, se reproduce el primer canal de radio presintonizado (P01).
- i** Los canales de radio presintonizados se visualizan como P01, P02, etcétera.

Cambia entre los canales de radio presintonizados

1. Mantenga pulsado el Botón de modo **A 4** para cambiar entre los canales de radio presintonizados.
2. Utilice los botones Arriba **A 8** y Abajo **A 9** para recorrer los canales de radio presintonizados.
3. Pulse el Botón de modo **A 4** para confirmar.

Cómo controlar el volumen

Utilice el botón de subir volumen **A 8** y el botón de bajar volumen **A 9** para cambiar el volumen.

Modo de ahorro de energía

Pulse el botón Abajo **A 9** para activar o desactivar el modo de ahorro de energía.

Mientras el modo de ahorro de energía esté activo, la visualización se apagará al cabo de 10 segundos. Aplauda, emita un sonido fuerte o pulse cualquier botón para encender la pantalla.

Eliminación



El producto está diseñado para desecharlo por separado en un punto de recogida adecuado. No se deshaga del producto con la basura doméstica.

Para obtener más información, póngase en contacto con el vendedor o la autoridad local responsable de la eliminación de residuos.

Declaración de conformidad

Nosotros, Nedis B.V., declaramos como fabricante que el producto CLAR3004BN de nuestra marca Nedis®, producido en China, ha sido probado de acuerdo con todas las normas y regulaciones relevantes de la CE y que se han superado todas las pruebas con éxito. Esto incluye, entre otras, la directiva europea sobre equipos radioeléctricos RED 2014/53/UE.

La declaración de conformidad completa (y la hoja de datos de seguridad, si procede) se puede encontrar y descargar en:

nedis.es/clar3004bn#support

PT

Guia de iniciação rápida

Rádio-despertador digital FM em madeira

CLAR3004BN



Para mais informações, consulte a versão alargada do manual on-line: ned.is/clar3004bn

Utilização prevista

Este produto é um relógio digital com alarme, termóstato e rádio FM integrados.

Este produto funciona sem fios com uma bateria recarregável incorporada.

Este produto destina-se apenas a utilização interior.

Este produto destina-se a ser utilizado em aplicações domésticas e similares, tais como zonas de cozinha.

Este produto pode ser utilizado por crianças com idade igual ou superior a 8 anos e por pessoas com capacidades físicas, sensoriais ou mentais reduzidas ou com falta de experiência e conhecimento, desde que tenham recebido supervisão ou instruções relativas à utilização segura do produto e compreendam os perigos envolvidos.

Este produto não é um brinquedo. Nunca permita que crianças ou animais de estimação brinquem com este produto.

A limpeza e a manutenção destinadas ao utilizador não devem ser efetuadas por crianças sem vigilância.

O produto não se destina a utilização profissional.

Qualquer alteração do produto pode ter consequências em termos de segurança, garantia e funcionamento adequado.

Peças principais (imagem A)

- | | | | |
|---|-----------------------------------|----|--------------------------------|
| 1 | Ecrã | 7 | Porta USB-A™ para carregamento |
| 2 | Cabo USB - USB-C™ de carregamento | 8 | Botão para cima |
| 3 | Botão de silenciar | 9 | Botão Biaxo |
| 4 | Botão de modo | 10 | Compartimento das pilhas |
| 5 | Porta de carregamento USB-C | 11 | Botão Aumentar volume |
| 6 | Botão - FM | 12 | Botão Diminuir volume |
| | | 13 | Antena |

Instruções de segurança

AVISO

- Certifique-se de que leu e compreendeu as instruções deste documento na íntegra antes de instalar ou utilizar o produto. Guarde a embalagem e este documento para referência futura.
- Utilize o produto apenas conforme descrito neste documento.
- Não deixe as crianças brincarem com o material de embalagem. Mantenha sempre o material de embalagem fora do alcance das crianças.
- Mantenha sempre as pilhas-botão, tanto cheias como vazias, fora do alcance das crianças para evitar a possibilidade de ingestão. Elimine as pilhas usadas imediatamente e de forma segura. As pilhas-botão podem causar queimaduras químicas internas graves em apenas duas horas, quando ingeridas. Tenha em mente que os primeiros sintomas podem ser semelhantes a doenças próprias das crianças, como tosse ou baba. Procure assistência médica imediata se suspeitar que foram ingeridas pilhas.
- Não utilize qualquer pilha que não tenha sido concebida para ser utilizada com o produto.
- Não utilize o produto caso uma peça esteja danificada ou defeituosa. Substitua imediatamente um produto danificado ou defeituoso.
- Mantenha o produto afastado de fontes de calor. Não coloque o produto sobre superfícies quentes ou perto de chamas expostas.
- Não deixe cair o produto e evite impactos.
- Não mergulhe o produto em água ou outros líquidos.
- Não expor o produto à água, chuva, humidade ou humidade elevada.
- Não abra o produto, pois não existem peças que possam ser reparadas pelo utilizador no seu interior.
- Desligue o produto da fonte de alimentação antes de limpar.
- Não utilize agentes químicos de limpeza agressivos durante a limpeza.

Inserir a bateria (imagem B)

1. Abra o compartimento da pilha.
 2. Introduzir uma bateria de célula de botão CR2032.
- i** Certifique-se de que a polaridade da pilha (+/-) corresponde às marcas de polaridade dentro do compartimento da pilha.

Utilização do produto

Prima o Botão de modo para percorrer os seguintes modos;

- Modo de tempo
- Modo de data
- Alarme 1
- Alarme 2
- Alarme 3

Premir e manter premido o botão de modo **A 4** durante 2 segundos para ajustar as Definições.

Prima o botão Para cima **A 8** para aumentar um valor das Definições.

Prima o botão Para baixo **A 9** para diminuir um valor das Definições.

Prima o botão de modo **A 4** para confirmar as Definições.

Definir a hora

1. Entrar no modo de definição da hora.
 2. Selecionar o formato da hora (12h ou 24h).
 3. Ajustar a hora atual e confirmar.
 4. Ajustar o minuto atual e confirmar.
 5. Prima o botão de modo **A 4** para confirmar as Definições.
- i** Após 15 segundos de inatividade, o produto regressa ao modo de visualização da hora.

Definições da data

1. Entrar no modo de definição da data.
 2. Ajustar o ano atual e confirmar.
 3. Ajustar o mês atual e confirmar.
 4. Ajustar o dia atual e confirmar.
 5. Prima o botão de modo **A 4** para confirmar as Definições.
- i** Após 15 segundos de inatividade, o produto regressa ao modo de visualização da hora.

Regular o alarme

1. Prima o Botão de modo **A 4** para percorrer os três alarmes.

O Ecrã mostra "--A" com o número de alarme correspondente.

2. Premir e manter premido o Botão de modo **A 4** durante 2 segundos para ajustar o alarme selecionado.

O Ecrã começa a piscar.

3. Ajustar a hora e confirmar.

4. Ajustar os minutos e confirmar.

5. Selecionar entre Sinal sonoro (bu) ou Alarme rádio (rd) e confirmar.

O Sinal sonoro desliga-se automaticamente após um minuto.

O rádio-alarme reproduz o último canal de rádio selecionado até ser premido um botão.

6. Selecionar o intervalo de alarme entre diário (E1-7), apenas nos dias úteis (E1-5) ou apenas no fim de semana (E6-7) e confirmar.

O alarme é agora definido.

7. Premir o Botão para cima **A 8** para ligar o alarme. "--" é substituído por "oN".

i Premir o botão Snooze **A 3** para silenciar o alarme durante 5 minutos. Premir qualquer outro botão para desligar o Alarme até à próxima ocorrência.

Seleção do modo de visualização

Prima o botão Para cima **A 8** para percorrer os modos de visualização disponíveis.

DP-1	O Ecrã alterna entre a hora (10s) e a data (2s).
DP-2	O Ecrã mostra sempre o modo selecionado.
DP-3	O Ecrã mostra sempre a hora.

Definições do modo de regulação da intensidade da luz

Premir o botão Snooze **A 3** para percorrer os três modos de escurecimento disponíveis.

- Baixa luminosidade
- Brilho médio
- Brilho elevado

Selecionar a unidade de temperatura

Premir e manter premido o botão Para baixo **A 9** durante 2 segundos para alterar as unidades de °C para °F.

Entrar no modo FM e procurar uma estação de rádio

1. Premir o botão FM **A 6** para ligar o rádio FM.
 2. Utilizar o botão Up **A 8** e o botão Down **A 9** para ajustar manualmente a frequência FM.
 3. Premir e manter premido o botão Para cima **A 8** ou Para baixo **A 9** para procurar automaticamente o canal de rádio seguinte ou anterior.
 4. Prima e mantenha premido o botão FM **A 6** para procurar e guardar automaticamente 15 canais de rádio. Quando todos os canais estiverem guardados, é reproduzido o primeiro canal de rádio predefinido (P01).
- i** Os canais de rádio predefinidos são ecrãs como P01, P02, etc..

Alternar entre canais de rádio predefinidos

1. Premir e manter premido o Botão de modo **A 4** para alternar entre os canais de rádio predefinidos.
2. Utilize os botões Para cima **A 8** e Para baixo **A 9** para percorrer os canais de rádio predefinidos.
3. Prima o botão de modo **A 4** para confirmar.

Controlo do volume

Utilizar o botão Aumentar volume **A 8** e o botão Diminuir volume **A 9** para alterar o volume.

Modo de poupança de energia

Premir o botão para baixo **A 9** para ligar ou desligar o modo de poupança de energia

Enquanto o modo de poupança de energia estiver ativo, o Ecrã desliga-se após 10 segundos. Bata palmas, faça um som alto ou prima qualquer botão para ligar o Ecrã.

Eliminação



O produto deve ser eliminado separadamente num ponto de recolha apropriado. Não elimine este produto juntamente com o lixo doméstico.

Para obter mais informações, contacte o revendedor ou o organismo local responsável pela gestão de resíduos.

Declaração de conformidade

A Nedis B.V. declara, na qualidade de fabricante, que o produto CLAR3004BN da nossa marca Nedis®, produzido na China, foi testado em conformidade com todas as normas e regulamentos CE relevantes e que todos os testes foram concluídos com sucesso. Os mesmos incluem, entre outros, o regulamento RED 2014/53/UE.

A Declaração de conformidade (e a ficha de dados de segurança, se aplicável) pode ser consultada e descarregada em:

nedis.pt/clar3004bn#support

SV

Snabbstartsguide

Digital FM-radio med väckarklocka i trä

CLAR3004BN



För ytterligare information, se den utökade manualen online:
ned.is/clar3004bn

Avsedd användning

Denna produkt är en digital klocka med integrerat larm, termostat och FM-radio.

Denna produkt fungerar trådlöst med ett inbyggt, uppladdningsbart batteri.

Denna produkt är endast avsedd för användning inomhus.

Denna produkt är avsedd för användning i hemmiljö och liknande applikationer såsom köksutrymmen.

Denna produkt kan användas av barn från 8 år och äldre och av personer med nedsatt fysik, sensoriskt eller mentalt handikapp eller som saknar erfarenhet och kunskap om de övervakas och har erhållit anvisningar om produktens användning på ett säkert sätt och förstår riskerna med den.

Denna produkt är ingen leksak. Tillåt aldrig barn eller sällskapsdjur att leka med denna produkt.

Rengöring och användarunderhåll får inte utföras av barn om de inte står under uppsikt.

Produkten är inte avsedd för yrkesmässig användning.

Modifiering av produkten kan medföra konsekvenser för säkerhet, garanti och korrekt funktion.

Huvuddelar (bild A)

- | | | | |
|---|-----------------------------|----|-----------------------------|
| 1 | Display | 8 | Upp-knapp |
| 2 | USB - USB-C™ laddningskabel | 9 | Ned-knapp |
| 3 | Snooze-knapp | 10 | Batterifack |
| 4 | Lägesknapp | 11 | Knapp för att höja volymen |
| 5 | USB-C™ laddningsport | 12 | Knapp för att sänka volymen |
| 6 | FM-knapp | 13 | Antena |
| 7 | USB-A™-port för laddning | | |

Säkerhetsanvisningar

VARNING

- Säkerställ att du har läst och förstått alla instruktioner i detta dokument innan du installerar och använder produkten. Behåll förpackningen och detta dokument som framtida referens.
- Använd produkten endast enligt anvisningarna i detta dokument.
- Barn får inte leka med emballaget. Håll alltid emballaget utom räckhåll för barn.
- Förvara alltid knappcellsbatterier, både fulladdade och urladdade, utom räckhåll för barn för att undvika att barnen sväljer dem. Bortskaffa uttjänta batterier snarast och säkert. Knappcellsbatterier kan förorsaka allvarliga interna kemiska brännskador inom så kort tid som två timmar om de sväljs. Kom ihåg att de första symptomen kan se ut som en barnsjukdom såsom hosta eller dregling. Uppsök omedelbart läkare om du misstänker att batterier har svalts.
- Använd inte en cell eller ett batteri som inte är avsett för användning tillsammans med produkten.
- Använd inte produkten om en del är skadad eller defekt. Byt omedelbart ut en skadad eller defekt produkt.
- Håll produkten på avstånd från värmekällor. Placera inte produkten på heta ytor eller nära öppna lågor.
- Tappa inte produkten och skydda den mot slag.
- Sänk inte ner produkten i vatten eller annan vätska.
- Utsätt inte produkten för vatten, regn, fukt eller hög luftfuktighet.
- Öppna inte produkten, det finns inga delar inuti som kan servas av användaren.
- Koppla bort produkten från strömkällan före städning.
- Använd aldrig aggressiva kemiska rengöringsmedel när du rengör produkten.

Sätta i batteriet (bild B)

1. Öppna batterifacket.
 2. Sätt i ett CR2032 knappcells batteri.
- i** Försäkra dig om att batteripolariteterna (+/-) motsvarar polaritetsmarkeringarna inuti batterifacket.

Att använda produkten

Tryck på Lägesknappen för att växla mellan följande lägen;

- Tidsläge
- Datumläge
- Larm 1
- Larm 2
- Larm 3

Håll Lägesknappen **A** **4** intryckt i 2 sekunder för att justera inställningarna.

Tryck på uppknappen **A** **8** för att öka ett värde i inställningarna.

Tryck på ned-knappen **A** **9** för att minska ett värde i inställningarna.

Tryck på Lägesknappen **A** **4** för att bekräfta inställningarna.

Att ställa in tiden

1. Gå till tidsinställningsläget.
 2. Välj tidsformat (12h eller 24h).
 3. Justera den aktuella timmen och bekräfta.
 4. Justera den aktuella minuten och bekräfta.
 5. Tryck på Lägesknappen **A** **4** för att bekräfta inställningarna.
- i** Efter 15 sekunders inaktivitet återgår produkten till tidsvisningsläget.

Inställning av datum

1. Gå till läget för inställning av datum.
 2. Justera det aktuella året och bekräfta.
 3. Justera den aktuella månaden och bekräfta.
 4. Ställ in aktuell dag och bekräfta.
 5. Tryck på Lägesknappen **A** **4** för att bekräfta inställningarna.
- i** Efter 15 sekunders inaktivitet återgår produkten till tidsvisningsläget.

Att ställa in larmet

1. Tryck på Lägesknappen **A** **4** för att växla mellan de tre larmen.
- Displayen visar "--A" med motsvarande larmnummer.

- Håll Lagesknappen **A 4** intryckt i 2 sekunder för att justera det valda larmet. Displayen börjar blinka.
- Justera timmen och bekräfta.
- Justera minuterna och bekräfta.
- Välj mellan Varningssignal (bu) eller Radiolarm (rd) och bekräfta. Varningssignalen stängs av automatiskt efter en minut. Radiolarmet spelar upp den senast valda radiokanalen tills en knapp trycks in.
- Välj larmintervall mellan dagligen (E1-7), endast på vardagar (E1-5) eller endast på helgen (E6-7) och bekräfta.

Larmet är nu inställt.

- Tryck på knappen Upp **A 8** för att slå på larmet. "--" ersätts av "oN".
-  Tryck på Snooze-knappen **A 3** för att stänga av larmet i 5 minuter. Tryck på valfri annan knapp för att stänga av larmet tills nästa gång det inträffar.

Välja visningsläge

Tryck på uppknappen **A 8** för att bläddra igenom de tillgängliga displaylägena.

DP-1	Displayen växlar mellan tid (10s) och datum (2s).
DP-2	Displayen visar alltid det valda läget.
DP-3	Displayen visar alltid tiden.

Inställning av dimmerläge

Tryck på Snooze-knappen **A 3** för att växla mellan de tre tillgängliga dimmerlägena.

- Låg ljusstyrka
- Medium ljusstyrka
- Hög ljusstyrka

Välj temperaturenhet

Tryck och håll ned (-)-knappen **A 9** i 2 sekunder för att ändra enheten från °C till °F.

Gå till FM-läge och sök efter en radiostation

- Tryck på FM-knappen **A 6** för att slå på FM-radion.
- Använd Upp-knappen **A 8** och Ned-knappen **A 9** för att manuellt justera FM-frekvensen.
- Håll upp- **A 8** eller ned-knappen **A 9** intryckt för att automatiskt söka efter nästa eller föregående radiokanal.

4. Håll FM-knappen **A6** intryckt för att automatiskt söka efter och spara 15 radiokanaler. När alla kanaler är lagrade spelas den första förinställda radiokanalen (P01).

i De förinställda radiokanalerna visas som P01, P02, etcetera.

Växla mellan förinställda radiokanaler

1. Tryck och håll in Lägesknappen **A4** för att växla mellan de förinställda radiokanalerna.
2. Använd Upp-knappen **A8** och Ned-knappen **A9** för att bläddra igenom de förinställda radiokanalerna.
3. Tryck på Lägesknappen **A4** för att bekräfta.

Justera volymen

Använd Volym upp **A8** och Volym ned-knappen **A9** för att ändra volymen.

Energisparläge

Tryck på nedåtknappen **A9** för att slå på eller stänga av strömsparläget. När strömsparläget är aktivt stängs displayen av efter 10 sekunder. Klappa händerna, gör ett högt ljud eller tryck på någon knapp för att slå på displayen.

Bortskaffning



Produkten är avsedd för separat insamling vid en lämplig återvinningscentral. Släng inte denna produkt bland vanligt hushållsavfall.

För mer information, kontakta återförsäljaren eller lokal myndighet med ansvar för avfallshantering.

Försäkran om överensstämmelse

Vi, Nedis B.V., försäkras som tillverkare att produkten CLAR3004BN från vårt varumärke Nedis®, tillverkad i Kina, har testats i enlighet med alla relevanta CE-standarder och föreskrifter och att alla tester genomförts med godkänt resultat. Detta inkluderar, men är inte begränsat till, radioutrustningsdirektivet 2014/53/EU.

Den fullständiga försäkran om överensstämmelse (och säkerhetsdatabladet, om tillämpligt) kan läsas och laddas ned från:

nedis.se/clar3004bn#support

Puinen FM digitaalinen hälytyskello radio



Katso tarkemmat tiedot käyttöoppaan laajemmasta verkkoversiosta: ned.is/clar3004bn

Käyttötarkoitus

Tämä tuote on digitaalikello, jossa on integroitu hälytys, termostaatti ja FM-radio. Tämä tuote toimii langattomasti sisäänrakennetulla, ladattavalla akulla. Tämä tuote on tarkoitettu vain sisäkäyttöön.

Tuote on tarkoitettu käytettäväksi kotitalouksissa ja muissa vastaavissa keittiöissä.

Tätä tuotetta saavat käyttää 8-vuotiaat ja sitä vanhemmat lapset ja henkilöt, joilla on heikentyneet fyysiset, aistilliset tai henkiset kyvyt tai kokemuksen ja tiedon puutetta, jos heitä valvotaan tai jos heille on annettu ohjeet tuotteen turvallisesta käytöstä ja he ymmärtävät tuotteen käyttöön liittyvät vaarat.

Tämä tuote ei ole lelu. Älä ikinä anna lasten tai lemmikkien leikkiä tuotteella.

Lapset eivät saa puhdistaa tai huoltaa tuotetta ilman valvontaa.

Tuotetta ei ole tarkoitettu ammattikäyttöön.

Tuotteen muutokset voivat vaikuttaa turvallisuuteen, takuuseen ja asianmukaiseen toimintaan.

Tärkeimmät osat (kuva A)

- | | |
|------------------------------|--------------------------------------|
| 1 Näyttö | 9 Alas-painike |
| 2 USB - USB-C™-latauskaapeli | 10 Paristolokero |
| 3 Torkkupainike | 11 Äänenvoimakkuuden lisäyspainike |
| 4 Tilapainike | 12 Äänenvoimakkuuden vähennyspainike |
| 5 USB-C™-latausportti | 13 Antena |
| 6 FM-painike | |
| 7 USB-A™-latausportti | |
| 8 Ylös-painike | |

Turvallisuusohjeet

A VAROITUS

- Huolehdi siitä, että olet lukenut ja ymmärtänyt tämän asiakirjan sisältämät

ohjeet kokonaan ennen kuin asennat tuotteen tai käytät sitä. Säilytä pakkaus ja tämä asiakirja tulevaa tarvetta varten.

- Käytä tuotetta vain tässä asiakirjassa kuvatun mukaisesti.
- Älä anna lasten leikkiä pakkausmateriaaleilla. Pidä pakkausmateriaalit aina poissa lasten ulottuvilta.
- Pidä aina sekä täydet että tyhjät nappiparistot poissa lasten ulottuvilta nielemisen vaaran välttämiseksi. Hävitä käytetyt paristot heti ja turvallisesti. Nappiparistot voivat aiheuttaa vakavia sisäisiä kemiallisia palovammoja jopa kahden tunnin kuluessa nielemisestä. Muista, että ensimmäiset oireet voivat vaikuttaa lastentautien oireilta, kuten yskiminen tai kuolaaminen. Hakeudu välittömästi lääkäriin, jos epäilet, että paristoja on nieltä.
- Älä käytä paristoa tai akkua, jota ei ole suunniteltu käytettäväksi laitteen kanssa.
- Älä käytä tuotetta, jos jokin sen osa on vaurioitunut tai viallinen. Vaihda vahingoittunut tai viallinen tuote välittömästi.
- Pidä tuote loitolla lämmönlähteistä. Älä aseta tuotetta kuumille pinnoille tai lähelle avotulta.
- Varo pudottamasta ja tönäisemästä tuotetta.
- Älä upota tuotetta veteen tai muuhun nesteeseen.
- Älä altista tuotetta vedelle, sateelle, kosteudelle tai korkealle ilmankosteudelle.
- Älä avaa tuotetta, koska sen sisällä ei ole käyttäjän huollettavia osia.
- Irrota tuote virtalähteestä ennen puhdistusta.
- Älä käytä tuotteen puhdistamiseen voimakkaita kemiallisia puhdistusaineita.

Akun asettaminen paikalleen (kuva B)

1. Avaa paristolokero.
 2. Aseta CR2032-nappiparisto.
- i** Varmista, että paristojen napaisuus (+/-) vastaa paristolokeron sisällä olevia napaisuusmerkintöjä.

Tuotteen käyttäminen

Paina Tilapainike -painiketta seuraavien tilojen vaihtamiseksi;

- Aikatila
- Päivämäärätila
- Hälytys 1
- Hälytys 2

- Hälytys 3

Pidä Tilapainiketta **A 4** painettuna 2 sekunnin ajan säätääksesi asetuksia.

Paina Ylös-painiketta **A 8** lisätäksesi asetusarvoa.

Pienennä asetusarvoa painamalla Alas-painiketta **A 9**.

Vahvista asetukset painamalla Tilapainiketta **A 4**.

Ajan asettaminen

1. Siirry ajan asetustilaan.
2. Valitse aikamuoto (12h tai 24h).
3. Säädä nykyinen tunti ja vahvista.
4. Säädä nykyinen minuutti ja vahvista.
5. Vahvista asetukset painamalla Tilapainiketta **A 4**.

i Kun laite on ollut 15 sekuntia käyttämättömänä, se palaa ajan näyttötilaan.

Päivämäärän asetukset

1. Siirry päivämäärän asetustilaan.
2. Säädä kuluva vuosi ja vahvista.
3. Säädä nykyinen kuukausi ja vahvista.
4. Säädä nykyinen päivä ja vahvista.
5. Vahvista asetukset painamalla Tilapainiketta **A 4**.

i Kun laite on ollut 15 sekuntia käyttämättömänä, se palaa ajan näyttötilaan.

Herätyksen asettaminen

1. Paina Tilapainiketta **A 4** siirtyäksesi kolmen hälytyksen välillä. Näyttö näkyy '--A' ja vastaava hälytysnumero.
2. Pidä Tilapainiketta **A 4** painettuna 2 sekunnin ajan säätääksesi valittua hälytystä.

Näyttö alkaa vilkkua.

3. Säädä tunti ja vahvista.
4. Säädä minuutit ja vahvista.
5. Valitse merkkiääni-hälytys (bu) tai radiohälytys (rd) ja vahvista. Merkkiääni kytkeytyy automaattisesti pois päältä minuutin kuluttua. Radiohälytys soittaa viimeksi valittua radiokanavaa, kunnes painiketta painetaan.
6. Valitse hälytysväliksi päivittäin (E1-7), vain arkisin (E1-5) tai vain viikonloppuisin (E6-7) ja vahvista.

Hälytys on nyt asetettu.

7. Paina Up-painiketta **A 8** kytkeäksesi hälytyksen päälle. "--" korvataan "oN"-merkillä.

- i** Paina torkkupainiketta **A 3** hiljentääksesi hälytyksen 5 minuutiksi. Paina mitä tahansa muuta painiketta kytkeäksesi hälytyksen pois päältä seuraavaan tapahtumaan asti.

Näyttötyylin valitseminen

Paina Ylös-painiketta **A 8** siirtyäksesi käytettävissä olevien näyttötilojen välillä.

DP-1	Näyttö vaihtelee kellonajan (10s) ja päivämäärän (2s) välillä.
DP-2	Näyttö näkyy aina valittu tila.
DP-3	Näyttö näyttää aina aikaa.

Himmennystilan asetukset

Paina torkkupainiketta **A 3** siirtyäksesi kolmen käytettävissä olevan himmennystilan välillä.

- Pieni kirkkaus
- Keskinkertainen kirkkaus
- Korkea kirkkaus

Valitse lämpötilan yksikkö

Paina alas-painiketta **A 9** ja pidä sitä painettuna 2 sekunnin ajan vaihtaaksesi yksiköt °C:sta °F:ään.

FM-tilaan siirtyminen ja radioaseman etsiminen

1. Kytke FM-radio päälle painamalla FM-painiketta **A 6**.
 2. Käytä Ylös **A 8** ja Alas-painiketta **A 9** FM-taajuuden manuaaliseen säätämiseen.
 3. Paina ja pidä painettuna Ylös **A 8** tai Alas-painiketta **A 9** etsiäksesi automaattisesti seuraavaa tai edellistä radiokanavaa.
 4. Paina FM-painiketta **A 6** ja pidä sitä painettuna, jotta voit etsiä ja tallentaa automaattisesti 15 radiokanavaa. Kun kaikki kanavat on tallennettu, ensimmäinen esiasetettu radiokanava (P01) toistuu.
- i** Esiasetetut radiokanavat näkyvät muodossa P01, P02 jne.

Vaihda esiasetettujen radiokanavien välillä

1. Paina Tilapainiketta **A 4** ja pidä sitä painettuna vaihtaaksesi esiasetettujen radiokanavien välillä.
2. Käytä Up **A 8** ja Down-painiketta **A 9** esiasetettujen radiokanavien selaamiseen.

3. Vahvasta painamalla Tilapainiketta **A** 4.

Äänvoimakkuuden säätäminen

Käytä äänvoimakkuuden muuttamiseen äänvoimakkuuden lisäyspainiketta **A** 8 ja äänvoimakkuuden vähennyspainiketta **A** 9.

Virransäästötila

Paina alas-painiketta **A** 9 vaihtaaksesi virransäästötilan päälle tai pois päältä. Kun virransäästötila on aktiivinen, näyttö sammuu 10 sekunnin kuluttua. Taputa käsiäsi, äännä kovaa tai paina mitä tahansa painiketta kytkeäksesi näyttöä päälle.

Jätehuolto



Tämä tuote tulee toimittaa hävitettäväksi asianmukaiseen keräyspisteeseen. Tuotetta ei saa hävittää kotitalousjätteen mukana.

Lisätietoja antaa jälleenmyyjä tai paikallinen jätehuollosta vastaava viranomainen.

Vaatumustenmukaisuusvakuutus

Nedis B.V. ilmoittaa valmistajana, että tuote CLAR3004BN tuotemerkistämme Nedis®, valmistettu Kiinassa, on testattu kaikkien asiaankuuluvien CE-standardien ja määräysten mukaisesti ja tuote on läpäissyt kaikki testit. Näihin kuuluu mm. radiolaitedirektiivi RED 2014/53/EU.

Täydellinen vaatimustenmukaisuusvakuutus (ja käyttöturvallisuustiedote, mikäli käytettävissä) on saatavilla ja ladattavissa osoitteesta:

nedis.fi/clar3004bn#support

NO

Hurtigguide

Digital FM Alarm Clock Radio i tre

CLAR3004BN



For mer informasjon, se den fullstendige bruksanvisningen på nett:
nedis.is/clar3004bn

Tiltenkt bruk

Dette produktet er en digital klokke med integrert alarm, termostat og FM-radio.

Dette produktet fungerer trådløst med et innebygd, oppladbart batteri.

Dette produktet er kun tiltenkt innendørs bruk.

Dette produktet er tiltenkt å brukes i hjemmemiljøer og lignende bruksområder, for eksempel kjøkkenområder.

Produktet kan brukes av barn fra åtte år og oppover, og av personer med reduserte fysiske, sensoriske eller mentale evner eller manglende erfaring og kunnskap hvis de får tilsyn eller opplæring om bruk av produktet på en trygg måte og forstår farene som er tilknyttet bruk av produktet.

Dette produktet er ikke et leketøy. La aldri barn eller kjæledyr leke med dette produktet.

Rengjøring og brukervedlikehold må ikke gjøres av barn uten oppsyn.

Produktet er ikke tiltenkt profesjonell bruk.

Eventuelle modifikasjoner av produktet kan ha konsekvenser for sikkerhet, garanti og funksjon.

Hoveddeler (bilde A)

- | | |
|---------------------------------|--------------------|
| 1 Skjerm | 8 Opp-knapp |
| 2 USB - USB-C™-ladekabel | 9 Ned-knapp |
| 3 Slumre-knapp | 10 Batterirom |
| 4 Modus-knapp | 11 Volum opp-knapp |
| 5 USB-C™-ladeport | 12 Volum ned-knapp |
| 6 FM-knapp | 13 Antenna |
| 7 USB-port for lading av USB-A™ | |

Sikkerhetsinstruksjoner

ADVARSEL

- Sørg for at du har lest og forstått instruksjonene i dette dokumentet før du installerer eller bruker produktet. Ta vare på emballasjen og dette dokumentet for fremtidig referanse.
- Produktet skal kun brukes som beskrevet i dette dokumentet.
- Ikke la barn leke med emballasjen. Emballasjen må alltid være utilgjengelig for barn.
- Oppbevar alltid knappcellebatterier, både fulle og tomme, utenfor barns rekkevidde for å unngå sjansen for svelging. Avhend brukte batterier umiddelbart og ifølge forskriftene. Hvis knappcellebatteriene svelges, kan

dette forårsake alvorlige indre forbrenninger innen kun to timer etter svelging. Vær oppmerksom på at de første symptomene kan ligne på vanlige barnesykdommer som hosting eller sikling. Oppsøk lege umiddelbart hvis du mistenker at batteriene er blitt svelget.

- Ikke bruk celler eller batterier som ikke er utformet for å brukes sammen med utstyret.
- Ikke bruk produktet hvis det er skadet eller defekt. Bytt ut et skadet eller defekt produkt med det samme.
- Hold produktet unna varmekilder. Ikke plasser produktet på varme overflater eller i nærheten av åpen ild.
- Ikke mist produktet, og forhindre at det slås borti andre gjenstander.
- Produktet må ikke nedsenkes i vann eller annen væske.
- Ikke utsett produktet for vann, regn, fuktighet eller høy luftfuktighet.
- Ikke åpne produktet, det finnes ingen deler inni som kan repareres av brukeren.
- Koble roboten fra strømkilden før den rengjøres.
- Bruk ikke sterke rengjøringsmidler til å rengjøre produktet.

Sette inn batteriet (bilde B)

1. Åpne batterirommet.
 2. Sett inn et CR2032 knappcellebatteri.
- i** Påse at batteripolariteten (+/-) samsvarer med polaritetsmerkingene inne i batterikammeret.

Bruk av produktet

Trykk på Modus-knappen for å bla gjennom følgende moduser;

- Tidsmodus
- Datomodus
- Alarm 1
- Alarm 2
- Alarm 3

Trykk og hold Modus-knappen **A 4** inne i 2 sekunder for å justere innstillingene.

Trykk på Opp-knappen **A 8** for å øke verdien på en innstilling.

Trykk på ned-knappen **A 9** for å redusere en verdi for Innstillinger.

Trykk på Modus-knappen **A 4** for å bekrefte innstillingene.

Stille inn klokkeslettet

1. Gå inn i modus for tidsinnstilling.
 2. Velg tidsformat (12h eller 24h).
 3. Juster den aktuelle timen og bekreft.
 4. Juster gjeldende minutt og bekreft.
 5. Trykk på Modus-knappen **A 4** for å bekrefte innstillingene.
- i** Etter 15 sekunder uten aktivitet vil produktet gå tilbake til modus for tidsvisning.

Innstillinger av dato

1. Gå inn i modus for innstilling av dato.
 2. Juster inneværende år og bekreft.
 3. Juster gjeldende måned og bekreft.
 4. Juster gjeldende dag og bekreft.
 5. Trykk på Modus-knappen **A 4** for å bekrefte innstillingene.
- i** Etter 15 sekunder uten aktivitet vil produktet gå tilbake til modus for tidsvisning.

Still inn alarmen

1. Trykk på Modus-knappen **A 4** for å bla gjennom de tre alarmene. Skjermen viser "--A" med det tilsvarende alarmnummeret.
 2. Trykk på Modus-knappen **A 4** og hold den inne i 2 sekunder for å justere den valgte alarmen.
Skjermene begynner å blinke.
 3. Juster timen og bekreft.
 4. Juster minuttene og bekreft.
 5. Velg mellom Lydsignal alarm (bu) eller radioalarm (rd), og bekreft.
Lydsignalet slår seg automatisk av etter ett minutt.
Radioalarmen spiller av den sist valgte radiokanalen inntil det trykkes på en knapp.
 6. Velg intervall for alarm mellom daglig (E1-7), bare på hverdager (E1-5) eller bare i helgen (E6-7), og bekreft.
Alarmen er nå stilt inn.
 7. Trykk på Opp-knappen **A 8** for å slå på alarmen. "--" erstattes av "oN".
- i** Trykk på Snooze-knappen **A 3** for å slå av alarmen i 5 minutter. Trykk på en hvilken som helst annen knapp for å slå av alarmen til neste gang den inntreffer.

Velge visningsmodus

Trykk på Opp-knappen **A 8** for å bla gjennom de tilgjengelige visningsmodusene.

DP-1	Skjermene veksler mellom klokkeslett (10s) og dato (2s).
DP-2	Skjerm viser alltid den valgte modusen.
DP-3	Skjerm viser alltid klokkeslettet.

Innstillinger for dimmemodus

Trykk på Snooze-knappen **A 3** for å bla gjennom de tre tilgjengelige dimmemodusene.

- Lav lysstyrke
- Middels lysstyrke
- Høy lysstyrke

Velg temperaturenhet

Trykk og hold nede ned-knappen **A 9** i 2 sekunder for å endre enhetene fra °C til °F.

Gå inn i FM-modus og søke etter en radiostasjon

1. Trykk på FM-knappen **A 6** for å slå på FM-radioen.
2. Bruk opp- **A 8** og ned-knappen **A 9** for å justere FM-frekvensen manuelt.
3. Trykk og hold nede Opp **A 8** eller Ned-knappen **A 9** for automatisk å søke etter neste eller forrige radiokanal.
4. Trykk og hold inne FM-knappen **A 6** for automatisk å søke etter og lagre 15 radiokanaler. Når alle kanalene er lagret, spilles den første forhåndsinnstilte radiokanalen (P01).

i De forhåndsinnstilte radiokanalene skjermes som P01, P02 osv.

Veksle mellom forhåndsinnstilte radiokanaler

1. Trykk på Modus-knappen **A 4** og hold den inne for å veksle mellom de forhåndsinnstilte radiokanalene.
2. Bruk opp- **A 8** og ned-knappen **A 9** for å bla gjennom de forhåndsinnstilte radiokanalene.
3. Trykk på Modus-knappen **A 4** for å bekrefte.

Styring av volumet

Bruk Volum opp **A 8** og Volum ned-knappen **A 9** for å endre volumet.

Strømsparingsmodus

Trykk på Ned-knappen **A 9** for å slå strømsparingsmodus av eller på. Når strømsparingsmodus er aktiv, slås skjermen av etter 10 sekunder. Klapp i hendene, lag en høy lyd eller trykk på en knapp for å slå på skjermen.

Kassering



Produktet må avhendes på egnede oppsamlingssteder. Du må ikke avhende produktet som husholdningsavfall.

Ta kontakt med leverandøren eller lokale myndigheter hvis du ønsker mer informasjon om avhending.

Konformitetserklæring

Vi, Nedis B.V., erklærer som produsent at produktet CLAR3004BN fra Nedis®-merkevaren vår, som er produsert i Kina, er testet i samsvar med alle relevante CE-standarder og reguleringer, og at alle tester er bestått. Dette inkluderer, men er ikke begrenset til, RED 2014/53/EU-forordningen.

Den fullstendige samsvarserklæringen (og sikkerhetsdataarket hvis det er aktuelt) kan leses og lastes ned via:

nedis.no/clar3004bn#support

DA

Vejledning til hurtig start

Digital FM-radio med vækkeur i træ

CLAR3004BN



Yderligere oplysninger findes i den udvidede manual online:
nedis.is/clar3004bn

Tilsigtet brug

Dette produkt er et digitalt ur med integreret alarm, termostat og FM-radio. Dette produkt fungerer trådløst med et indbygget, genopladeligt batteri. Dette produkt er kun beregnet til indendørs brug.

Dette produkt er beregnet til husholdningsbrug og lignende anvendelser, såsom i køkkenområder.

Dette produkt kan anvendes af børn fra 8 år og op og af personer med reducerede fysiske, sensoriske eller mentale evner eller mangel på erfaring og viden, hvis de har fået oplæring eller instruktion angående brug af produktet på en sikker måde og forstår, at farer er involverede.

Dette produkt er ikke et legetøj. Lad aldrig børn eller kæledyr lege med dette produkt.

Rengøring og brugervedligeholdelse må ikke udføres af børn uden opsyn.

Dette produkt er ikke beregnet til professionel brug.

Enhver modificering af produktet kan have konsekvenser for sikkerhed, garanti og korrekt funktion.

Hoveddele (billede A)

- | | |
|-----------------------------|-----------------------|
| 1 Skærm | 8 Op-knap |
| 2 USB - USB-C™-opladerkabel | 9 Ned-knap |
| 3 Snooze-knap | 10 Batterirum |
| 4 Funktions-knap | 11 Lydstyrke op-knap |
| 5 USB-C™-opladerport | 12 Lydstyrke ned-knap |
| 6 FM-knap | 13 Antena |
| 7 USB-A™ opladningsport | |

Sikkerhedsinstruktioner

ADVARSEL

- Sørg for, at du har læst og forstået instruktionerne i dette dokument fuldt ud, før du installerer eller bruger produktet. Gem emballagen og dette dokument, så det sidenhen kan læses.
- Anvend kun produktet som beskrevet i denne vejledning.
- Lad ikke børn lege med emballagen. Hold altid emballagen uden for børns rækkevidde.
- Hold altid knapcellebatterier, både fulde og afladede, uden for børns rækkevidde for at undgå risikoen for slugning. Bortskaf brugte batterier øjeblikkeligt og sikkert. Knapcellebatterier kan forårsage interne kemiske forbrændinger på kun to timer, når de sluges. Vær opmærksom på, at de første symptomer kan ligne børnesygdomme som hosten eller savlen. Søg øjeblikkeligt lægehjælp, når du har mistanke om, at batterier er blevet slugt.
- Brug ikke en celle eller et batteri, som ikke er beregnet til anvendelse med produktet.

- Brug ikke produktet, hvis det er skadet eller defekt. Udskift straks et skadet eller defekt produkt.
- Hold produktet væk fra varmekilder. Placer ikke produktet på varme overflader eller i nærheden af åben ild.
- Tab ikke produktet og undgå at støde det.
- Produktet må ikke nedsænkes i vand eller andre væsker.
- Udsæt ikke produktet for vand, regn, fugt eller høj luftfugtighed.
- Åbn ikke produktet, der er ingen dele indeni, som kan serviceres af brugeren.
- Afbryd produktet fra strømforsyningen før rengøring.
- Brug ikke hårde kemiske rengøringsmidler ved rengøring af produktet.

Isætning af batteriet (billede B)

1. Åbn batterirummet.
 2. Sæt et CR2032-knapcellebatteri i.
- i** Kontroller, at batteriets polretning (+/-) passer med polmarkeringerne indvendigt i batterirummet.

Brug af produktet

Tryk på Funktions-knappen for at skifte mellem følgende tilstande;

- Tidstilstand
- Datotilstand
- Alarm 1
- Alarm 2
- Alarm 3

Tryk på Funktions-knappen **A 4** og hold den nede i 2 sekunder for at justere indstillingerne.

Tryk på op-knappen **A 8** for at øge værdien af en indstilling.

Tryk på ned-knappen **A 9** for at mindske værdien af en indstilling.

Tryk på Funktions-knappen **A 4** for at bekræfte indstillingerne.

Indstilling af tiden

1. Gå ind i tidsindstillingstilstanden.
 2. Vælg tidsformat (12h eller 24h).
 3. Juster den aktuelle time, og bekræft.
 4. Juster det aktuelle minut, og bekræft.
 5. Tryk på Funktions-knappen **A 4** for at bekræfte indstillingerne.
- i** Efter 15 sekunders inaktivitet vender produktet tilbage til tidsvisningstilstanden.

Indstilling af dato

1. Gå ind i tilstanden for datoindstilling.
 2. Juster det aktuelle år, og bekræft.
 3. Juster den aktuelle måned, og bekræft.
 4. Juster den aktuelle dag, og bekræft.
 5. Tryk på Funktions-knappen **A 4** for at bekræfte indstillingerne.
- i** Efter 15 sekunders inaktivitet vender produktet tilbage til tidsvisningstilstanden.

Indstilling af alarmer

1. Tryk på Funktions-knappen **A 4** for at skifte mellem de tre alarmer. Skærmen viser "--A" med det tilsvarende nummer på alarmerne.
2. Tryk og hold Funktions-knappen **A 4** nede i 2 sekunder for at justere den valgte alarm.

Skærmene begynder at blinke.

3. Juster timen, og bekræft.
4. Juster minutterne, og bekræft.
5. Vælg mellem summer alarm (bu) eller radio alarm (rd) og bekræft.

Alarmerne med summeren slukkes automatisk efter et minut.

Radioalarmerne afspiller den senest valgte radiokanal, indtil der trykkes på en knap.

6. Vælg intervallet for alarmerne mellem dagligt (E1-7), kun på hverdage (E1-5) eller kun i weekenden (E6-7), og bekræft.

Alarmerne er nu indstillet.

7. Tryk på op-knappen **A 8** for at slå alarmerne til. "--" erstattes af "oN".

- i** Tryk på Snooze-knappen **A 3** for at slå alarmerne fra i 5 minutter. Tryk på en hvilken som helst anden knap for at slukke for alarmerne indtil næste gang.

Valg af visningstilstand

Tryk på op-knappen **A 8** for at skifte mellem de tilgængelige visningstilstande.

DP-1	Skærmen skifter mellem tid (10s) og dato (2s).
DP-2	Skærmen viser altid den valgte tilstand.
DP-3	Skærm viser altid tiden.

Indstilling af dæmpningstilstand

Tryk på Snooze-knappen **A 3** for at skifte mellem de tre tilgængelige lysdæmpningstilstande.

- Lav lysstyrke
- Medium lysstyrke
- Høj lysstyrke

Vælg temperaturenhed

Tryk på ned-knappen **A 9** og hold den nede i 2 sekunder for at ændre enhederne fra °C til °F.

Gå ind i FM-tilstand og søg efter en radiostation

1. Tryk på FM-knappen **A 6** for at tænde for FM-radioen.
2. Brug op- **A 8** og ned-knappen **A 9** til manuelt at justere FM-frekvensen.
3. Tryk og hold Up **A 8** eller Down-knappen **A 9** nede for automatisk at søge efter den næste eller forrige radiokanal.
4. Tryk på FM-knappen **A 6** og hold den nede for automatisk at søge efter og gemme 15 radiokanaler. Når alle kanaler er gemt, afspilles den første forudindstillede radiokanal (P01).

i De forudindstillede radiokanaler vises som P01, P02 osv.

Skift mellem forudindstillede radiokanaler

1. Tryk på Funktions-knappen **A 4** og hold den nede for at skifte mellem de forudindstillede radiokanaler.
2. Brug op- **A 8** og ned-knappen **A 9** til at bladre gennem de forudindstillede radiokanaler.
3. Tryk på Funktions-knappen **A 4** for at bekræfte.

Styring af volumen

Brug Lydstyrkeknop op **A 8** og Lydstyrkeknop ned **A 9** til at ændre lydstyrken.

Strømbesparende tilstand

Tryk på ned-knappen **A 9** for at slå strømsparetilstand til eller fra

Mens strømbesparelsetilstanden er aktiv, slukkes skærmen efter 10 sekunder.

Klap i hænderne, lav en høj lyd, eller tryk på en knap for at tænde for skærmen.

Bortskaffelse



Produktet skal afleveres på et passende indsamlingspunkt. Bortskaf ikke produktet sammen med husholdningsaffald.

For mere information, kontakt forhandleren eller den lokale myndighed der er ansvarlig for kontrol af affald.

Overensstemmelseserklæring

Vi, Nedis B.V. erklærer som producent, at produktet CLAR3004BN fra vores brand Nedis®, produceret i Kina, er blevet testet i overensstemmelse med alle relevante CE-standarder og regler, og at alle test er beståede. Dette indebærer også direktiv 2014/53/EU (radioudstyrsdirektivet).

Den komplette overensstemmelseserklæring (og sikkerhedsdatabladet, hvis gældende) kan findes og downloades via:

nedis.dk/clar3004bn#support

HU

Gyors beüzemelési útmutató

Fából készült FM digitális riasztásóra rádió

CLAR3004BN



További információért lásd a bővített online kézikönyvet:

ned.is/clar3004bn

Tervezett felhasználás

Ez a termék egy digitális óra beépített ébresztővel, termosztáttal és FM rádióval.

Ez a termék vezeték nélkül, beépített, újratölthető akkumulátorral működik.

A termék beltéri használatra készült.

A termék rendeltetésszerűen háztartási célra és hasonló helyeken, például konyhában használható.

8 éven felüli gyermekek, továbbá testi, érzékszervi vagy szellemi fogyatékkal élők, illetve tapasztalat vagy ismeretek hiányában hozzá nem értő személyek használhatják a terméket megfelelő felügyelet vagy a biztonságos használatra vonatkozó útmutatások mellett, amennyiben tisztában vannak a használattal járó veszélyekkel.

A termék nem játék. Ne hagyja, hogy gyermekek vagy háziállatok játsszanak a termékkel.

Gyermekek ne végezzék a készülék tisztítását és karbantartását felügyelet nélkül. A termék nem professzionális használatra készült. A termék bármilyen módosítása befolyásolhatja a biztonságot, a jóállást és a megfelelő működést.

Fő alkatrészek (A kép)

- | | | | |
|---|-------------------------|----|-------------------|
| 1 | Kijelző | 8 | Fel gomb |
| 2 | USB - USB-C™ töltőkábel | 9 | Le gomb |
| 3 | Szundi gomb | 10 | Akkumulátorrekesz |
| 4 | Üzem mód gomb | 11 | Hangerő fel gomb |
| 5 | USB-C™ töltőport | 12 | Hangerő le gomb |
| 6 | FM gomb | 13 | Antena |
| 7 | USB-A™ töltőport | | |

Biztonsági utasítások

FIGYELMEZTETÉS

- Ügyeljen arra, hogy a termék telepítése vagy használata előtt figyelmesen elolvasta és megértette az ebben a dokumentumban található információkat. Tartsa meg a csomagolást és ezt a dokumentumot későbbi használatra.
- A terméket csak az ebben a dokumentumban leírt módon használja.
- Ne hagyja, hogy gyermekek játsszanak a csomagolóanyaggal. A csomagolóanyagot mindig tartsa gyermekektől elzárva.
- A gombelemeket feltöltött és lemerült állapotban egyaránt mindig tartsa gyermekektől elzárt helyen, nehogy lenyeljék. A használt elemeket azonnal és biztonságosan dobja el. A gombelemek súlyos kémiai égéseket okozhatnak a lenyelést követő mindössze két órán belül. Tartsa szem előtt, hogy az első tünetek a gyermekeknél gyakori köhögés vagy nyáladzás formájában jelentkezhetnek. Ha elemek lenyelésére gyanakszik, akkor azonnal forduljon orvoshoz.
- Ne használjon egyéb, nem a termékhez tervezett elemet vagy akkumulátort.
- Ne használja a terméket, ha valamelyik része sérült vagy hibás. A sérült vagy meghibásodott terméket azonnal cserélje ki.
- Tartsa távol a terméket a hőforrásoktól. Ne helyezze a terméket forró felületekre, vagy nyílt láng közelébe.
- Ne ejtse le a terméket és kerülje az ütődést.
- Ne merítse vízbe vagy más folyadékba a terméket.
- Ne tegye ki a terméket víznek, esőnek, nedvességnek vagy magas páratartalomnak.

- Ne nyissa ki a terméket, nincsenek benne a felhasználó által szervizelhető alkatrészek.
- Tisztítás előtt húzza ki a robotot az áramellátásból.
- A termék tisztításakor ne használjon agresszív kémiai tisztítószereket.

Az akkumulátor behelyezése (kép B)

1. Nyissa fel az akkumulátorfoglalatot.
 2. Helyezzen be egy CR2032 gombelemet.
- i** Ügyeljen arra, hogy az elem polaritása (+/-) megfeleljen az elemtartó rekeszben látható polaritásjelölésnek.

A termék használata

Nyomja meg az Üzem mód gombot a következő üzemmódok váltogatásához;

- Idő mód
- Dátum üzemmód
- Riasztás 1
- Riasztás 2
- Riasztás 3

A beállítások módosításához tartsa lenyomva az Üzem mód gombot **A** **4** 2 másodpercig.

Nyomja meg a Fel gombot **A** **8** egy beállítási érték növeléséhez.

A beállítások értékének csökkentéséhez nyomja meg a Le gombot **A** **9**.

Nyomja meg az Üzem mód gombot **A** **4** a beállítások megerősítéséhez.

Az idő beállítása

1. Lépjen be az időbeállítási módba.
 2. Válassza ki az időformátumot (12h vagy 24h).
 3. Állítsa be az aktuális órát, és erősítse meg.
 4. Állítsa be az aktuális percet, és erősítse meg.
 5. Nyomja meg az Üzem mód gombot **A** **4** a beállítások megerősítéséhez.
- i** 15 másodperc inaktivitás után a termék visszatér az idő kijelző üzemmódba.

A dátum beállítások

1. Lépjen be a dátumbeállítási módba.
2. Állítsa be az aktuális évet, és erősítse meg.
3. Állítsa be az aktuális hónapot, és erősítse meg.
4. Állítsa be az aktuális napot, és erősítse meg.

5. Nyomja meg az Üzem mód gombot **A 4** a beállítások megerősítéséhez.
- i** 15 másodperc inaktivitás után a termék visszatér az idő kijelző üzemmódba.

A riasztó beállítása

1. Nyomja meg az Üzem mód gombot **A 4** a három riasztás közötti váltáshoz. A kijelzőn megjelenik a "--A" és a megfelelő riasztási szám.
2. A kiválasztott riasztás beállításához tartsa lenyomva az Üzem mód gombot **A 4** 2 másodpercig.

A kijelző villogni kezd.

3. Állítsa be az órát és erősítse meg.
4. Állítsa be a percekét, és erősítse meg.
5. Válassza ki a hangjelzés (bu) vagy a rádiós riasztás (rd) opciót, és erősítse meg.

A hangjelzés egy perc után automatikusan kikapcsol.

A rádiós riasztás a legutoljára kiválasztott rádiócsatornát játssza le, amíg egy gomb megnyomásával nem történik.

6. Válassza ki a riasztási intervallumot napi (E1-7), csak hétköznap (E1-5) vagy csak hétvégén (E6-7) között, és erősítse meg.

A riasztás beállítása ezzel kész.

7. Nyomja meg a Fel gombot **A 8** a riasztás bekapcsolásához. A "--" helyébe "oN" lép.

- i** Nyomja meg a Snooze gombot **A 3** a riasztás 5 percre történő elhallgattatásához. Bármely más - gomb megnyomásával kikapcsolhatja az ébresztést a következő alkalomig.

A kijelző megjelenítési mód kiválasztása

Nyomja meg a Fel gombot **A 8** a rendelkezésre álló kijelző módok közötti váltáshoz.

DP-1	A kijelző váltakozik az idő (10s) és a dátum (2s) között.
DP-2	A kijelző mindig a kiválasztott üzemmódot mutatja.
DP-3	A kijelző mindig az időt mutatja.

Dimmelési mód beállítások

Nyomja meg a Snooze gombot **A 3** a három rendelkezésre álló fényerőszabályozási mód váltogatásához.

- Alacsony fényerő

- Közepes fényerő
- Nagy fényerő

Válassza ki a hőmérsékleti egységet

Nyomja meg és tartsa lenyomva a Lefelé gombot **A 9** 2 másodpercig, hogy a mértékegységeket °C-ról °F-re váltsa.

FM üzemmódba való belépés és rádióállomás keresése

1. Nyomja meg az FM gombot **A 6** az FM rádió bekapcsolásához.
 2. Az FM-frekvencia kézi beállításához használja a Fel **A 8** és a Le gomb **A 9**.
 3. Nyomja meg és tartsa lenyomva a Fel **A 8** vagy a Le gomb **A 9** a következő vagy az előző rádiócsatorna automatikus kereséséhez.
 4. Nyomja meg és tartsa lenyomva az FM gombot **A 6** 15 rádiócsatorna automatikus kereséséhez és elmentéséhez. Amikor az összes csatorna el van tárolva, az első előre beállított rádiócsatorna (P01) szólal meg.
- i** Az előre beállított rádiócsatornák P01, P02 stb. néven jelennek meg a kijelzőn.

Váltás az előre beállított rádiócsatornák között

1. Az előre beállított rádiócsatornák közötti váltáshoz tartsa lenyomva az Üzemmód gombot **A 4**.
2. Az Előre beállított rádiócsatornák között a Fel **A 8** és a Le **A 9** gombok segítségével válogathat.
3. Nyomja meg az Üzemmód gombot **A 4** a megerősítéshez.

A hangerő szabályzása

A hangerő megváltoztatásához használja a Hangerő fel **A 8** és a Hangerő le **A 9** gombot.

Energiatakarékos üzemmód

Nyomja meg a Lefelé gombot **A 9** az energiatakarékos üzemmód be- vagy kikapcsolásához.

Amíg az energiatakarékos üzemmód aktív, a kijelző 10 másodperc után kikapcsol. A kijelző bekapcsolásához tapsoljon, adjon ki hangos hangot, vagy nyomja meg bármelyik gombot.

Ártalmatlanítás



A terméket elkülönítve, a megfelelő gyűjtőhelyeken kell leselejtezni. Ne dobja ki a készüléket a háztartási hulladék közé. További információért lépjen kapcsolatba a forgalmazóval, vagy a hulladékkezelésért felelős helyi hatósággal.

Megfelelőségi nyilatkozat

A gyártó Nedis B.V. nevében kijelentjük, hogy a Nedis® márkájú, Kínában gyártott CLAR3004BN terméket az összes vonatkozó CE szabvány és előírás szerint bevizsgáltuk, és a termék minden vizsgálaton sikeresen megfelelt. Ez magában foglalja – nem kizárólagos jelleggel – a rádióberendezésekről szóló 2014/53/EU irányelvet.

A teljes megfelelőségi nyilatkozat (és ha van, akkor a biztonsági adatlap) a:
nedis.hu/clar3004bn#support

PL

Przewodnik Szybki start

Drewniany cyfrowy radiobudzik Radio AM/FM

CLAR3004BN



Więcej informacji znajdziesz w rozszerzonej instrukcji obsługi online:
ned.is/clar3004bn

Przeznaczenie

Ten produkt to cyfrowy zegar z wbudowanym alarmem, termostatem i radiem AM/FM.

Ten produkt działa bezprzewodowo dzięki wbudowanemu akumulatorowi.

Produkt jest przeznaczony wyłącznie do użytku wewnątrz pomieszczeń.

Ten produkt jest przeznaczony do użytku w gospodarstwie domowym i podobnych niekomercyjnych miejscach o charakterze kuchennym.

Ten produkt może być używany przez dzieci w wieku od 8 lat oraz przez osoby o ograniczonej sprawności fizycznej, sensorycznej lub umysłowej, a także przez osoby, które nie posiadają odpowiedniej wiedzy i doświadczenia, jeżeli znajdują się pod nadzorem lub otrzymały instrukcje dotyczące użytkowania produktu w bezpieczny sposób oraz rozumieją związane z tym zagrożenia.

Ten produkt nie jest zabawką. Nie pozwól, aby dzieci bawiły się produktem. Dzieci nie powinny czyścić ani przeprowadzać jakichkolwiek czynności konserwacyjnych bez nadzoru.

Produkt nie jest przeznaczony do użytku zawodowego.

Wszelkie modyfikacje produktu mogą mieć wpływ na bezpieczeństwo, gwarancję i działanie.

Główne części (obraz A)

- | | |
|-------------------------------|------------------------------------|
| 1 Wyświetlacz | 8 Przycisk w górę |
| 2 Kabel ładujący USB - USB-C™ | 9 Przycisk „W dół” |
| 3 Przycisk drzemki | 10 Komora baterii |
| 4 Przycisk trybu | 11 Przycisk zwiększenia głośności |
| 5 Gniazdo USB-C™ do ładowania | 12 Przycisk zmniejszenia głośności |
| 6 Przycisk FM | 13 Antena |
| 7 Port USB-A™ do ładowania | |

Instrukcje bezpieczeństwa

OSTRZEŻENIE

- Przed zainstalowaniem lub użyciem produktu należy upewnić się, że instrukcje zawarte w niniejszym dokumencie zostały w pełni przeczytane i zrozumiane. Opakowanie oraz niniejszy dokument należy zachować na przyszłość.
- Produktu należy używać wyłącznie w sposób opisany w niniejszym dokumencie.
- Nie wolno pozwalać dzieciom bawić się materiałem opakowaniowym. Zawsze przechowuj materiał opakowaniowy w miejscu niedostępnym dla dzieci.
- Baterie guzikowe, zarówno pełne, jak i rozładowane, zawsze przechowuj poza zasięgiem dzieci, aby uniknąć ryzyka połknięcia. Zużyte baterie należy natychmiast zutylizować w bezpieczny sposób. Baterie guzikowe mogą spowodować poważne wewnętrzne oparzenia chemiczne w ciągu zaledwie dwóch godzin po połknięciu. Należy pamiętać, że pierwsze objawy mogą przypominać zwykłą dziecięcą chorobę – np. kaszel lub ślinienie. W przypadku podejrzenia połknięcia baterii należy natychmiast skontaktować się z lekarzem.
- Nie używaj ogniwa lub baterii, które nie są przeznaczone do użytku z tym produktem.

- Nie używaj produktu, jeśli jakkolwiek jego część jest zniszczona lub uszkodzona. Natychmiast wymień uszkodzony lub wadliwy produkt.
- Trzymaj produkt z dala od źródeł ciepła. Nie stawiaj produktu na gorących powierzchniach lub w pobliżu otwartego ognia.
- Nie upuszczaj produktu i unikaj uderzania go.
- Nie zanurzaj produktu w wodzie ani innych płynach.
- Nie wystawiać produktu na działanie wody, deszczu, wilgoci lub wysokiej wilgotności.
- Nie należy otwierać produktu, ponieważ w jego wnętrzu nie znajdują się żadne części wymagające serwisowania przez użytkownika.
- Przed rozpoczęciem sprzątanía odłącz produkt od źródła zasilania.
- Do czyszczenia produktu nie używaj agresywnych chemicznych środków czyszczących.

Wkładanie Akumulatora (zdjęcie B)

1. Otwórz komorę baterii.
 2. Włóż baterię guzikową CR2032.
- i** Upewnij się, że ułożenie biegunów baterii (+/-) odpowiada oznaczeniom biegunów wewnątrz komory baterii.

Użytkowanie produktu

Naciśnij przycisk trybu, aby przełączać się między następującymi trybami;

- Tryb czasu
- Tryb daty
- Alarm 1
- Alarm 2
- Alarm 3

Naciśnij i przytrzymaj przycisk trybu **A 4** przez 2 sekundy, aby dostosować ustawienia.

Naciśnij przycisk w górę **A 8**, aby zwiększyć wartość Ustawienia.

Naciśnij przycisk w dół **A 9**, aby zmniejszyć wartość Ustawienia.

Naciśnij przycisk trybu **A 4**, aby potwierdzić ustawienia.

Ustawienie godziny

1. Wejście do trybu ustawień czasu.
2. Wybierz format czasu (12h lub 24h).
3. Ustaw bieżącą godzinę i potwierdź.

4. Ustaw bieżącą minutę i potwierdź.
5. Naciśnij przycisk trybu **A 4**, aby potwierdzić ustawienia.
- i** Po 15 sekundach bezczynności produkt powróci do trybu wyświetlania czasu.

Ustawienia daty

1. Przejście do trybu ustawień daty.
2. Ustaw bieżący rok i potwierdź.
3. Ustaw bieżący miesiąc i potwierdź.
4. Ustaw bieżący dzień i potwierdź.
5. Naciśnij przycisk trybu **A 4**, aby potwierdzić ustawienia.
- i** Po 15 sekundach bezczynności produkt powróci do trybu wyświetlania czasu.

Ustawianie alarmu

1. Naciśnij przycisk trybu **A 4**, aby przełączać się między trzema alarmami. Wyświetlacz pokazuje "--A" wraz z odpowiednim numerem alarmu.
2. Naciśnij i przytrzymaj przycisk trybu **A 4** przez 2 sekundy, aby ustawić wybrany alarm.
Wyświetlacz zacznie migać.
3. Ustaw godzinę i potwierdź.
4. Ustaw minuty i potwierdź.
5. Wybierz alarm brzęczyka (bu) lub alarm radiowy (rd) i potwierdź.
Alarm brzęczyka wyłącza się automatycznie po upływie jednej minuty.
Alarm radiowy odtwarza ostatnio wybrany kanał radiowy do momentu naciśnięcia przycisku.
6. Wybierz interwał alarmu między codziennym (E1-7), tylko w dni powszednie (E1-5) lub tylko w weekend (E6-7) i potwierdź.
Alarm jest teraz ustawiony.
7. Naciśnij przycisk w górę **A 8**, aby włączyć Alarm. "--" zostanie zastąpione przez "oN".
- i** Naciśnij przycisk drzemki **A 3**, aby wyciszyć alarm na 5 minut. Naciśnij dowolny inny przycisk, aby wyłączyć alarm do następnego wystąpienia.

Wybór trybu wyświetlania

Naciśnij przycisk w górę **A 8**, aby przełączać się między dostępnymi trybami wyświetlania.

DP-1	Wyświetlacz przełącza się między godziną (10 s) i datą (2 s).
------	---

DP-2	Wyświetlacz zawsze pokazuje wybrany tryb.
DP-3	Wyświetlacz zawsze pokazuje godzinę.

Ustawienia trybu ściemniania

Naciśnij przycisk drzemki **A 3**, aby przełączać się między trzema dostępnymi trybami przyciemniania.

- Niska jasność
- Średnia jasność
- Wysoka jasność

Wybór jednostki temperatury

Naciśnij i przytrzymaj przycisk w dół **A 9** przez 2 sekundy, aby zmienić jednostki z °C na °F.

Wejście w tryb FM i wyszukiwanie stacji radiowej

1. Naciśnij przycisk FM **A 6**, aby włączyć radio FM.
 2. Użyj przycisków W górę **A 8** i W dół **A 9**, aby ręcznie ustawić częstotliwość FM.
 3. Naciśnij i przytrzymaj przycisk w górę **A 8** lub w dół **A 9**, aby automatycznie wyszukać następny lub poprzedni kanał radiowy.
 4. Naciśnij i przytrzymaj przycisk FM **A 6**, aby automatycznie wyszukać i zapisać 15 kanałów radiowych. Po zapisaniu wszystkich kanałów odtwarzany jest pierwszy zaprogramowany kanał radiowy (P01).
- i** Zaprogramowane kanały radiowe są wyświetlane jako P01, P02 itd.

Przełączanie między zaprogramowanymi kanałami radiowymi

1. Naciśnij i przytrzymaj przycisk trybu **A 4**, aby przełączać się między zaprogramowanymi kanałami radiowymi.
2. Użyj przycisków w górę **A 8** i w dół **A 9**, aby przełączać się między zaprogramowanymi kanałami radiowymi.
3. Naciśnij przycisk trybu **A 4**, aby potwierdzić.

Sterowanie poziomem głośności

Użyj Przycisku regulacji głośności **A 8** i Przycisku regulacji głośności **A 9**, aby zmienić głośność.

Tryb oszczędzania energii

Naciśnij przycisk w dół **A9**, aby włączyć lub wyłączyć tryb oszczędzania energii. Gdy tryb oszczędzania energii jest aktywny, wyświetlacz wyłączy się po 10 sekundach. Aby włączyć wyświetlacz, należy klasnąć w dłonie, wydać głośny dźwięk lub nacisnąć dowolny przycisk.

Utylizacja



Produkt jest przeznaczony do oddzielnej zbiórki w odpowiednim punkcie odbioru. Nie należy pozbywać się produktu razem z odpadami gospodarstwa domowego.

Aby uzyskać więcej informacji, należy skontaktować się ze sprzedawcą lub lokalnym urzędem odpowiedzialnym za gospodarkę odpadami.

Deklaracja zgodności

Niniejszym firma Nedis B.V. deklaruje jako producent, że produkt CLAR3004BN naszej marki Nedis®, produkowany w Chinach, został przetestowany zgodnie ze wszystkimi odpowiednimi normami i przepisami WE oraz że we wszystkich testach uzyskał on pozytywny rezultat. Obejmuje to, ale nie ogranicza się do rozporządzenia RED 2014/53/UE.

Pełną deklarację zgodności (oraz kartę danych bezpieczeństwa, jeśli dotyczy) można znaleźć i pobrać tutaj:
nedis.pl/clar3004bn#support

EL

Οδηγός γρήγορης εκκίνησης

Ξύλινο ψηφιακό ρολόι συναγερμός FM

CLAR3004BN



Για περισσότερες πληροφορίες δείτε το εκτενές online εγχειρίδιο:
ned.is/clar3004bn

Προοριζόμενη χρήση

Αυτό το προϊόν είναι ένα ψηφιακό ρολόι με ενσωματωμένο συναγερμό, θερμοστάτη και ραδιόφωνο FM.

Αυτό το προϊόν λειτουργεί ασύρματα με ενσωματωμένη, επαναφορτιζόμενη μπαταρία.

Το προϊόν αυτό προορίζεται αποκλειστικά για χρήση σε εσωτερικό χώρο.

Το προϊόν προορίζεται αποκλειστικά για το σπίτι και παρόμοιους χώρους όπως μια κουζίνα.

Το προϊόν αυτό μπορεί να χρησιμοποιηθεί από παιδιά 8 ετών και άνω και από άτομα με μειωμένες σωματικές, αισθητηριακές ή διανοητικές ικανότητες ή χωρίς εμπειρία και γνώσεις αν παρακολουθούνται ή έχουν δοθεί οδηγίες για την ασφαλή χρήση του προϊόντος και κατανοούν τους κινδύνους που εμπλέκονται. Αυτό το προϊόν δεν είναι παιχνίδι. Τα παιδιά και τα κατοικίδια δεν πρέπει να παίζουν με το προϊόν.

Η καθαριότητα και η συντήρηση από τον χρήστη δεν πρέπει να πραγματοποιείται από παιδιά χωρίς παρακολούθηση.

Το προϊόν δεν πρέπει χρησιμοποιείται για επαγγελματική χρήση.

Οποιαδήποτε τροποποίηση του προϊόντος μπορεί να έχει επιπτώσεις στην ασφάλεια, την εγγύηση και τη σωστή λειτουργία.

Κύρια μέρη (εικόνα A)

- | | | | |
|---|-------------------------------|----|----------------------------|
| 1 | Οθόνη | 8 | Κουμπί πάνω |
| 2 | Καλώδιο φόρτισης USB - USB-C™ | 9 | Κουμπί κάτω |
| 3 | Κουμπί αναβολή αφύπνισης | 10 | Θήκη μπαταριών |
| 4 | Κουμπί λειτουργίας | 11 | Κουμπί αύξηση έντασης ήχου |
| 5 | Θύρα φόρτισης USB-C™ | 12 | Κουμπί μείωση έντασης ήχου |
| 6 | Κουμπί FM | 13 | Antena |
| 7 | Θύρα φόρτισης USB-A™ | | |

Οδηγίες ασφάλειας

ΠΡΟΕΙΔΟΠΟΙΗΣΗ

- Βεβαιωθείτε ότι έχετε διαβάσει και κατανοήσει αυτές τις οδηγίες πριν εγκαταστήσετε ή χρησιμοποιήσετε το προϊόν. Κρατήστε τη συσκευασία και το κείμενο για μελλοντική αναφορά.
- Χρησιμοποιείτε το προϊόν μόνο σύμφωνα με αυτό το έγγραφο.
- Μην επιτρέπετε στα παιδιά να παίζουν με τα υλικά συσκευασίας. Πάντα να διατηρείτε τα υλικά συσκευασίας μακριά από παιδιά.
- Κρατάτε πάντα τις επίπεδες μπαταρίες γεμάτες και άδειες, μακριά από παιδιά για να εμποδίσετε τυχόν κατάποση. Απορρίψτε άμεσα και με ασφάλεια τις χρησιμοποιημένες μπαταρίες. Οιο επίπεδες μπαταρίες μπορούν να προκαλέσουν σοβαρά εσωτερικά χημικά εγκαύματα σε λιγότερο από δύο ώρες μετά την κατάποση. Τα πρώτα συμπτώματα ενδέχεται να μοιάζουν με

παιδική ασθένεια όπως βήχας ή σάλια. Ζητήστε άμεσα ιατρική βοήθεια όταν υπάρχει υποψία κατάποσης μπαταριών.

- Μην χρησιμοποιείτε κάποια κλυψέλη ή μπαταρία η οποία δεν προορίζεται για χρήση με το προϊόν.
- Μην χρησιμοποιείτε το προϊόν εάν οποιοδήποτε τμήμα του έχει ζημιά ή ελάττωμα. Αντικαταστήστε αμέσως ένα χαλασμένο ή ελαττωματικό προϊόν.
- Κρατήστε το προϊόν μακριά από πηγές θερμότητας. Μην τοποθετείτε το προϊόν πάνω σε θερμές επιφάνειες ή κοντά σε γυμνές φλόγες.
- Μην ρίχνετε κάτω το προϊόν και αποφύγετε τα τραντάγματα.
- Μην βυθίζετε το προϊόν στο νερό η σε οποιοδήποτε άλλο υγρό.
- Μην εκθέτετε το προϊόν σε νερό, βροχή, υγρασία ή υψηλή υγρασία.
- Μην ανοίγετε το προϊόν, δεν υπάρχουν εξαρτήματα που μπορούν να επισκευαστούν από τον χρήστη στο εσωτερικό του.
- Αποσυνδέστε το προϊόν από την πρίζα πριν από την καθαριότητα.
- Μην χρησιμοποιείτε σκληρά χημικά καθαριστικά για τον καθαρισμό του προϊόντος.

Τοποθέτηση της μπαταρίας (εικόνα Β)

1. Ανοίξτε τη θήκη μπαταριών.
 2. Τοποθετήστε μια μπαταρία CR2032.
- 1** Βεβαιωθείτε ότι η πολικότητα (+/-) ταιριάζει με τις ενδείξεις πολικότητας μέσα στη θήκη μπαταρίας.

Χρήση το προϊόντος

Πατήστε το Κουμπί λειτουργίας για να μετακινηθείτε στις ακόλουθες λειτουργίες,

- Λειτουργία χρόνου
- Λειτουργία ημερομηνίας
- Συναγερμός 1
- Συναγερμός 2
- Συναγερμός 3

Πατήστε και κρατήστε πατημένο το κουμπί λειτουργίας **A 4** για 2 δευτερόλεπτα για να προσαρμόσετε τις ρυθμίσεις.

Πατήστε το κουμπί Up (Πάνω) **A 8** για να αυξήσετε μια τιμή ρύθμισης.

Πατήστε το κουμπί Down (Κάτω) **A 9** για να μειώσετε μια τιμή ρύθμισης.

Πατήστε το Κουμπί λειτουργίας **A 4** για να επιβεβαιώσετε τις ρυθμίσεις.

Ρύθμιση ώρας

1. Εισέλθετε στη λειτουργία ρύθμισης της ώρας.
 2. Επιλέξτε τη μορφή ώρας (12h ή 24h).
 3. Ρυθμίστε την τρέχουσα ώρα και επιβεβαιώστε.
 4. Ρυθμίστε το τρέχον λεπτό και επιβεβαιώστε.
 5. Πατήστε το Κουμπί λειτουργίας **A 4** για να επιβεβαιώσετε τις ρυθμίσεις.
- i** Μετά από 15 δευτερόλεπτα αδράνειας, το προϊόν θα επιστρέψει στη λειτουργία προβολής της ώρας.

Ρυθμίσεις της ημερομηνίας

1. Εισέλθετε στη λειτουργία ρύθμισης ημερομηνίας.
 2. Προσαρμόστε το τρέχον έτος και επιβεβαιώστε.
 3. Ρυθμίστε τον τρέχοντα μήνα και επιβεβαιώστε.
 4. Ρυθμίστε την τρέχουσα ημέρα και επιβεβαιώστε.
 5. Πατήστε το Κουμπί λειτουργίας **A 4** για να επιβεβαιώσετε τις ρυθμίσεις.
- i** Μετά από 15 δευτερόλεπτα αδράνειας, το προϊόν θα επιστρέψει στη λειτουργία προβολής της ώρας.

Ρύθμιση του ξυπνητηριού

1. Πατήστε το Κουμπί λειτουργίας **A 4** για να μεταβείτε στις τρεις ειδοποιήσεις. Στην οθόνη εμφανίζεται η ένδειξη "--A" με τον αντίστοιχο αριθμό συναγερμού.
 2. Πατήστε και κρατήστε πατημένο το κουμπί λειτουργίας **A 4** για 2 δευτερόλεπτα για να ρυθμίσετε τον επιλεγμένο συναγερμό.
- Η οθόνη αρχίζει να αναβοσβήνει.
3. Ρυθμίστε την ώρα και επιβεβαιώστε.
 4. Ρυθμίστε τα λεπτά και επιβεβαιώστε.
 5. Επιλέξτε μεταξύ συναγερμού κουδούνι (bu) ή ραδιοσυχνότητας (rd) και επιβεβαιώστε.

Το κουδούνι συναγερμού απενεργοποιείται αυτόματα μετά από ένα λεπτό.

Ο ραδιοφωνικός συναγερμός αναπαράγει το τελευταίο επιλεγμένο ραδιοφωνικό κανάλι μέχρι να πατηθεί ένα κουμπί.

6. Επιλέξτε το διάστημα συναγερμού μεταξύ καθημερινά (E1-7), μόνο τις καθημερινές (E1-5) ή μόνο το Σαββατοκύριακο (E6-7) και επιβεβαιώστε.

Τώρα έχει γίνει ρύθμιση του ξυπνητηριού.

7. Πατήστε το κουμπί **Up A 8** για να ενεργοποιήσετε το συναγερμό. Το "--" αντικαθίσταται από το "oN".

i Πατήστε το κουμπί Snooze **A 3** για να σιγήσει ο συναγερμός για 5 λεπτά.

Πατήστε οποιοδήποτε άλλο κουμπί για να απενεργοποιήσετε το ξυπνητήρι μέχρι την επόμενη εμφάνιση.

Επιλογή της λειτουργίας της οθόνης

Πατήστε το κουμπί Up (Πάνω) **A 8** για να μετακινηθείτε στις διαθέσιμες λειτουργίες απεικόνισης.

DP-1	Η οθόνη εναλλάσσεται μεταξύ της ώρας (10s) και της ημερομηνίας (2s).
DP-2	Στην οθόνη εμφανίζεται πάντα η επιλεγμένη λειτουργία.
DP-3	Η οθόνη δείχνει πάντα την ώρα.

Ρυθμίσεις λειτουργίας εξασθένιση

Πατήστε το κουμπί Snooze **A 3** για να μεταβείτε στις τρεις διαθέσιμες λειτουργίες εξασθένιση.

- Χαμηλή φωτεινότητα
- Μέτρια φωτεινότητα
- Υψηλή φωτεινότητα

Επιλέξτε τη μονάδα θερμοκρασίας

Πατήστε και κρατήστε πατημένο το κουμπί Down **A 9** για 2 δευτερόλεπτα για να αλλάξετε τις μονάδες από °C σε °F.

Είσοδος στη λειτουργία FM και αναζήτηση ραδιοφωνικού σταθμού

1. Πατήστε το κουμπί FM **A 6** για να ενεργοποιήσετε το ραδιόφωνο FM.
 2. Χρησιμοποιήστε το κουμπί Up **A 8** και το - Κουμπί Down **A 9** για να ρυθμίσετε χειροκίνητα τη συχνότητα FM.
 3. Πατήστε παρατεταμένα το + Κουμπί Up **A 8** ή Down **A 9** για αυτόματη αναζήτηση του επόμενου ή προηγούμενου ραδιοφωνικού καναλιού.
 4. Πατήστε παρατεταμένα το κουμπί FM **A 6** για αυτόματη αναζήτηση και αποθήκευση 15 ραδιοφωνικών καναλιών. Όταν αποθηκευτούν όλα τα κανάλια, αναπαράγεται το πρώτο προεπιλεγμένο ραδιοφωνικό κανάλι (P01).
- i** Τα προκαθορισμένα ραδιοφωνικά κανάλια εμφανίζονται ως P01, P02 κ.λπ..

Εναλλαγή μεταξύ προκαθορισμένων ραδιοφωνικών καναλιών

1. Πατήστε παρατεταμένα το κουμπί λειτουργίας **A 4** για εναλλαγή μεταξύ των προεπιλεγμένων ραδιοφωνικών καναλιών.
2. Χρησιμοποιήστε το κουμπί Up **A 8** και το κουμπί Down **A 9** για να περιηγηθείτε στα προκαθορισμένα ραδιοφωνικά κανάλια.
3. Πατήστε το Κουμπί λειτουργίας **A 4** για επιβεβαίωση.

Έλεγχος της έντασης ήχου

Χρησιμοποιήστε το κουμπί αύξησης της έντασης **A 8** και το - Κουμπί **A 9** για να αλλάξετε την ένταση του ήχου.

Λειτουργία εξοικονόμησης ενέργειας

Πατήστε το κουμπί Down **A 9** για να ενεργοποιήσετε ή να απενεργοποιήσετε τη λειτουργία εξοικονόμησης ενέργειας.

Όταν είναι ενεργή η λειτουργία εξοικονόμησης ενέργειας, η οθόνη θα απενεργοποιηθεί μετά από 10 δευτερόλεπτα. Χτυπήστε τα χέρια σας, κάντε έναν δυνατό ήχο ή πατήστε οποιοδήποτε κουμπί για να ενεργοποιήσετε την οθόνη.

Απόρριψη



Το προϊόν προορίζεται για ξεχωριστή συλλογή σε κατάλληλο σημείο συλλογής. Μην απορρίπτετε το προϊόν μαζί με τα οικιακά απόβλητα.

Για περισσότερες πληροφορίες επικοινωνήστε με τον αντιπρόσωπό σας ή τις τοπικές αρχές διαχείρισης αποβλήτων.

Δήλωση συμμόρφωσης

Εμείς, η Nedis B.V. δηλώνουμε ως κατασκευαστής ότι το προϊόν CLAR3004BN από τη μάρκα μας Nedis®, το οποίο κατασκευάζεται στην Κίνα, έχει ελεγχθεί σύμφωνα με όλα τα σχετικά πρότυπα και κανονισμούς της ΕΚ και ότι όλοι οι έλεγχοι έχει ολοκληρωθεί με επιτυχία. Η δήλωση συμμόρφωσης περιλαμβάνει αλλά δεν περιορίζεται στον κανονισμό RED 2014/53/EU.

Το πλήρες κείμενο της δήλωσης συμμόρφωσης (και το δελτίο ασφάλεια όπου ισχύει) υπάρχει και είναι διαθέσιμο προς λήψη στο:

nedis.gr/clar3004bn#support

Drevený FM digitálny rádiobudík

CLAR3004BN



Viac informácií nájdete v rozšírenom návode online:

ned.is/clar3004bn

Určené použitie

Tento produkt sú digitálne hodiny s integrovaným budíkom, termostatom a rádiom FM.

Tento výrobok funguje bezdrôtovo so zabudovanou dobijateľnou batériou.

Tento výrobok je určený len na použitie vo vnútornom prostredí.

Tento výrobok je určený na použitie v domácnosti a podobných aplikáciách, ako sú kuchynské prostredia.

Tento výrobok môžu používať deti od 8 rokov a staršie a osoby so zníženými fyzickými, zmyslovými alebo mentálnymi schopnosťami alebo s nedostatkom skúseností a znalostí iba pod dozorom alebo pokiaľ sú poučení o používaní výrobku bezpečným spôsobom a chápu súvisiace riziká.

Tento výrobok nie je hračka. Nikdy nedovoľte deťom ani domácim zvieratám, aby sa hrali s týmto výrobkom.

Čistenie a používateľskú údržbu nesmú vykonávať deti bez dozoru.

Výrobok nie je určený na profesionálne použitie.

Každá zmena výrobku môže mať následky na bezpečnosť, záruku a správne fungovanie.

Hlavné časti (obrázok A)

- | | | | |
|---|--------------------------------|----|------------------------------|
| 1 | Displej | 8 | Tlačidlo Hore |
| 2 | Nabíjací kábel USB - USB-C™ | 9 | Tlačidlo dole |
| 3 | Tlačidlo odloženia času budíka | 10 | Priestor pre batérie |
| 4 | Tlačidlo režimu | 11 | Tlačidlo zvýšenia hlasitosti |
| 5 | Nabíjací port USB-C™ | 12 | Tlačidlo zníženia hlasitosti |
| 6 | Tlačidlo FM | 13 | Antena |
| 7 | Nabíjací port USB-A™ | | |

Bezpečnostné pokyny

VAROVANIE

- Pred inštaláciou alebo použitím výrobku si nezabudnite prečítať a pochopiť všetky pokyny v tomto dokumente. Uchovajte obal a tento dokument pre potreby v budúcnosti.
- Výrobok používajte len podľa opisu v tomto dokumente.
- Nedovoľte deťom, aby sa hrali s baliacim materiálom. Vždy uchovávajte baliaci materiál mimo dosahu detí.
- Vždy uchovávajte gombíkové článkové batérie, a to nabité aj vybité, mimo dosahu detí, aby nedošlo k možnosti prehltnutia. Použité batérie ihneď a bezpečne zlikvidujte. Gombíkové článkové batérie môžu po prehltnutí spôsobiť vážne vnútorné chemické poleptanie už za dve hodiny. Majte na pamäti, že prvé príznaky môžu vyzeráť tak, ako keby dieťa trpelo kašľom alebo slintaním. Pri podozrení, že došlo k prehltnutiu batérií ihneď vyhľadajte lekársku pomoc.
- Nepoužívajte článok ani batériu, ktoré nie sú určené na použitie s týmto výrobkom.
- Výrobok nepoužívajte, ak je jeho časť poškodená alebo chybná. Poškodený alebo chybný výrobok okamžite vymeňte.
- Výrobok uchovávajte mimo zdrojov tepla. Neumiestňujte výrobok na horúce povrchy ani blízko otvorených plameňov.
- Dávajte pozor, aby vám výrobok nepadol a zabráňte nárazom.
- Výrobok neponárajte do vody ani do iných kvapalín.
- Nevystavujte výrobok vode, dažďu, vlhkosti alebo vysokej vlhkosti.
- Výrobok neotvárajte, vo vnútri sa nenachádzajú žiadne časti, ktoré by mohol používateľ opravovať.
- Výrobok pred čistením odpojte od zdroja napájania.
- Pri čistení výrobku nepoužívajte agresívne chemické čistiace prostriedky.

Vloženie batérie (obrázok B)

1. Otvorte priestor pre batériu.
2. Vložte gombíkovú batériu CR2032.

 Dbajte na to, aby polarita batérie (+/-) zodpovedala označeniu polarity vnútri priestoru pre batériu.

Používanie výrobku

Stlačením tlačidla režimu (Režim) môžete prepínať nasledujúce režimy;

- Časový režim
- Dátumový režim
- Alarm 1
- Alarm 2
- Alarm 3

Stlačením a podržaním tlačidla režimu **A 4** na 2 sekundy upravte nastavenia.

Stlačením tlačidla nahor **A 8** zvýšite hodnotu nastavenia.

Stlačením tlačidla nadol **A 9** znížite hodnotu nastavenia.

Stlačením tlačidla režimu **A 4** potvrdte nastavenia.

Nastavenie času

1. Vstúpte do režimu nastavenia času.
 2. Vyberte formát času (12h alebo 24h).
 3. Nastavte aktuálnu hodinu a potvrdte.
 4. Nastavte aktuálnu minútu a potvrdte.
 5. Stlačením tlačidla režimu **A 4** potvrdte nastavenia.
- i** Po 15 sekundách nečinnosti sa výrobok vráti do režimu zobrazenia času.

Nastavenia dátumu

1. Prejdite do režimu nastavenia dátumu.
 2. Upravte aktuálny rok a potvrdte.
 3. Upravte aktuálny mesiac a potvrdte.
 4. Nastavte aktuálny deň a potvrdte.
 5. Stlačením tlačidla režimu **A 4** potvrdte nastavenia.
- i** Po 15 sekundách nečinnosti sa výrobok vráti do režimu zobrazenia času.

Nastavenie budíka

1. Stlačením tlačidla režimu (Režim) **A 4** môžete cyklicky prepínať tri alarmy. Na displeji sa zobrazí "--A" s príslušným číslom alarmu.

2. Stlačením a podržaním tlačidla režimu **A 4** na 2 sekundy nastavte zvolený budík.

Displej začne blikať.

3. Nastavte hodinu a potvrdte.
4. Upravte minúty a potvrdte.
5. Vyberte medzi zvukovou signalizáciou (bu) alebo rádiovým alarmom (rd) a potvrdte.

Zvuková signalizácia sa automaticky vypne po jednej minúte.

Rádiobudík prehráva posledný zvolený rozhlasový kanál, kým nestlačíte tlačidlo.

6. Vyberte interval budenia medzi denným (E1-7), len v pracovné dni (E1-5) alebo len cez víkend (E6-7) a potvrdte.

Teraz je budík nastavený.

7. Stlačením tlačidla nahor **A 8** zapnete budík. Písmeno "--" sa nahradí písmenom "oN".

i Stlačením tlačidla Snooze **A 3** stlmíte budík na 5 minút. Stlačením ľubovoľného iného tlačidla vypnete budík až do ďalšieho výskytu.

Výber režimu Displeja

Stlačením tlačidla nahor **A 8** môžete prechádzať medzi dostupnými režimami zobrazenia.

DP-1	Displej cyklicky prepína medzi časom (10 s) a dátumom (2 s).
DP-2	Na Displeji sa vždy zobrazuje zvolený režim.
DP-3	Displej vždy zobrazuje čas.

Nastavenia režimu stmievania

Stlačením tlačidla Snooze **A 3** môžete prepínať tri dostupné režimy stmievania.

- Nízky jas
- Stredný jas
- Vysoký jas

Výber jednotky teploty

Stlačením a podržaním tlačidla nadol **A 9** na 2 sekundy zmeníte jednotky z °C na °F.

Vstup do režimu FM a vyhľadávanie rozhlasovej stanice

1. Stlačením tlačidla FM **A 6** zapnete FM rádio.
 2. Pomocou tlačidiel nahor **A 8** a tlačidla - **A 9** manuálne nastavte frekvenciu FM.
 3. Stlačením a podržaním tlačidla nahor **A 8** alebo tlačidla - **A 9** automaticky vyhľadáte nasledujúci alebo predchádzajúci rozhlasový kanál.
 4. Stlačením a podržaním tlačidla FM **A 6** automaticky vyhľadáte a uložíte 15 rozhlasových staníc. Keď sú všetky kanály uložené, prehrá sa prvý prednastavený rozhlasový kanál (P01).
- i** Prednastavené rozhlasové kanály sa zobrazujú ako P01, P02 atď.

Prepínanie medzi prednastavenými rozhlasovými kanálmi

1. Stlačením a podržaním tlačidla režimu **A 4** môžete prepínať medzi prednastavenými rozhlasovými kanálmi.
2. Pomocou tlačidiel nahor **A 8** a tlačidla nadol **A 9** môžete prechádzať medzi prednastavenými rozhlasovými kanálmi.
3. Stlačením tlačidla režimu (Režim) **A 4** potvrdte.

Regulovanie hlasitosti

Na zmenu hlasitosti použite tlačidlá Zvýšenie hlasitosti **A 8** a Zníženie hlasitosti **A 9**.

Režim úspory energie

Stlačením tlačidla nadol **A 9** zapnete alebo vypnete režim úspory energie. Keď je aktívny režim úspory energie, displej sa po 10 sekundách vypne. Ak chcete displej zapnúť, zatlieskajte rukami, vydajte hlasný zvuk alebo stlačte ľubovoľné tlačidlo.

Likvidácia



Tento výrobok je určený na separovaný zber na vhodnom zbernom mieste. Výrobok nelikvidujte spolu s komunálnym odpadom.

Ďalšie informácie získate od predajcu alebo miestneho úradu zodpovedného za nakladanie s odpadmi.

Vyhlásenie o zhode

Spoločnosť Nedis B.V. ako výrobca vyhlasuje, že výrobok CLAR3004BN našej značky Nedis®, vyrobený v Číne, bol preskúšaný podľa všetkých príslušných noriem a smerníc CE a že všetky skúšky boli ukončené úspešne. Medzi ne okrem iného patrí smernica RED 2014/53/EÚ.

Úplné znenie Vyhlásenia o zhode (a prípadnú kartu bezpečnostných údajov) môžete nájsť a stiahnuť na:
nedis.sk/clar3004bn#support

Dřevěný digitální radiobudík FM

CLAR3004BN



Více informací najdete v rozšířené příručce online: ned.is/clar3004bn

Zamýšlené použití

Tento produkt jsou digitální hodiny s integrovaným budíkem, termostatem a rádiem FM.

Tento výrobek funguje bezdrátově díky vestavěné dobíjecí baterii.

Tento výrobek je určen výhradně k použití ve vnitřních prostorách.

Tento výrobek je určen k použití v domácnosti a podobných prostředích, jako jsou kuchyně apod.

Tento výrobek mohou používat děti od 8 let a osoby se sníženými tělesnými, smyslovými nebo duševními schopnostmi nebo s nedostatkem zkušeností a znalostí, pokud jsou pod dohledem, nebo podle pokynů ohledně bezpečného používání výrobku, pokud se seznámí s možnými riziky.

Tento výrobek není hračka. Nedovolte, aby si s výrobkem hrály děti nebo domácí zvířata.

Čištění a užitelskou údržbu nesmí provádět děti bez dozoru.

Výrobek není určen k profesionálnímu použití.

Jakékoli úpravy výrobku mohou ovlivnit jeho bezpečnost, záruku a správné fungování.

Hlavní části (obrázek A)

- | | |
|-------------------------------|--------------------------------|
| 1 Displej | 8 Tlačítko nahoru |
| 2 Nabíjecí kabel USB - USB-C™ | 9 Tlačítko dolů |
| 3 Tlačítko zdírnutí | 10 Prostor pro baterie |
| 4 Tlačítko režimu | 11 Tlačítko zvýšení hlasitosti |
| 5 Nabíjecí konektor USB-C™ | 12 Tlačítko snížení hlasitosti |
| 6 Tlačítko FM | 13 Antena |
| 7 Nabíjecí port USB-A™ | |

Bezpečnostní pokyny

VAROVÁNÍ

- Před instalací či používáním výrobku si nejprve kompletně přečtete pokyny

obsažené v tomto dokumentu a ujistěte se, že jim rozumíte. Tento dokument a balení uschovejte pro případné budoucí použití.

- Výrobek používejte pouze tak, jak je popsáno v tomto dokumentu.
- Nenechte děti, aby si hrály s obalovým materiálem. Obalový materiál uchovávejte mimo dosah dětí.
- Knoflíkové baterie, nabité i vybité, vždy udržujte mimo dosah dětí, aby nedošlo k jejich spolknutí. Použité baterie co nejdříve bezpečně zlikvidujte. V případě spolknutí mohou knoflíkové baterie způsobit vážné chemické popálení vnitřních orgánů již do dvou hodin. Mějte na paměti, že první příznaky spolknutí baterií mohou vypadat jako běžné dětské nemoci, např. kašláni či slintání. Pokud máte podezření, že došlo ke spolknutí baterií, okamžitě vyhledejte lékaře.
- Nepoužívejte články či baterie, které nejsou určené k použití v tomto typu výrobku.
- Výrobek nepoužívejte, pokud je jakákoli část poškozená nebo vadná. Poškozený nebo vadný výrobek okamžitě vyměňte.
- Výrobek uchovávejte mimo zdroje tepla. Neumisťujte výrobek na horké povrchy nebo do blízkosti otevřeného ohně.
- Zabraňte pádu výrobku a chraňte jej před nárazy.
- Neponořujte výrobek do vody ani jiných kapalin.
- Nevystavujte výrobek vodě, dešti, vlhkosti nebo vysoké vlhkosti.
- Výrobek neotvírejte, uvnitř nejsou žádné díly, které by mohl uživatel opravovat.
- Před čištěním odpojte výrobek od napájení.
- Při čištění výrobku nepoužívejte agresivní chemické čisticí prostředky.

Vložení baterie (obrázek B)

1. Otevřete prostor pro baterie.
2. Vložte knoflíkovou baterii CR2032.

i Ujistěte se, že baterie vkládáte se správnou polaritou (+/-), která je naznačena uvnitř prostoru pro baterie.

Použití výrobku

Stisknutím tlačítka režimu můžete přepínat mezi následujícími režimy;

- Časový režim
- Režim data
- Alarm 1

- Alarm 2
- Alarm 3

Stisknutím a podržením tlačítka režimu **A 4** po dobu 2 sekund upravíte nastavení.

Stisknutím tlačítka nahoru **A 8** zvýšíte hodnotu nastavení.

Stisknutím tlačítka dolů **A 9** snížíte hodnotu nastavení.

Stisknutím tlačítka režimu **A 4** nastavení potvrďte.

Nastavení času

1. Vstupte do režimu nastavení času.
 2. Vyberte formát času (12h nebo 24h).
 3. Upravte aktuální hodinu a potvrďte.
 4. Nastavte aktuální minutu a potvrďte.
 5. Stisknutím tlačítka režimu **A 4** nastavení potvrďte.
- i** Po 15 sekundách nečinnosti se výrobek vrátí do režimu zobrazení času.

Nastavení data

1. Vstupte do režimu nastavení data.
 2. Upravte aktuální rok a potvrďte.
 3. Upravte aktuální měsíc a potvrďte.
 4. Nastavte aktuální den a potvrďte.
 5. Stisknutím tlačítka režimu **A 4** nastavení potvrďte.
- i** Po 15 sekundách nečinnosti se výrobek vrátí do režimu zobrazení času.

Nastavení budíku

1. Stisknutím tlačítka režimu **A 4** můžete přepínat mezi třemi alarmy. Na displeji se zobrazí "--A" s příslušným číslem alarmu.
2. Stisknutím a podržením tlačítka režimu **A 4** po dobu 2 sekund nastavte zvolený budík.

Displej začne blikat.

3. Nastavte hodinu a potvrďte.
4. Upravte minuty a potvrďte.
5. Zvolte mezi bzučákem (bu) nebo rádiovým alarmem (rd) a potvrďte.

Bzučák se automaticky vypne po jedné minutě.

Rádiobudík přehrává poslední zvolený rozhlasový kanál, dokud nestisknete tlačítko.

6. Vyberte interval buzení mezi denním (E1-7), pouze ve všední dny (E1-5) nebo pouze o víkendu (E6-7) a potvrďte.

Budík je nyní nastavený.

7. Budík zapnete stisknutím tlačítka nahoru **A 8**. Písmeno "--" je nahrazeno písmenem "oN".
i Stisknutím tlačítka Snooze **A 3** budík na 5 minut ztišíte. Stisknutím jakéhokoli jiného tlačítka budík vypnete až do příštího výskytu.

Výběr režimu Displeje

Stisknutím tlačítka nahoru **A 8** můžete přepínat mezi dostupnými režimy zobrazení.

DP-1	Na displeji se střídá čas (10 s) a datum (2 s).
DP-2	Displej se vždy zobrazuje zvolený režim.
DP-3	Displej vždy zobrazuje čas.

Nastavení režimu stmívání

Stisknutím tlačítka Snooze **A 3** můžete přepínat mezi třemi dostupnými režimy stmívání.

- Nízký jas
- Střední jas
- Vysoký jas

Výběr jednotky teploty

Stisknutím a podržením tlačítka dolů **A 9** po dobu 2 sekund změníte jednotky z °C na °F.

Vstup do režimu FM a vyhledání rozhlasové stanice

1. Stisknutím tlačítka FM **A 6** zapnete FM rádio.
2. Pomocí tlačítek nahoru **A 8** a dolů **A 9** ručně nastavte frekvenci FM.
3. Stisknutím a podržením tlačítka nahoru **A 8** nebo dolů **A 9** automaticky vyhledáte další nebo předchozí rozhlasový kanál.
4. Stisknutím a podržením tlačítka FM **A 6** se automaticky vyhledá a uloží 15 rozhlasových stanic. Po uložení všech kanálů se přehraje první přednastavený rozhlasový kanál (P01).
i Přednastavené rozhlasové kanály se zobrazují jako P01, P02 atd..

Přepínání mezi přednastavenými rozhlasovými kanály

1. Stisknutím a podržením tlačítka režimu **A 4** můžete přepínat mezi přednastavenými rozhlasovými kanály.

2. Pomocí tlačítek nahoru **A 8** a tlačítka dolů **A 9** můžete procházet přednastavené rozhlasové kanály.
3. Potvrďte stisknutím tlačítka režimu **A 4**.

Ovládání hlasitosti

Pomocí tlačítek Zvýšení hlasitosti **A 8** a Tlačítko - **A 9** můžete měnit hlasitost.

Režim úspory energie

Stisknutím tlačítka dolů **A 9** zapnete nebo vypnete úsporný režim.

Pokud je aktivní režim úspory energie, displej se po 10 sekundách vypne. Pro zapnutí displeje zatleskejte, vydejte hlasitý zvuk nebo stiskněte libovolné tlačítko.

Likvidace



Likvidaci tohoto produktu provádějte v příslušné sběrně.

Nevyhazujte tento výrobek s komunálním odpadem.

Pro více informací se obraťte na prodejce nebo místní orgány odpovědné za nakládání s odpady.

Prohlášení o shodě

Společnost Nedis B.V. coby výrobce prohlašuje, že výrobek CLAR3004BN značky Nedis®, vyrobený v Číně, byl přezkoušen v souladu se všemi relevantními normami a nařízeními EK a že všemi zkouškami úspěšně prošel. Patří sem mimo jiné také nařízení RED 2014/53/EU.

Kompletní prohlášení o shodě (a případně bezpečnostní list) můžete najít a stáhnout na adrese:

nedis.cz/clar3004bn#support

RO

Ghid rapid de inițiere

Radio cu alarmă digitală FM din lemn

CLAR3004BN



Pentru informații suplimentare, consultați manualul extins, disponibil online: ned.is/clar3004bn

Utilizare preconizată

Acest produs este un ceas digital cu alarmă integrată, termostat și radio FM.

Acest produs funcționează fără fir cu o baterie încorporată, reîncărcabilă.

Acest produs este destinat exclusiv pentru utilizare la interior.

Acest produs este destinat utilizării în gospodării și aplicații similare, de exemplu bucătării.

Acest produs poate fi utilizat de copiii cu vârsta peste 8 ani și de persoanele cu capacități fizice, senzoriale sau mentale reduse sau fără experiență și fără cunoștințe dacă acestea sunt supravegheate sau instruite cu privire la utilizarea produsului într-un mod sigur și înțeleg pericolele implicate.

Acest produs nu este o jucărie. Nu permiteți niciodată copiilor sau animalelor de companie să se joace cu acest produs.

Curățarea și întreținerea realizată de către operator nu se vor realiza de către copii nesupravegheați.

Produsul nu este destinat utilizării profesionale.

Orice modificare a produsului poate avea consecințe pentru siguranța, garanția și funcționarea corectă a produsului.

Piese principale (imagine A)

- | | |
|-----------------------------------|-------------------------|
| 1 Afişaj | 8 Buton sus |
| 2 USB - Cablu de încărcare USB-C™ | 9 Buton jos |
| 3 Buton de amânare a alarmei | 10 Compartiment baterie |
| 4 Buton pentru mod | 11 Buton creștere volum |
| 5 Port de încărcare USB-C™ | 12 Buton scădere volum |
| 6 Buton FM | 13 Antena |
| 7 Port USB-A™ pentru încărcare | |

Instrucțiuni de siguranță

AVERTISMENT

- Asigurați-vă că ați citit complet și că ați înțeles instrucțiunile din acest document înainte de a instala sau utiliza produsul. Păstrați ambalajul și acest document pentru a le consulta ulterior.
- Folosiți produsul exclusiv conform descrierii din acest document.
- Nu lăsați copiii să se joace cu materialul care a servit la ambalare. Nu lăsați materialul care a servit la ambalare la îndemâna copiilor.
- Nu lăsați niciodată bateriile tip nasture, fie cele pline, cât și cele epuizate, la îndemâna copiilor, pentru a evita pericolul de înghițire. Eliminați imediat

într-un mod sigur bateriile epuizate. Bateriile tip nasture pot produce arsuri chimice interne grave, chiar și în interval de două ore de la înghițirea acestora. Rețineți că primele simptome pot fi similare cu boli ale copiilor, de exemplu tuse sau salivare. Solicitați imediat asistență medicală când suspectați că au fost înghițite baterii.

- Nu folosiți elemente sau baterii care nu au fost proiectate pentru a fi folosite cu produsul.
- Nu folosiți produsul dacă o piesă este deteriorată sau defectă. Înlocuiți imediat produsul deteriorat sau defect.
- Nu apropiați produsul de surse de căldură. Nu așezați produsul pe suprafețe fierbinți sau în apropierea focului deschis.
- Nu lăsați produsul să cadă și evitați ciocnirile.
- Nu scufundați produsul în apă sau alte lichide.
- Nu expuneți produsul la apă, ploaie, umezeală sau umiditate ridicată.
- Nu deschideți produsul, în interior nu există piese care pot fi reparate de utilizator.
- Deconectați produsul de la sursa electrică înainte de curățare.
- Nu utilizați agenți de curățare chimici agresivi pentru a curăța produsul.

Introducerea bateriei (imagine B)

1. Deschideți compartimentul bateriilor.

2. Introduceți o baterie CR2032.

i Asigurați-vă că polaritatea bateriei (+/-) corespunde cu marcajele de polaritate din interiorul compartimentului bateriei.

Utilizarea produsului

Apăsăți Butonul pentru mod pentru a parcurge următoarele moduri;

- Modul timp
- Mod dată
- Alarmă 1
- Alarmă 2
- Alarmă 3

Țineți apăsat Butonul pentru mod **A 4** timp de 2 secunde pentru a ajusta setările.

Apăsăți butonul Sus **A 8** pentru a crește o valoare a setărilor.

Apăsăți butonul Jos **A 9** pentru a micșora o valoare a setărilor.

Apăsăți Butonul pentru mod **A 4** pentru a confirma setările.

Setarea orei

1. Intrați în modul de setare a orei.
 2. Selectați formatul orei (12h sau 24h).
 3. Reglați ora curentă și confirmați.
 4. Reglați minutul curent și confirmați.
 5. Apăsați Butonul pentru mod **A 4** pentru a confirma setările.
- i** După 15 secunde de inactivitate, produsul va reveni la modul de Afișaj al orei.

Setarea datei

1. Intrați în modul de setare a datei.
 2. Ajustați anul curent și confirmați.
 3. Reglați luna curentă și confirmați.
 4. Reglați ziua curentă și confirmați.
 5. Apăsați Butonul pentru mod **A 4** pentru a confirma setările.
- i** După 15 secunde de inactivitate, produsul va reveni la modul de Afișaj al orei.

Setarea alarmei

1. Apăsați Butonul pentru mod **A 4** pentru a trece prin cele trei alarme. Afișajul arată "--A" cu numărul alarmei corespunzătoare.
2. Țineți apăsat Butonul pentru mod **A 4** timp de 2 secunde pentru a regla alarma selectată.

Afișajul începe să clipească.

3. Reglați ora și confirmați.
4. Reglați minutele și confirmați.
5. Selectați între Alarmă sonoră (Buzzer) sau Alarmă radio (rd) și confirmați. Buzzerul alarmei se oprește automat după un minut.

Alarmă radio redă ultimul canal radio selectat până când este apăsat un buton.

6. Selectați intervalul de alarmă între zilnic (E1-7), numai în zilele lucrătoare (E1-5) sau numai în weekend (E6-7) și confirmați.

Acum, alarma este setată.

7. Apăsați butonul sus **A 8** pentru a porni alarma. "--" este înlocuit cu "oN".
- i** Apăsați butonul Snooze **A 3** pentru a opri alarma timp de 5 minute. Apăsați orice alt buton pentru a opri alarma până la următoarea apariție.

Selectarea modului de Afișaj

Apăsați butonul Sus **A 8** pentru a parcurge modurile de afișare disponibile.

DP-1	Afișajul alternează între oră (10s) și dată (2s).
DP-2	Afișajul arată întotdeauna modul selectat.
DP-3	Afișajul arată întotdeauna ora.

Setarea modului de atenuare

Apăsați butonul Snooze **A 3** pentru a parcurge cele trei moduri de atenuare disponibile.

- Luminozitate scăzută
- Luminozitate medie
- Luminozitate ridicată

Selectați unitatea de temperatură

Apăsați și mențineți apăsat butonul în jos **A 9** timp de 2 secunde pentru a schimba unitățile de la °C la °F.

Intrarea în modul FM și căutarea unui post de radio

1. Apăsați butonul FM **A 6** pentru a porni radioul FM.
2. Utilizați butoanele sus **A 8** și jos **A 9** pentru a regla manual frecvența FM.
3. Țineți apăsat butonul sus **A 8** sau butonul jos **A 9** pentru a căuta automat canalul radio următor sau anterior.
4. Țineți apăsat butonul FM **A 6** pentru a căuta și salva automat 15 canale radio. Când toate canalele sunt memorate, este redat primul canal radio presetat (P01).

i Canalele radio presetate sunt Afișate ca P01, P02, etcetera..

Comutare între canalele radio presetate

1. Țineți apăsat Butonul pentru mod **A 4** pentru a comuta între canalele radio presetate.
2. Utilizați butoanele sus **A 8** și jos **A 9** pentru a parcurge canalele radio presetate.
3. Apăsați Butonul pentru mod **A 4** pentru a confirma.

Controlul volumului

Utilizați Buton volum sus **A 8** și Buton volum jos **A 9** pentru a modifica volumul.

Mod de economisire a energiei

Apăsăți Buton Power **A**  pentru a activa sau dezactiva modul de economisire a energiei

În timp ce modul de economisire a energiei este activ, Afișajul se va opri după 10 secunde. Bateți din palme, scoateți un sunet puternic sau apăsați orice buton pentru a porni Afișajul.

Eliminare



Produsul a fost creat pentru colectare separată la un punct de colectare adecvat. Nu eliminați produsul odată cu deșeurile menajere.

Pentru mai multe informații, contactați magazinul sau autoritatea locală responsabilă pentru gestionarea deșeurilor.

Declarație de conformitate

Noi, Nedis B.V., declarăm, în calitate de producător, că produsul CLAR3004BN de la marca noastră Nedis®, fabricat în China, a fost testat în conformitate cu toate standardele CE și reglementările relevante și că toate testele au fost trecute cu succes. Aceasta include, dar nu se limitează la directiva RED 2014/53/UE.

Declarația de conformitate completă (și fișa tehnică de securitate, dacă este cazul) pot fi găsite și descărcate prin intermediul:

nedis.ro/clar3004bn#support

Nedis BV

Reitscheweg 1, 5232 BX 's-Hertogenbosch
The Netherlands
service@nedis.com



V01/09-2025