

nedis

Mast Amplifier Kit

With LTE-700

MAMP26700WT

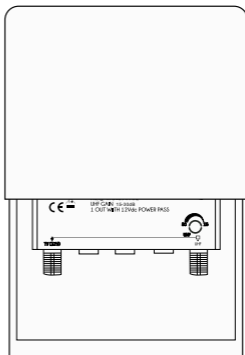
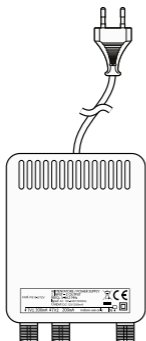

<https://cdn.nedis.com/manuals/html/mamp26700wt>

EN	Quick start guide	5
DE	Kurzanleitung	7
FR	Guide de démarrage rapide	10
NL	Snelstartgids	13
IT	Guida rapida all'avvio	16
ES	Guía de inicio rápido	19
PT	Guia de iniciação rápida	22
SV	Snabbstartsguide	24
FI	Pika-aloitusopas	27
NO	Hurtigguide	30
DA	Vejledning til hurtig start	32
HU	Gyors beüzemelési útmutató	35
PL	Przewodnik Szybki start	38
EL	Οδηγός γρήγορης εκκίνησης	41
SK	Rýchly návod	44
CS	Rychlý návod	47
RO	Ghid rapid de inițiere	49

Lühijuhend	52
LV Ātrās palaišanas ceļvedis	55
LT Greitasis pradžios vadovas	58
TR Hızlı başlangıç kılavuzu	60

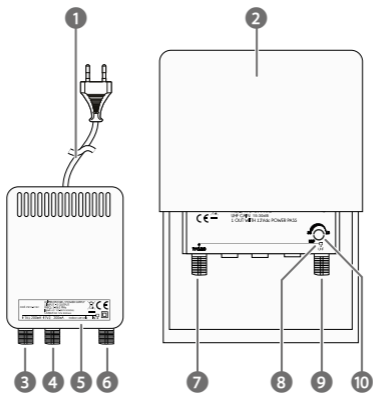
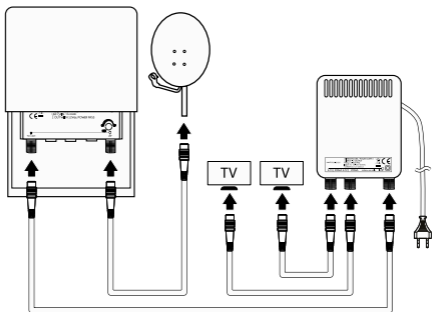
A**B**

Mast Amplifier Kit

MAMP26700WT



For more information see the extended manual online:

<https://cdn.nedis.com/manuals/html/mamp26700wt>

Intended use

This product is a mast amplifier kit with power supply unit.

This product is intended for amplifying signals received by the antenna to minimize cable loss and enhance reception performance.

Any modification of the product may have consequences for safety, warranty and proper functioning.

This product is intended for normal household use only. This product is not intended for: shops, light industry or on farms.

The product is not intended for professional use.

Main parts (image A)

- | | | | |
|---|----------------|----|----------------|
| 1 | Power cable | 6 | Power output |
| 2 | Mast amplifier | 7 | Mast connector |
| 3 | TV 1 connector | 8 | Indicator LED |
| 4 | TV 2 connector | 9 | Power input |
| 5 | Power supply | 10 | Control knob |

Safety instructions

WARNING

- Ensure you have fully read and understood the instructions in this document before you install or use the product. Keep the packaging and this document for future reference.
- Only use the product as described in this document.
- Do not expose the product to water, rain, moisture or high humidity.
- Do not use the product if a part is damaged or defective. Always replace a damaged or defective product immediately.
- Do not immerse the product in water.
- Do not unplug the power supply by pulling on the cable. Always grasp the plug and pull.
- Do not plug or unplug the power supply with wet hands.

- If the supply cord is damaged, it must be replaced by the manufacturer, its service agent or similarly qualified persons in order to avoid a hazard.
- Do not install the power supply near high-voltage cables.
- Do not install the power supply in a location lacking ventilation.
- Do not expose the product to water, rain, moisture or high humidity.
- Disconnect the product from the power source before cleaning.
- Disconnect the product from the power source before service and when replacing parts.
- Do not use the product if a part is damaged or defective. Replace a damaged or defective product immediately.
- Do not let children play with the packaging material. Always keep the packaging material out of the reach of children.
- Always keep the power cable and the product away from usual walkways.
- Do not drop the product and avoid bumping.
- Do not use aggressive chemical cleaning agents when cleaning the product.

Connecting the product (image B)

1. Install the power supply **A5** in a suitable place.

A Do not install the power supply near high-voltage cables.

A Do not install the power supply in a location lacking ventilation.

2. Plug a coaxial cable (not included) into the mast connector **A7**.

3. Plug the other end of the coaxial cable (not included) into your mast or antenna.

4. Plug a coaxial cable (not included) into the desired TV connector **A3** **A4**.

5. Plug the other end of the coaxial cable (not included) into your TV.

6. Plug a coaxial cable (not included) into the power output **A6**.

7. Plug the other end of the coaxial cable (not included) into the power input **A9**.

8. Connect the power cable **A1** to a 100 – 240 V / 50 – 60 Hz power supply.

9. The indicator LED **A8** lights up to indicate the product is switched on.

10. Use the control knob **A10** to adjust the signal strength.

Clean the product and cables every month with a soft, dry cloth.

Warranty

This product is intended for domestic use. Any changes and/or modifications to the product will invalidate the warranty. We can't accept any liability for damage caused by improper use of the product. Normal wear and tear is excluded from warranty.

Disclaimer

Due to the constant development of our products in terms of function and design, we reserve the right to make changes to the product without notice. All logos, brands and product names are trademarks or registered trademarks of their respective holders and are hereby recognized as such.

Disposal



This product is designated for separate collection at an appropriate collection point. Do not dispose of the product with household waste. For more information, contact the retailer or the local authority responsible for waste management.

Declaration of Conformity

Hereby, Nedis B.V. as manufacturer declares that the Nedis branded product MAMP26700WT, has been tested according to all relevant CE standards and regulations and that all tests have been passed successfully.

The complete Declaration of Conformity and, if applicable the safety datasheet, can be found and downloaded via:
nedis.com/mamp26700wt#support

DE

Kurzanleitung

Mastverstärker-Bausatz

MAMP26700WT



Weitere Informationen finden Sie in der erweiterten Anleitung online:
<https://cdn.nedis.com/manuals/html/mamp26700wt>

Anwendung

Dieses Produkt ist ein Mastverstärker-Bausatz mit Stromversorgung. Dieses Produkt dient zur Verstärkung der von der Antenne empfangenen Signale, um Kabelverluste zu minimieren und die Empfangsleistung zu verbessern.

Jegliche Modifikation des Produkts kann Folgen für die Sicherheit, Garantie und ordnungsgemäße Funktionalität haben.

Dieses Produkt ist nur für den Hausgebrauch bestimmt. Dieses Produkt ist nicht

gedacht für: Geschäfte, Beleuchtungsindustrie oder Bauernhöfen.
Das Produkt ist nicht für den professionellen Einsatz gedacht.

Hauptbestandteile (Abbildung A)

- | | | | |
|---|-----------------|----|----------------|
| 1 | Stromkabel | 6 | Stromausgabe |
| 2 | Mastverstärker | 7 | Mast-Anschluss |
| 3 | TV 1-Anschluss | 8 | Anzeige-LED |
| 4 | TV 2-Anschluss | 9 | Stromeingang |
| 5 | Stromversorgung | 10 | Bedienregler |

Sicherheitshinweise

WARNUNG

- Vergewissern Sie sich, dass Sie die Anweisungen in diesem Dokument vollständig gelesen und verstanden haben, bevor Sie das Produkt installieren oder verwenden. Heben Sie die Verpackung und dieses Dokument zum späteren Nachschlagen auf.
- Verwenden Sie das Produkt nur wie in diesem Dokument beschrieben.
- Setzen Sie das Produkt nicht Wasser, Regen, Feuchtigkeit oder hoher Luftfeuchtigkeit aus.
- Verwenden Sie das Produkt nicht, wenn ein Teil beschädigt oder defekt ist. Ersetzen Sie ein beschädigtes oder defektes Produkt immer sofort.
- Tauchen Sie das Produkt nicht in Wasser.
- Ziehen Sie das Netzteil niemals am Kabel aus der Steckdose. Halten Sie immer den Stecker fest und ziehen Sie daran.
- Hantieren Sie mit dem Stecker des Netzteils nicht mit nassen Händen.
- Wenn das Netzkabel beschädigt ist, muss es durch den Hersteller, seinen Kundendienst oder ähnlich qualifizierte Personen ersetzt werden, um eine Gefährdung zu vermeiden.
- Installieren Sie die Stromversorgung nicht in der Nähe von Hochspannungskabeln.
- Installieren Sie die Stromversorgung nicht an einem Ort ohne ausreichende Belüftung.
- Setzen Sie das Produkt nicht Wasser, Regen, Feuchtigkeit oder hoher Luftfeuchtigkeit aus.
- Trennen Sie das Produkt vor der Reinigung von der Stromversorgung.
- Trennen Sie das Produkt vor Wartungsarbeiten und beim Austausch von Teilen von der Stromversorgung.

- Verwenden Sie das Produkt nicht, wenn ein Teil beschädigt ist oder es einen Mangel aufweist. Ersetzen Sie ein beschädigtes oder defektes Produkt unverzüglich.
- Lassen Sie Kinder nicht mit dem Verpackungsmaterial spielen. Halten Sie das Verpackungsmaterial stets außer Reichweite von Kindern.
- Halten Sie das Stromkabel und das Produkt von üblichen Laufwegen fern.
- Lassen Sie das Produkt nicht herunterfallen und vermeiden Sie Kollisionen.
- Verwenden Sie zur Reinigung des Produkts keine aggressiven chemischen Reinigungsmittel.

Verbinden des Produkts (Abbildung B)

1. Installieren Sie die Stromversorgung **A 5** an einem geeigneten Ort.

⚠ Installieren Sie die Stromversorgung nicht in der Nähe von Hochspannungskabeln.

⚠ Installieren Sie die Stromversorgung nicht an einem Ort ohne ausreichende Belüftung.

2. Stecken Sie ein Koaxialkabel (nicht im Lieferumfang enthalten) in den Mast-Anschluss **A 7**.
3. Stecken Sie das andere Ende des Koaxialkabels (nicht im Lieferumfang enthalten) in Ihren Mast oder Ihre Antenne.
4. Stecken Sie ein Koaxialkabel (nicht im Lieferumfang enthalten) in den gewünschten TV-Anschluss **A 3 4**.
5. Stecken Sie das andere Ende des Koaxialkabels (nicht im Lieferumfang enthalten) in Ihren Fernseher.
6. Stecken Sie ein Koaxialkabel (nicht im Lieferumfang enthalten) in die Stromausgabe **A 6**.
7. Stecken Sie das andere Ende des Koaxialkabels (nicht im Lieferumfang enthalten) in den Netzteilanschluss **A 9**.
8. Schließen Sie das Stromkabel **A 1** an eine Stromversorgung mit 100–240 V / 50–60 Hz an.
9. Die Anzeige-LED **A 8** leuchtet auf, um anzuzeigen, dass das Produkt eingeschaltet ist.
10. Verwenden Sie den Bedienregler **A 10**, um die Signalstärke anzupassen. Reinigen Sie das Produkt und die Kabel jeden Monat mit einem weichen, trockenen Tuch.

Garantie

Dieses Produkt ist für den Hausgebrauch bestimmt. Jegliche Änderungen und/oder Modifikationen am Produkt führen zum Erlöschen der Garantie. Wir können keine Haftung für Schäden übernehmen, die durch unsachgemäßen Gebrauch des Produkts verursacht werden. Normaler Verschleiß ist von der Garantie ausgeschlossen.

Haftungsausschluss

Aufgrund der ständigen Weiterentwicklung unserer Produkte in Bezug auf Funktion und Design behalten wir uns das Recht vor, Änderungen am Produkt ohne Vorankündigung vorzunehmen. Alle Logos, Marken und Produktnamen sind Warenzeichen oder eingetragene Warenzeichen der jeweiligen Inhaber und werden hiermit als solche anerkannt.

Entsorgung



Dieses Produkt ist für die getrennte Sammlung bei einer geeigneten Sammelstelle bestimmt. Entsorgen Sie das Produkt nicht mit dem Hausmüll. Für weitere Informationen wenden Sie sich bitte an Ihren Händler oder an die für die Abfallentsorgung zuständige Behörde.

Konformitätserklärung

Hiermit erklärt Nedis B.V. als Hersteller, dass das Nedis-Markenprodukt MAMP26700WT gemäß allen relevanten CE-Normen und -Vorschriften getestet wurde und dass alle Tests erfolgreich bestanden wurden.

Die vollständige Konformitätserklärung und, falls zutreffend, das Sicherheitsdatenblatt, können Sie unter folgender Adresse finden und herunterladen:

nedis.de/mamp26700wt#support

FR

Guide de démarrage rapide

Kit amplificateur de mât

MAMP26700WT



Pour plus d'informations, consultez le manuel détaillé en ligne:

<https://cdn.nedis.com/manuals/html/mamp26700wt>

Utilisation prévue

Ce produit est un kit d'amplificateur de mât avec alimentation électrique.

Ce produit est destiné à amplifier les signaux reçus par l'antenne afin de minimiser les pertes de câble et d'améliorer les performances de réception.

Toute modification du produit peut avoir des conséquences sur la sécurité, la garantie et le bon fonctionnement.

Ce produit est prévu pour un usage domestique normal uniquement. Ce produit n'est pas destiné aux magasins, industries légères ou fermes.

Le produit n'est pas destiné à un usage professionnel.

Pièces principales (image A)

- | | | | |
|---|-------------------------|----|-------------------------|
| 1 | Câble d'alimentation | 6 | Puissance de sortie |
| 2 | Amplificateur de mât | 7 | Connecteur de mât |
| 3 | Connecteur TV 1 | 8 | LED d'indication |
| 4 | Connecteur TV 2 | 9 | Alimentation électrique |
| 5 | Alimentation électrique | 10 | Bouton de commande |



Consignes de sécurité

AVERTISSEMENT

- Assurez-vous d'avoir entièrement lu et compris les instructions de ce document avant d'installer ou d'utiliser le produit. Conservez l'emballage et le présent document pour référence ultérieure.
- Utilisez le produit uniquement comme décrit dans le présent document.
- Ne pas exposer l'appareil à l'eau, à la pluie, à l'humidité ou à un taux d'humidité élevé.
- N'utilisez pas le produit si une pièce est endommagée ou défectueuse. Remplacez toujours immédiatement un produit endommagé ou défectueux.
- Ne pas immerger le produit dans l'eau.
- Ne pas débrancher l'alimentation en tirant sur le câble. Saisissez toujours la fiche et tirez.
- Ne pas brancher ou débrancher l'alimentation avec les mains mouillées.
- Si le cordon d'alimentation est endommagé, il doit être remplacé par le fabricant, son agent de service ou des personnes de qualification similaire afin d'éviter tout danger.
- N'installez pas l'alimentation électrique à proximité de câbles haute tension.
- N'installez pas l'alimentation électrique dans un endroit mal ventilé.
- Ne pas exposer l'appareil à l'eau, à la pluie, à l'humidité ou à un taux d'humidité élevé.

- Déconnectez le produit de la source d'alimentation avant nettoyage.
- Débranchez le produit de la source d'alimentation avant tout entretien et lors du remplacement de pièces.
- Ne pas utiliser le produit si une pièce est endommagée ou défectueuse. Remplacez immédiatement un produit endommagé ou défectueux.
- Ne pas laisser d'enfants jouer avec les matériaux d'emballage. Toujours tenir les matériaux d'emballage hors de portée des enfants.
- Maintenez toujours le câble d'alimentation et le produit éloignés des passages habituels.
- Ne pas laisser tomber le produit et éviter de le cogner.
- Ne pas utiliser de produits de nettoyage chimiques agressifs lors du nettoyage du produit.

Connecter le produit (image B)

1. Installez l'**A 5** e d'alimentation électrique à un endroit approprié.
 -  N'installez pas l'alimentation électrique à proximité de câbles haute tension.
 -  N'installez pas l'alimentation électrique dans un endroit mal ventilé.
 2. Branchez un câble coaxial (non fourni) dans le Connecteur de mât **A 7**.
 3. Branchez l'autre extrémité du câble coaxial (non fourni) à votre mât ou à votre antenne.
 4. Branchez un câble coaxial (non fourni) dans le connecteur TV souhaité **A 3 4**.
 5. Branchez l'autre extrémité du câble coaxial (non fourni) sur votre téléviseur.
 6. Branchez un câble coaxial (non fourni) dans la prise de puissance de sortie **A 6**.
 7. Branchez l'autre extrémité du câble coaxial (non fourni) dans l'entrée d'alimentation électrique **A 9**.
 8. Connectez le câble d'alimentation **A 1** à une alimentation électrique de 100 à 240 V / 50 à 60 Hz.
 9. Le voyant LED d'indication **A 8** s'allume pour indiquer que le produit est sous tension.
 10. Utilisez le bouton de commande **A 10** pour régler la puissance du signal.
- Nettoyez le produit et les câbles tous les mois à l'aide d'un chiffon doux et sec.

Garantie

Ce produit est destiné à un usage domestique. Tout changement et/ou modification du produit annule la garantie. Nous ne pouvons accepter aucune

responsabilité pour les dommages causés par une utilisation inappropriée du produit. L'usure normale est exclue de la garantie.

Clause de non-responsabilité

En raison du développement constant de nos produits en termes de fonction et de conception, nous nous réservons le droit d'apporter des modifications au produit sans préavis. Tous les logos, marques et noms de produits sont des marques commerciales ou des marques déposées de leurs détenteurs respectifs et sont reconnus comme tels.

Traitement des déchets



Ce produit est destiné à être collecté séparément dans un point de collecte approprié. Ne pas jeter le produit avec les ordures ménagères. Pour plus d'informations, contactez le revendeur ou l'autorité locale responsable de la gestion des déchets.

Déclaration de conformité

Par la présente, Nedis B.V., en tant que fabricant, déclare que le produit de marque Nedis MAMP26700WT a été testé conformément à toutes les normes et réglementations CE pertinentes et que tous les tests ont été passés avec succès.

La déclaration de conformité complète et, le cas échéant, la fiche de données de sécurité, peuvent être consultées et téléchargées via :

nedis.fr/mamp26700wt#support

NL

Snelstartgids

Mastversterkerkit

MAMP26700WT



Zie voor meer informatie de uitgebreide handleiding online:

<https://cdn.nedis.com/manuals/html/mamp26700wt>

Bedoeld gebruik

Dit product is een mastversterker-kit met stroomvoorziening.

Dit product is bedoeld voor het versterken van signalen die door de antenne worden ontvangen om kabelverlies te minimaliseren en de ontvangstopstaties te verbeteren.

Elke wijziging van het product kan gevolgen hebben voor veiligheid, garantie en correcte werking.

Het product is uitsluitend bedoeld voor normaal huishoudelijk gebruik. Dit product is niet bedoeld voor: winkels, lichte industrie of op boerderijen.

Het product is niet bedoeld voor professioneel gebruik.

Belangrijkste onderdelen (afbeelding A)

- | | |
|---------------------|----------------------|
| 1 Stroomkabel | 6 Stroomuitgang |
| 2 Mastversterker | 7 Mastconnector |
| 3 TV 1-aansluiting | 8 LED-controlelampje |
| 4 TV 2-aansluiting | 9 Stroomingang |
| 5 Stroomvoorziening | 10 Bedieningsknop |



Veiligheidsvoorschriften

WAARSCHUWING

- Zorg ervoor dat u de instructies in dit document volledig gelezen en begrepen heeft voordat u het product installeert of gebruikt. Bewaar de verpakking en dit document voor toekomstig gebruik.
- Gebruik het product alleen zoals in dit document beschreven.
- Stel het product niet bloot aan water, regen, vocht of hoge luchtvochtigheid.
- Gebruik het product niet als een onderdeel beschadigd of defect is. Vervang een beschadigd of defect product altijd onmiddellijk.
- Het product niet in water onderdompelen.
- Trek de stekker niet uit het stopcontact door aan de kabel te trekken. Trek altijd aan de stekker.
- Steek de stekker niet met natte handen in het stopcontact en trek hem er ook niet uit met natte handen.
- Als het netsnoer beschadigd is, moet het worden vervangen door de fabrikant, zijn serviceagent of gelijk gekwalificeerde personen om gevaar te voorkomen.
- Installeer de stroomvoorziening niet in de buurt van hoogspanningskabels.
- Installeer de stroomvoorziening niet op een locatie zonder ventilatie.
- Stel het product niet bloot aan water, regen, vocht of hoge luchtvochtigheid.
- Koppel het product los van de stroombron voordat u het reinigt.
- Haal de stekker van het product uit de voedingsbron voor onderhoud en bij het vervangen van onderdelen.
- Gebruik het product niet als een onderdeel beschadigd of defect is. Vervang een beschadigd of defect product onmiddellijk.

- Laat kinderen niet met het verpakkingsmateriaal spelen. Houd het verpakkingsmateriaal altijd buiten het bereik van kinderen.
- Houd het netsnoer en het product altijd uit de buurt van de gangbare looppaden.
- Laat het product niet vallen en voorkom stoten.
- Gebruik bij het reinigen van het product geen agressieve chemische reinigingsmiddelen.

Het product aansluiten (afbeelding B)

1. Installeer de stroomvoorziening **A 5** op een geschikte plaats.
 -  Installeer de stroomvoorziening niet in de buurt van hoogspanningskabels.
 -  Installeer de stroomvoorziening niet op een locatie zonder ventilatie.
 2. Sluit een coaxkabel (niet meegeleverd) aan op de mastconnector **A 7**.
 3. Sluit het andere uiteinde van de coaxkabel (niet meegeleverd) aan op uw mast of antenne.
 4. Sluit een coaxkabel (niet meegeleverd) aan op de gewenste tv-aansluiting **A 3 4**.
 5. Sluit het andere uiteinde van de coaxkabel (niet meegeleverd) aan op uw tv.
 6. Sluit een coaxkabel (niet meegeleverd) aan op de stroomuitgang **A 6**.
 7. Steek het andere uiteinde van de coaxkabel (niet meegeleverd) in de stroomingang **A 9**.
 8. Sluit de stroomkabel **A 1** aan op een 100 – 240 V / 50 – 60 Hz-stroomvoorziening.
 9. De LED-controlelampje **A 8**, gaat branden om aan te geven dat het product is ingeschakeld.
 10. Gebruik de bedieningsknop **A 10** om de signaalsterkte aan te passen.
- Reinig het product en de kabels elke maand met een zachte, droge doek.

Garantie

Dit product is bedoeld voor huishoudelijk gebruik. Bij wijzigingen en/ of aanpassingen aan het product vervalt de garantie. We kunnen geen aansprakelijkheid aanvaarden voor schade veroorzaakt door onjuist gebruik van het product. Normale slijtage is uitgesloten van garantie.

Disclaimer

Vanwege de constante ontwikkeling van onze producten op het gebied van functie en ontwerp, behouden wij ons het recht voor om zonder voorafgaande

kennisgeving wijzigingen aan het product aan te brengen. Alle logo's, merken en productnamen zijn handelsmerken of gedeponeerde handelsmerken van hun respectieve houders en worden hierbij als zodanig erkend.

Afdanking



Dit product is bestemd voor gescheiden inzameling bij een geschikt inzamelpunt. Gooi het product niet weg met het huishoudelijk afval. Neem voor meer informatie contact op met de winkelier of met de plaatselijke instantie die verantwoordelijk is voor afvalverwerking.

Verklaring van overeenstemming

Hierbij verklaart Nedis B.V. als fabrikant dat het Nedis-merkproduct MAMP26700WT, is getest volgens alle relevante CE-normen en -voorschriften en dat alle tests met succes zijn doorstaan.

De volledige conformiteitsverklaring en, indien van toepassing, het veiligheidsinformatieblad, kunnen worden gevonden en gedownload via: nedis.nl/mamp26700wt#support

IT

Guida rapida all'avvio

Kit amplificatore di antenna

MAMP26700WT



Per maggiori informazioni vedere il manuale esteso online: <https://cdn.nedis.com/manuals/html/mamp26700wt>

Uso previsto

Questo prodotto è un kit amplificatore di antenna per palo con alimentazione. Questo prodotto è destinato ad amplificare i segnali ricevuti dall'antenna per ridurre al minimo la perdita di segnale nel cavo e migliorare le prestazioni di ricezione.

Eventuali modifiche al prodotto possono comportare conseguenze per la sicurezza, la garanzia e il corretto funzionamento.

Questo prodotto è inteso per il normale utilizzo domestico. Questo prodotto non è inteso per negozi, industrie leggere o fattorie.

Il prodotto non è inteso per utilizzi professionali.

Parti principali (immagine A)

- | | | | |
|---|--------------------------|----|---------------------------|
| 1 | Cavo di alimentazione | 6 | Erogazione di corrente |
| 2 | Amplificatore di antenna | 7 | Connettore per albero |
| 3 | Connettore TV 1 | 8 | Spia LED |
| 4 | Connettore TV 2 | 9 | Ingresso di alimentazione |
| 5 | Alimentazione | 10 | Manopola di controllo |

Istruzioni di sicurezza

ATTENZIONE

- Assicurarsi di aver letto e compreso pienamente le istruzioni presenti nel documento prima di installare o utilizzare il prodotto. Conservare la confezione e il presente documento per farvi riferimento in futuro.
- Utilizzare il prodotto solo come descritto nel presente documento.
- Non esporre il prodotto ad acqua, pioggia, umidità o elevata umidità.
- Non utilizzare il prodotto se una parte è danneggiata o difettosa. Sostituire sempre immediatamente un prodotto danneggiato o difettoso.
- Non immergere il prodotto in acqua.
- Non scollegare l'alimentatore tirandolo per il cavo. Afferrare sempre la presa e tirare.
- Non collegare o scollegare l'alimentatore con le mani bagnate.
- Se il cavo di alimentazione è danneggiato, deve essere sostituito dal produttore, dal suo agente di assistenza o da persone analogamente qualificate, al fine di evitare un pericolo.
- Non installare l'alimentazione vicino a cavi ad alta tensione.
- Non installare l'Alimentazione in un luogo privo di ventilazione.
- Non esporre il prodotto ad acqua, pioggia, umidità o elevata umidità.
- Prima della pulizia scollegare il prodotto dalla sorgente di alimentazione.
- Scollegare il prodotto dalla sorgente di alimentazione prima di effettuare la manutenzione e durante la sostituzione delle parti.
- Non utilizzare il prodotto se una parte è danneggiata o difettosa. Sostituire immediatamente un prodotto danneggiato o difettoso.
- Non lasciare che i bambini giochino con i materiali di imballaggio. Tenere sempre i materiali di imballaggio lontano dalla portata dei bambini.
- Tenere sempre il cavo di alimentazione e il prodotto lontani dai luoghi in cui si è soliti camminare.
- Non far cadere il prodotto ed evitare impatti.
- Non usare detergenti chimici aggressivi durante la pulizia del prodotto.

Collegamento del prodotto (immagine B)

1. Installare l'Alimentazione **A 5** in un luogo adeguato.
⚠ Non installare l'alimentazione vicino a cavi ad alta tensione.
⚠ Non installare l'Alimentazione in un luogo privo di ventilazione.
2. Collegare un cavo coassiale (non incluso) al connettore per albero **A 7**.
3. Collegare l'altra estremità del cavo coassiale (non incluso) al palo o all'antenna.
4. Collegare un cavo coassiale (non incluso) al connettore TV desiderato **A 3 4**.
5. Collegare l'altra estremità del cavo coassiale (non incluso) al televisore.
6. Collegare un cavo coassiale (non incluso) all'erogazione di corrente **A 6**.
7. Collegare l'altra estremità del cavo coassiale (non incluso) all'ingresso di alimentazione dell'**A 9**.
8. Collegare il cavo di alimentazione **A 1** a un'alimentazione da 100 – 240 V / 50 – 60 Hz.
9. Il Spia LED **A 8** si accende per segnalare che il prodotto è acceso.
10. Utilizzare la manopola di controllo **A 10** per regolare la potenza del segnale. Pulire il prodotto e i cavi ogni mese con un panno morbido e asciutto.

Garanzia

Questo prodotto è destinato all'uso domestico. Qualsiasi cambiamento e/o modifica al prodotto invalida la garanzia. Non possiamo accettare alcuna responsabilità per danni causati da un uso improprio del prodotto. La normale usura è esclusa dalla garanzia.

Esclusione di responsabilità

A causa del costante sviluppo dei nostri prodotti in termini di funzionalità e design, ci riserviamo il diritto di apportare modifiche al prodotto senza preavviso. Tutti i loghi, i marchi e i nomi dei prodotti sono marchi o marchi registrati dei rispettivi proprietari e sono riconosciuti come tali.

Smaltimento



Questo prodotto è destinato alla raccolta differenziata presso un punto di raccolta appropriato. Non smaltire il prodotto con i rifiuti domestici. Per ulteriori informazioni, contattare il rivenditore o l'autorità locale responsabile della gestione dei rifiuti.

Dichiarazione di conformità

Con la presente, Nedis B.V., in qualità di produttore, dichiara che il prodotto a marchio Nedis MAMP26700WT è stato testato secondo tutti gli standard e le normative CE pertinenti e che tutti i test sono stati superati con successo.

La dichiarazione di conformità completa e, se del caso, la scheda tecnica di sicurezza sono disponibili e scaricabili tramite:

nedis.it/mamp26700wt#support

ES

Guía de inicio rápido

Kit amplificador de mástil

MAMP26700WT



Para más información, consulte el manual ampliado en línea:

<https://cdn.nedis.com/manuals/html/mamp26700wt>

Uso previsto por el fabricante

Este producto es un kit amplificador de mástil con alimentación.

Este producto está diseñado para amplificar las señales recibidas por la antena con el fin de minimizar la pérdida de cable y mejorar el rendimiento de la recepción.

Cualquier modificación del producto puede tener consecuencias para la seguridad, la garantía y el funcionamiento adecuado.

Este producto está diseñado únicamente para el uso doméstico normal. Este producto no está destinado para: tiendas, industria ligera o en granjas.

El producto no está diseñado para un uso profesional.

Partes principales (imagen A)

- | | | | |
|---|------------------------|----|---------------------|
| 1 | Cable de alimentación | 6 | Salida de potencia |
| 2 | Amplificador de mástil | 7 | Conector de mástil |
| 3 | Conector TV 1 | 8 | Indicador LED |
| 4 | Conector TV 2 | 9 | Potencia de entrada |
| 5 | Alimentación | 10 | Botón de control |

Instrucciones de seguridad

ADVERTENCIA

- Asegúrese de que ha leído y entendido completamente las instrucciones en

este documento antes de instalar o utilizar el producto. Guarde el embalaje y este documento para futuras consultas.

- Utilice el producto únicamente tal como se describe en este documento.
- No exponga el producto al agua, la lluvia, la humedad o la humedad elevada.
- No utilice el producto si alguna pieza está dañada o defectuosa. Sustituya siempre inmediatamente un producto dañado o defectuoso.
- No sumerja el producto en agua.
- No desenchufe la fuente de alimentación tirando del cable. Sujete siempre el enchufe y tire de él.
- No enchufe o desenchufe la fuente de alimentación con las manos mojadas.
- Si el cable de alimentación está dañado, debe ser sustituido por el fabricante, su agente de servicio o personas con cualificación similar con el fin de evitar un peligro.
- No instale la Alimentación cerca de cables de alta tensión.
- No instale la Alimentación en un lugar sin ventilación.
- No exponga el producto al agua, la lluvia, la humedad o la humedad elevada.
- Desenchufe el producto de la toma de corriente antes de limpiarlo.
- Desconecte el producto de la fuente de alimentación antes de hacer una revisión y al sustituir piezas.
- No use el producto si alguna pieza está dañada o presenta defectos. Sustituya inmediatamente el producto presenta daños o está defectuoso.
- No permita que los niños jueguen con el material de embalaje. Mantenga el material de embalaje siempre fuera del alcance de los niños.
- Mantenga siempre el cable de alimentación y el producto alejados de los sitios de paso habituales.
- No deje caer el producto y evite que sufra golpes.
- No utilice productos químicos agresivos para limpiar el producto.

Cómo conectar el producto (imagen B)

1. Instale la alimentación **A 5** en un lugar adecuado.

 No instale la Alimentación cerca de cables de alta tensión.

 No instale la Alimentación en un lugar sin ventilación.

2. Conecte un cable coaxial (no incluido) al conector de mástil **A 7**.

3. Conecte el otro extremo del cable coaxial (no incluido) a su mástil o antena.

4. Enchufe un cable coaxial (no incluido) al conector de TV deseado **A 3 4**.

5. Conecte el otro extremo del cable coaxial (no incluido) a su televisor.

6. Conecte un cable coaxial (no incluido) a la salida de potencia **A 6**.

7. Conecte el otro extremo del cable coaxial (no incluido) a la potencia de entrada **A 9**.
 8. Conecte el Cable de alimentación **A 1** a la Alimentación de 100-240 V / 50-60 Hz.
 9. El indicador LED **A 8** se ilumina para indicar que el producto está encendido.
 10. Utilice el botón de control **A 10** para ajustar la intensidad de la señal.
- Limpie el producto y los cables cada mes con un paño suave y seco.

Garantía

Este producto está destinado al uso doméstico. Cualquier cambio y/o modificación del producto invalidará la garantía. No podemos aceptar ninguna responsabilidad por daños causados por un uso inadecuado del producto. El desgaste normal queda excluido de la garantía.

Descargo de responsabilidad

Debido al constante desarrollo de nuestros productos en cuanto a función y diseño, nos reservamos el derecho a realizar cambios en el producto sin previo aviso. Todos los logotipos, marcas y nombres de productos son marcas comerciales o marcas registradas de sus respectivos propietarios y, por tanto, se reconocen como tales.

Eliminación



Este producto está destinado a la recogida selectiva en un punto de recogida adecuado. No deseche el producto con los residuos domésticos. Para más información, póngase en contacto con el vendedor o con la autoridad local responsable de la gestión de residuos.

Declaración de conformidad

Por la presente, Nedis B.V. como fabricante declara que el producto de la marca Nedis MAMP26700WT, ha sido probado de acuerdo con todas las normas y reglamentos CE pertinentes y que todas las pruebas han sido superadas con éxito.

La Declaración de Conformidad completa y, en su caso, la ficha de datos de seguridad, pueden consultarse y descargarse a través de:

nedis.es/mamp26700wt#support

Kit amplificador de mastro

MAMP26700WT



Para mais informações, consulte a versão alargada do manual on-line:

<https://cdn.nedis.com/manuals/html/mamp26700wt>

Utilização prevista

Este produto é um kit Amplificador de mastro com alimentação eléctrica.

Este produto destina-se a amplificar os sinais recebidos pela antena para minimizar a perda do cabo e melhorar o desempenho da receção.

Qualquer alteração do produto pode ter consequências em termos de segurança, garantia e funcionamento adequado.

Este produto destina-se apenas a utilização doméstica normal. Este produto não se destina a: lojas, indústria ligeira ou explorações agrícolas.

O produto não se destina a utilização profissional.

Peças principais (imagem A)

- | | | | |
|---|------------------------|----|------------------------|
| 1 | Cabo de alimentação | 6 | Saída de potência |
| 2 | Amplificador de mastro | 7 | Conetor de mastro |
| 3 | Conetor TV 1 | 8 | LED indicador |
| 4 | Conetor TV 2 | 9 | Entrada de alimentação |
| 5 | Alimentação eléctrica | 10 | Botão de controlo |

Instruções de segurança

AVISO

- Certifique-se de que leu e compreendeu as instruções deste documento na íntegra antes de instalar ou utilizar o produto. Guarde a embalagem e este documento para referência futura.
- Utilize o produto apenas conforme descrito neste documento.
- Não expor o produto à água, chuva, humidade ou humidade elevada.
- Não utilizar o produto se uma peça estiver danificada ou defeituosa. Substituir sempre imediatamente um produto danificado ou defeituoso.
- Não mergulhe o produto em água.
- Não desligue da corrente puxando pelo cabo. Segure sempre pela ficha e puxe.
- Não ligue nem desligue a fonte de alimentação com as mãos molhadas.

- Se o cabo de alimentação estiver danificado, deve ser substituído pelo fabricante, pelo seu agente de assistência técnica ou por pessoas com qualificações semelhantes, de modo a evitar qualquer perigo.
- Não instale a Alimentação eléctrica perto de cabos de alta tensão.
- Não instale a Alimentação eléctrica num local sem ventilação.
- Não expor o produto à água, chuva, humidade ou humidade elevada.
- Desligue o produto da fonte de alimentação antes de limpar.
- Desligue o produto da fonte de alimentação antes de efetuar a manutenção ou substituir peças.
- Não utilize o produto caso uma peça esteja danificada ou defeituosa. Substitua imediatamente um produto danificado ou defeituoso.
- Não deixe as crianças brincarem com o material de embalagem. Mantenha sempre o material de embalagem fora do alcance das crianças.
- Mantenha sempre o cabo de alimentação e o produto afastado de locais de passagem habitual.
- Não deixe cair o produto e evite impactos.
- Não utilize agentes químicos de limpeza agressivos durante a limpeza.

Ligar o produto (imagem B)

1. Instale a alimentação eléctrica **A 5** num local adequado.

⚠ Não instale a Alimentação eléctrica perto de cabos de alta tensão.

⚠ Não instale a Alimentação eléctrica num local sem ventilação.

2. Ligue um cabo coaxial (não incluído) ao conetor de mastro **A 7**.

3. Ligue a outra extremidade do cabo coaxial (não incluído) ao seu mastro ou antena.

4. Ligue um cabo coaxial (não incluído) à entrada de TV desejada **A 3 4**.

5. Ligue a outra extremidade do cabo coaxial (não incluído) à sua televisão.

6. Ligue um cabo coaxial (não incluído) à saída de potência **A 6**.

7. Ligue a outra extremidade do cabo coaxial (não incluído) à entrada de alimentação **A 9**.

8. Ligue o cabo de alimentação **A 1** a uma alimentação eléctrica de 100 – 240 V / 50 – 60 Hz.

9. O LED indicador **A 8** acende para indicar que o produto está ligado.

10. Use o botão de controlo **A 10** para ajustar a intensidade do sinal.

Limpe o produto e os cabos mensalmente com um pano macio e seco.

Garantia

Este produto destina-se a uma utilização doméstica. Quaisquer alterações e/ou modificações ao produto invalidam a garantia. Não podemos aceitar qualquer responsabilidade por danos causados por uma utilização incorrecta do produto. O desgaste normal está excluído da garantia.

Isenção de responsabilidade

Devido ao constante desenvolvimento dos nossos produtos em termos de função e design, reservamo-nos o direito de efetuar alterações ao produto sem aviso prévio. Todos os logótipos, marcas e nomes de produtos são marcas comerciais ou marcas registadas dos respectivos titulares e são reconhecidos como tal.

Eliminação



Este produto destina-se a ser recolhido separadamente num ponto de recolha adequado. Não eliminar o produto juntamente com o lixo doméstico. Para mais informações, contacte o retalhista ou a autoridade local responsável pela gestão de resíduos.

Declaração de conformidade

Pelo presente, a Nedis B.V., na qualidade de fabricante, declara que o produto da marca Nedis MAMP26700WT foi testado de acordo com todas as normas e regulamentos CE relevantes e que todos os testes foram aprovados com êxito.

A Declaração de Conformidade completa e, se aplicável, a ficha de dados de segurança, podem ser encontradas e descarregadas através de:
nedis.pt/mamp26700wt#support

SV

Snabbstartsguide

Mastförstärkare-sats

MAMP26700WT



För ytterligare information, se den utökade manualen online:
<https://cdn.nedis.com/manuals/html/mamp26700wt>

Avsedd användning

Denna produkt är ett kit för mastförstärkare med strömförsörjning.

Denna produkt är avsedd att förstärka signaler som tas emot av Antenn för att minimera kabelförluster och förbättra mottagningsprestandan.

Modifiering av produkten kan medföra konsekvenser för säkerhet, garanti och korrekt funktion.

Denna produkt är endast avsedd för användning i normal hemmiljö. Denna produkt är inte avsedd för: butiker, lätt industri eller jordbruk.

Produkten är inte avsedd för yrkesmässig användning.

Huvuddelar (bild A)

- | | | | |
|---|-----------------------|----|-----------------|
| 1 | Strömkabel | 6 | Eluttag |
| 2 | Mastförstärkare | 7 | Mastanslutning |
| 3 | TV 1-inkopplingsplint | 8 | Indikerings-LED |
| 4 | TV 2-inkopplingsplint | 9 | Kraftingång |
| 5 | Strömförsörjning | 10 | Kontrollvred |

Säkerhetsanvisningar

VARNING

- Säkerställ att du har läst och förstått alla instruktioner i detta dokument innan du installerar och använder produkten. Behåll förpackningen och detta dokument som framtida referens.
- Använd produkten endast enligt anvisningarna i detta dokument.
- Utsätt inte produkten för vatten, regn, fukt eller hög luftfuktighet.
- Använd inte produkten om någon del är skadad eller defekt. Byt alltid ut en skadad eller defekt produkt omedelbart.
- Sänk inte ned produkten i vatten.
- Dra inte stickkontakten ur eluttaget genom att dra i sladden. Håll alltid i kontakten när du drar.
- Anslut eller dra inte stickkontakten till/ur eluttaget med våta händer.
- Om nätsladden är skadad måste den bytas ut av tillverkaren, dess serviceombud eller motsvarande kvalificerade personer för att undvika fara.
- Installera inte strömförsörjningen nära högspänningskablar.
- Installera inte strömförsörjningen på en plats utan ventilation.
- Utsätt inte produkten för vatten, regn, fukt eller hög luftfuktighet.
- Koppla bort produkten från strömkällan före städning.
- Koppla bort produkten från kraftkällan före service och utbyte av delar.

- Använd inte produkten om en del är skadad eller defekt. Byt omedelbart ut en skadad eller defekt produkt.
- Barn får inte leka med emballaget. Håll alltid emballaget utom räckhåll för barn.
- Håll alltid nätsladden och produkten borta från gångbanor som vanligtvis används.
- Tappa inte produkten och skydda den mot slag.
- Använd aldrig aggressiva kemiska rengöringsmedel när du rengör produkten.

Att ansluta (bild B)

1. Installera strömförsörjning **A5** en på en lämplig plats.
 - ⚠** Installera inte strömförsörjningen nära högspänningskablar.
 - ⚠** Installera inte strömförsörjningen på en plats utan ventilation.
 2. Anslut en koaxialkabel (medföljer ej) till mastanslutningen **A7**.
 3. Anslut den andra änden av koaxialkabeln (ingår ej) till din mast eller antenn.
 4. Anslut en koaxialkabel (medföljer ej) till önskad TV-anslutnings **A3** **4**.
 5. Anslut den andra änden av koaxialkabeln (ingår ej) till din TV.
 6. Anslut en koaxialkabel (medföljer ej) till eluttag **A6**.
 7. Anslut den andra änden av koaxialkabeln (medföljer ej) till strömbrytaren **A9**.
 8. Anslut strömkabeln **A1** till en strömförsörjning på 100–240 V / 50–60 Hz.
 9. Indikerings-LED **A8** tänds för att visa att produkten är påslagen.
 10. Använd kontrollvredet **A10** för att justera signalstyrkan.
- Rengör produkten och kablarna varje månad med en mjuk, torr trasa.

Garanti

Denna produkt är avsedd för hushållsbruk. Alla ändringar och/eller modifieringar av produkten gör garantin ogiltig. Vi kan inte ta något ansvar för skador som orsakats av felaktig användning av produkten. Normalt slitage omfattas inte av garantin.

Friskrivningsklausul

På grund av den ständiga utvecklingen av våra produkter vad gäller funktion och design förbehåller vi oss rätten att göra ändringar i produkten utan föregående meddelande. Alla logotyper, varumärken och produktnamn är varumärken eller registrerade varumärken som tillhör respektive innehavare och erkänns härmed som sådana.

Bortskaffning



Denna produkt är avsedd för separat insamling vid en lämplig uppsamlingsplats. Produkten får inte kastas i hushållsavfallet. För mer information, kontakta återförsäljaren eller den lokala myndighet som ansvarar för avfallshanteringen.

Försäkran om överensstämmelse

Härmed försäkras Nedis B.V. som tillverkare att Nedis märkesprodukt MAMP26700WT har testats enligt alla relevanta CE-standarder och föreskrifter och att alla tester har klarats med godkänt resultat.

Den fullständiga försäkran om överensstämmelse och, om tillämpligt, säkerhetsdatabladet kan hittas och laddas ner via:

nedis.se/mamp26700wt#support

FI

Pika-aloitusopas

Mastovahvistin-sarja

MAMP26700WT



Katso tarkemmat tiedot käyttöoppaan laajemmasta verkkoversiosta: <https://cdn.nedis.com/manuals/html/mamp26700wt>

Käyttötarkoitus

Tämä tuote on Mastovahvistin-sarja, jossa on virtalähde.

Tämä tuote on tarkoitettu vahvistamaan antennin vastaanottamia signaaleja kaapelihäviöiden minimoimiseksi ja vastaanottokyvyn parantamiseksi.

Tuotteen muutokset voivat vaikuttaa turvallisuuteen, takuuseen ja asianmukaiseen toimintaan.

Tämä tuote on tarkoitettu vain tavalliseen kotitalouskäyttöön. Tätä tuotetta ei ole tarkoitettu myymälöihin, kevyeen teollisuuteen eikä maatalolle.

Tuotetta ei ole tarkoitettu ammattikäyttöön.

Tärkeimmät osat (kuva A)

- | | | | |
|---|----------------|---|--------------|
| 1 | Virtajohto | 4 | TV 2 -liitin |
| 2 | Mastovahvistin | 5 | Virtalähde |
| 3 | TV 1 -liitin | 6 | Antoteho |

7 Mastoliitin

8 LED-merkkivalo

9 Ottoteho

10 Ohjauspainike

Turvallisuusohjeet

VAROITUS

- Huolehdi siitä, että olet lukenut ja ymmärtänyt tämän asiakirjan sisältämät ohjeet kokonaan ennen kuin asennat tuotteen tai käytät sitä. Säilytä pakkaus ja tämä asiakirja tulevaa tarvetta varten.
- Käytä tuotetta vain tässä asiakirjassa kuvatus mukaisesti.
- Älä altista tuotetta vedelle, sateelle, kosteudelle tai korkealle ilmankosteudelle.
- Älä käytä tuotetta, jos jokin osa on vaurioitunut tai viallinen. Vaihda vaurioitunut tai viallinen tuote aina välittömästi.
- Älä upota tuotetta veteen.
- Älä irrota virtalähdettä johdosta vetämällä. Tartu aina pistokkeeseen ja vedä.
- Älä kytke virtalähdettä tai irrota sitä märin käsin.
- Jos syöttöjohto on vaurioitunut, valmistajan, sen huoltoedustajan tai vastaavan pätevyuden omaavan henkilön on vaihdettava se vaaran välttämiseksi.
- Älä asenna virtalähdettä korkeajännitteisten kaapeleiden lähelle.
- Älä asenna virtalähdettä paikkaan, jossa ei ole ilmanvaihtoa.
- Älä altista tuotetta vedelle, sateelle, kosteudelle tai korkealle ilmankosteudelle.
- Irrota tuote virtalähteestä ennen puhdistusta.
- Irrota tuote virtalähteestä ennen huoltoa ja osien vaihtamista.
- Älä käytä tuotetta, jos jokin sen osa on vaurioitunut tai viallinen. Vaihda vahingoittunut tai viallinen tuote välittömästi.
- Älä anna lasten leikkiä pakkausmateriaaleilla. Pidä pakkausmateriaalit aina poissa lasten ulottuvilta.
- Pidä virtajohto ja tuote aina poissa paikoista, joissa kuljetaan paljon.
- Varo pudottamista ja tönäisemästä tuotetta.
- Älä käytä tuotteen puhdistamiseen voimakkaita kemiallisia puhdistusaineita.

Tuotteen kytkeminen (kuva B)

1. Asenna virtalähde **A** **5** sopivaan paikkaan.

 Älä asenna virtalähdettä korkeajännitteisten kaapeleiden lähelle.

 Älä asenna virtalähdettä paikkaan, jossa ei ole ilmanvaihtoa.

- Liitä koaksiaalikaapeli (ei sisälly toimitukseen) Mastoliitin **A7**.
- Liitä koaksiaalikaapelin toinen pää (ei sisälly toimitukseen) mastoon tai antenniin.
- Liitä koaksiaalikaapeli (ei sisälly toimitukseen) haluttuun TV-liittimeen **A3 4**.
- Liitä koaksiaalikaapelin toinen pää (ei sisälly toimitukseen) televisioon.
- Liitä koaksiaalikaapeli (ei sisälly toimitukseen) antotehon liittimeen **A6**.
- Kytke koaksiaalikaapelin (ei sisälly toimitukseen) toinen pää virransyöttöä **A9**.
- Kytke sähkökabel **A1**:n 100–240 V / 50–60 Hz:n virtalähteeseen.
- LED-merkkivalo **A8**, syttyy osoittamaan, että tuote on kytketty päälle.
- Säädä signaalin voimakkuutta ohjauspainike **A10**.

Puhdista tuote ja kaapelit kuukausittain pehmeällä, kuivalla liinalla.

Takuu

Tämä tuote on tarkoitettu kotikäyttöön. Kaikki tuotteeseen tehdyt muutokset ja/tai modifikaatiot mitätöivät takuun. Emme voi ottaa vastuuta tuotteen vääränlaisesta käytöstä aiheutuneista vahingoista. Normaali kuluminen ei kuulu takuun piiriin.

Vastuuvapauslauseke

Koska tuotteitamme kehitetään jatkuvasti toiminnallisesti ja muotoilullisesti, pidätämme oikeuden tehdä tuotteeseen muutoksia ilman ennakoilmoitusta. Kaikki logot, tuotemerkit ja tuotenimet ovat haltijoidensa tavaramerkkejä tai rekisteröityjä tavaramerkkejä, ja ne tunnustetaan täten sellaisiksi.

Jätehuolto



Tämä tuote on tarkoitettu erilliskerättäväksi asianmukaisessa keräyspisteessä. Älä hävitä tuotetta kotitalousjätteen mukana.

Lisätietoja saat jälleenmyyjältä tai jätehuollosta vastaavalta paikalliselta viranomaiselta.

Vaativuuden mukaisuusvakuutus

Nedis B.V. vakuuttaa täten valmistajana, että Nedis-tuotemerkki MAMP26700WT on testattu kaikkien asiaankuuluvien CE-standardien ja -määräysten mukaisesti ja että kaikki testit on läpäisty onnistuneesti.

Täydellinen vaatimustenmukaisuusvakuutus ja tarvittaessa turvallisuustiedote löytyvät ja ovat ladattavissa osoitteesta:
nedis.fi/mamp26700wt#support

NO

Hurtigguide

Mastforsterker-sett

MAMP26700WT



For mer informasjon, se den fullstendige bruksanvisningen på nett:
<https://cdn.nedis.com/manuals/html/mamp26700wt>

Tiltenkt bruk

Dette produktet er et mastforsterker-sett med strømforsyning.

Dette produktet er beregnet på å forsterke signaler mottatt av Antenne for å minimere kabeltap og forbedre mottakets ytelse.

Eventuelle modifikasjoner av produktet kan ha konsekvenser for sikkerhet, garanti og funksjon.

Dette produktet er kun tiltenkt innendørs bruk i hjemmemiljøer. Dette produktet er ikke tiltenkt å brukes i butikker, industrimiljøer eller på bondegårder.

Produktet er ikke tiltenkt profesjonell bruk.

Hoveddeler (bilde A)

- | | |
|------------------|-------------------|
| 1 Strømkabel | 6 Strømeffekt |
| 2 Mastforsterker | 7 Mastkobling |
| 3 TV 1-Kontakt | 8 Indikatorlys |
| 4 TV 2-Kontakt | 9 Strøminngang |
| 5 Strømforsyning | 10 Kontrollbryter |



Sikkerhetsinstruksjoner

ADVARSEL

- Sørg for at du har lest og forstått instruksjonene i dette dokumentet før du installerer eller bruker produktet. Ta vare på emballasjen og dette dokumentet for fremtidig referanse.
- Produktet skal kun brukes som beskrevet i dette dokumentet.
- Ikke utsett produktet for vann, regn, fuktighet eller høy luftfuktighet.
- Ikke bruk produktet hvis en del er skadet eller defekt. Skift alltid ut et skadet eller defekt produkt umiddelbart.

- Ikke nedsenk produktet i vann.
- Ikke koble fra strømforsyningen ved å trekke i kablen. Hold alltid i støpselet og trekk ut.
- Ikke koble til eller koble fra strømforsyningen med våte hender.
- Hvis strømledningen er skadet, må den skiftes ut av produsenten, dennes serviceverksted eller tilsvarende kvalifiserte personer for å unngå fare.
- Ikke installer strømforsyningen i nærheten av høyspentkabler.
- Ikke installer strømforsyningen på et sted uten ventilasjon.
- Ikke utsett produktet for vann, regn, fuktighet eller høy luftfuktighet.
- Koble roboten fra strømkilden før den rengjøres.
- Koble produktet fra strømkilden før vedlikehold utføres og når deler skal skiftes ut.
- Ikke bruk produktet hvis det er skadet eller defekt. Bytt ut et skadet eller defekt produkt med det samme.
- Ikke la barn leke med emballasjen. Emballasjen må alltid være utilgjengelig for barn.
- Hold alltid strømkablen og produktet unna steder der personer vanligvis går.
- Ikke mist produktet, og forhindre at det slås borti andre gjenstander.
- Bruk ikke sterke rengjøringsmidler til å rengjøre produktet.

Tilkobling av produktet (bilde B)

1. Installer strømforsyning **A 5** en på et passende sted.
 Ikke installer strømforsyningen i nærheten av høyspentkabler.
 Ikke installer strømforsyningen på et sted uten ventilasjon.
 2. Koble en koaksialkabel (ikke inkludert) til mastkoblingen **A 7**.
 3. Koble den andre enden av koaksialkabelen (ikke inkludert) til masten eller antennen.
 4. Koble en koaksialkabel (ikke inkludert) til ønsket TV-kontakt **A 3 4**.
 5. Koble den andre enden av koaksialkabelen (ikke inkludert) til TV-en.
 6. Koble en koaksialkabel (ikke inkludert) til strømeffekt **A 6**.
 7. Koble den andre enden av koaksialkabelen (ikke inkludert) til strøminngangs **A 9**.
 8. Koble strømkablen **A 1** til en strømforsyning på 100–240 V / 50–60 Hz.
 9. Indikatorlys **A 8**, lyser for å indikere at produktet er slått på.
 10. Bruk kontrollbryteren **A 10** for å justere signalstyrken.
- Rengjør produktet og kablene hver måned med en myk, tørr klut.

Garanti

Dette produktet er beregnet for bruk i hjemmet. Eventuelle endringer og/eller modifikasjoner på produktet vil ugyldiggjøre garantien. Vi kan ikke påta oss noe ansvar for skader forårsaket av feilaktig bruk av produktet. Normal slitasje er ikke omfattet av garantien.

Ansvarsfraskrivelse

På grunn av den konstante utviklingen av produktene våre når det gjelder funksjon og design, forbeholder vi oss retten til å gjøre endringer i produktet uten varsel. Alle logoer, varemerker og produktnavn er varemerker eller registrerte varemerker som tilhører sine respektive innehavere og anerkjennes herved som sådan.

Kassering



Dette produktet er beregnet for separat innsamling på et egnet oppsamlingssted. Produktet må ikke kastes sammen med husholdningsavfall. For mer informasjon, kontakt forhandleren eller de lokale myndighetene som er ansvarlige for avfallshåndtering.

Konformitetserklæring

Nedis B.V. som produsent erklærer herved at Nedis-merket MAMP26700WT, har blitt testet i henhold til alle relevante CE-standarder og forskrifter, og at alle tester er bestått.

Den fullstendige samsvarserklæringen og eventuelt sikkerhetsdatabladet finner du og kan lastes ned via nedis.no/mamp26700wt#support

DA

Vejledning til hurtig start

Mastforstærker-sæt

MAMP26700WT



Yderligere opplysninger finnes i den utvidede manual online: <https://cdn.nedis.com/manuals/html/mamp26700wt>

Tilsigtet brug

Dette produkt er et mastforstærker-sæt med strømforsyning.

Dette produkt er beregnet til at forstærke signaler, der modtages af Antenne, for at minimere kabeltab og forbedre modtagelsesydelsen.

Enhver modificering af produktet kan have konsekvenser for sikkerhed, garanti og korrekt funktion.

Dette produkt er kun beregnet til normal husholdningsbrug. Dette produkt er ikke beregnet til: butikker, let industri eller på farme.

Dette produkt er ikke beregnet til professionel brug.

Hoveddele (billede A)

- | | | | |
|---|------------------|----|---------------|
| 1 | Strømkabel | 6 | Strømeffekt |
| 2 | Mastforstærker | 7 | Maststik |
| 3 | TV 1-stik | 8 | Indikator-LED |
| 4 | TV 2-stik | 9 | Strøminput |
| 5 | Strømforstyrning | 10 | Kontrolknop |

Sikkerhedsinstruktioner

ADVARSEL

- Sørg for, at du har læst og forstået instruktionerne i dette dokument fuldt ud, før du installerer eller bruger produktet. Gem emballagen og dette dokument, så det sidenhen kan læses.
- Anvend kun produktet som beskrevet i denne vejledning.
- Udsæt ikke produktet for vand, regn, fugt eller høj luftfugtighed.
- Brug ikke produktet, hvis en del er beskadiget eller defekt. Udskift altid et beskadiget eller defekt produkt med det samme.
- Nedsænk ikke produktet i vand.
- Tag ikke strømforstyrningen ud af kontakten ved at trække i kablet. Tag altid fat i stikket for at trække det ud.
- Tilslut eller frakobl ikke strømforstyrningen med våde hænder.
- Hvis forsyningsledningen er beskadiget, skal den udskiftes af producenten, dennes serviceagent eller tilsvarende kvalificerede personer for at undgå fare.
- Installer ikke strømforstyrningen i nærheden af højspændingskabler.
- Installer ikke strømforstyrningen på et sted uden ventilation.
- Udsæt ikke produktet for vand, regn, fugt eller høj luftfugtighed.
- Afbryd produktet fra strømforstyrningen før rengøring.

- Afbryd produktet fra strømkilden inden service, og når du udskifter dele.
- Brug ikke produktet, hvis det er skadet eller defekt. Udskift straks et skadet eller defekt produkt.
- Lad ikke børn lege med emballagen. Hold altid emballagen uden for børns rækkevidde.
- Hold altid strømkablet og produktet væk fra de sædvanlige stier.
- Tab ikke produktet og undgå at støde det.
- Brug ikke hårde kemiske rengøringsmidler ved rengøring af produktet.

Tilslutning af produktet (billede B)

1. Installer strømforsyning **A 5** en på et passende sted.

A Installer ikke strømforsyningen i nærheden af højspændingskabler.

A Installer ikke strømforsyningen på et sted uden ventilation.

2. Sæt et koaksialkabel (medfølger ikke) i maststikket **A 7**.

3. Sæt den anden ende af koaksialkablet (medfølger ikke) i din mast eller antenne.

4. Sæt et koaksialkabel (medfølger ikke) i den ønskede TV-stik **A 3 4**.

5. Sæt den anden ende af koaksialkablet (medfølger ikke) i dit tv.

6. Sæt et koaksialkabel (medfølger ikke) i strømeffekt- **A 6**.

7. Sæt den anden ende af koaksialkablet (medfølger ikke) i strømindsang **A 9**.

8. Tilslut strømkablet **A 1** til en strømforsyning på 100 – 240 V / 50 – 60 Hz.

9. Indikator-LED'en **A 8** lyser for at angive, at produktet er tændt.

10. Brug Kontrolknappen **A 10** til at justere signalstyrken.

Rengør produktet og kablerne hver måned med en blød, tør klud.

Garanti

Dette produkt er beregnet til husholdningsbrug. Enhver ændring og/eller modifikation af produktet vil gøre garantien ugyldig. Vi kan ikke påtage os noget ansvar for skader forårsaget af forkert brug af produktet. Normal slidage er udelukket fra garantien.

Ansvarsfraskrivelse

På grund af den konstante udvikling af vores produkter med hensyn til funktion og design forbeholder vi os ret til at foretage ændringer i produktet uden varsel. Alle logoer, mærker og produktnavne er varemærker eller registrerede varemærker tilhørende deres respektive indehavere og anerkendes hermed som sådanne.

Bortskaffelse



Dette produkt er beregnet til separat indsamling på et passende indsamlingssted. Produktet må ikke bortskaffes sammen med husholdningsaffald. Kontakt forhandleren eller den lokale myndighed, der er ansvarlig for affaldshåndtering, for at få flere oplysninger.

Overensstemmelseserklæring

Hermed erklærer Nedis B.V. som producent, at Nedis-produktet MAMP26700WT er blevet testet i henhold til alle relevante CE-standarder og -bestemmelser, og at alle tests er blevet bestået.

Den komplette overensstemmelseserklæring og, hvis det er relevant, sikkerhedsdatabladet kan findes og downloades via:

nedis.dk/mamp26700wt#support

HU

Gyors beüzemelési útmutató

Állványerősítő készlet

MAMP26700WT



További információért lásd a bővített online kézikönyvet:
<https://cdn.nedis.com/manuals/html/mamp26700wt>

Tervezett felhasználás

Ez a termék egy állványerősítő készlet tápegységgel.

Ez a termék az antenna által vett jelek erősítésére szolgál, hogy minimalizálja a kábelvesztést és javítsa a vételi teljesítményt.

A termék bármilyen módosítása befolyásolhatja a biztonságot, a jóállást és a megfelelő működést.

A termék rendeltetészerűen kizárólag beltéri, háztartási célra használható. A termék nem alkalmas bolti, könnyűipari vagy mezőgazdasági célú felhasználásra.

A termék nem professzionális használatra készült.

Fő alkatrészek (A kép)

- | | |
|-------------------|-------------------------|
| 1 Tápkábel | 4 TV 2 csatlakozó |
| 2 Állványerősítő | 5 Tápegység |
| 3 TV 1 csatlakozó | 6 Kimeneti teljesítmény |

7 Árboccsatlakozó

8 Kijelző LED

9 Tápbemenet

10 Vezérlőgomb

Biztonsági utasítások

FIGYELMEZTETÉS

- Ügyeljen arra, hogy a termék telepítése vagy használata előtt figyelmesen elolvasta és megértette az ebben a dokumentumban található információkat. Tartsa meg a csomagolást és ezt a dokumentumot későbbi használatra.
- A terméket csak az ebben a dokumentumban leírt módon használja.
- Ne tegye ki a terméket víznek, esőnek, nedvességnek vagy magas páratartalomnak.
- Ne használja a terméket, ha valamelyik alkatrész sérült vagy hibás. A sérült vagy hibás terméket mindig azonnal cserélje ki.
- Ne merítse vízbe a terméket.
- Ne a kábelnél fogva húzza ki a tápegységet. Mindig fogja meg a dugót, és húzza ki.
- Ne húzza ki vagy dugja be a tápegységet vizes kézzel.
- Ha a tápkábel megsérül, a veszély elkerülése érdekében a gyártónak, szervizének vagy hasonlóan képzett személynek kell kicserélnie.
- Ne szerelje a tápegységet nagyfeszültségű kábelek közelében.
- Ne szerelje be a tápegységet szellőzés nélküli helyre.
- Ne tegye ki a terméket víznek, esőnek, nedvességnek vagy magas páratartalomnak.
- Tisztítás előtt húzza ki a robotot az áramellátásból.
- Szerviz előtt és alkatrészek cseréjekor szakítsa meg a termék áramellátását.
- Ne használja a terméket, ha valamelyik része sérült vagy hibás. A sérült vagy meghibásodott terméket azonnal cserélje ki.
- Ne hagyja, hogy gyermekek játszanak a csomagolóanyaggal. A csomagolóanyagot mindig tartsa gyermekektől elzárva.
- Mindig tartsa távol a tápkábelt és a terméket a gyakran használt útvonalaktól.
- Ne ejtse le a terméket és kerülje az ütődést.
- A termék tisztításakor ne használjon agresszív kémiai tisztítószereket.

A termék csatlakoztatása (B kép)

1. Telepítse a tápegységet **A 5** megfelelő helyre.

 Ne szerelje a tápegységet nagyfeszültségű kábelek közelében.

 Ne szerelje be a tápegységet szellőzés nélküli helyre.

- Csatlakoztasson egy koaxiális kábelt (nem tartozék) az árboccsatlakozóhoz **A7**.
 - Csatlakoztassa a koaxiális kábel másik végét (nem tartozék) az árbocához vagy az antennához.
 - Csatlakoztasson egy koaxiális kábelt (nem tartozék) a kívánt TV-csatlakozóhoz **A3** **A4**.
 - Csatlakoztassa a koaxiális kábel másik végét (nem tartozék) a tévéhez.
 - Csatlakoztasson egy koaxiális kábelt (nem tartozék) a kimeneti teljesítmény csatlakozóba **A6**.
 - Csatlakoztassa a koaxiális kábel (nem tartozék) másik végét a tápellátás bemenetéhez **A9**.
 - Csatlakoztassa a tápkábel **A1** egy 100–240 V / 50–60 Hz-es tápegységhez.
 - A Kijelző LED **A8** kigyullad, jelezve, hogy a termék be van kapcsolva.
 - A jel erősségét a vezérlőgombbal (**A10**) állíthatja be.
- Havonta tisztítsa meg a terméket és a kábeleket egy puha, száraz ruhával.

Szavatosság

Ez a termék háztartási használatra készült. A terméken végzett bármilyen változtatás és/vagy módosítás a garancia érvényét veszti. A termék nem rendeltetésszerű használatából eredő károkért nem tudunk felelősséget vállalni. A normál elhasználódás nem tartozik a garancia hatálya alá.

Felelősség kizárása

Mivel termékeinket folyamatosan fejlesztjük a funkció és a design tekintetében, fenntartjuk a jogot, hogy a terméken előzetes értesítés nélkül változtatásokat hajtsunk végre. Minden logó, márka és terméknév a megfelelő tulajdonosok védjegye vagy bejegyzett védjegye, és ezúton elismerjük őket.

Ártalmatlanítás



Ezt a terméket a megfelelő gyűjtőhelyen történő elkülönített gyűjtésre szánják. Ne dobja ki a terméket a háztartási hulladékkal együtt. További információért forduljon a kiskereskedőhöz vagy a hulladékgazdálkodásért felelős helyi hatósághoz.

Megfelelőségi nyilatkozat

A Nedis B.V. mint gyártó kijelenti, hogy a Nedis márkájú terméket

MAMP26700WT, az összes vonatkozó CE szabvány és előírás szerint tesztelték, és minden tesztet sikeresen teljesítettek.

A teljes megfelelőségi nyilatkozat és adott esetben a biztonsági adatlap megtalálható és letölthető a következő címen:

nedis.hu/mamp26700wt#support

PL

Przewodnik Szybki start

Zestaw wzmacniacza masztowego

MAMP26700WT



Więcej informacji znajdziesz w rozszerzonej instrukcji obsługi online:

<https://cdn.nedis.com/manuals/html/mamp26700wt>

Przeznaczenie

Ten produkt to zestaw wzmacniacza masztowego z zasilaniem.

Ten produkt służy do wzmacniania sygnałów odbieranych przez antenę w celu zminimalizowania strat w kablu i poprawy jakości odbioru.

Wszelkie modyfikacje produktu mogą mieć wpływ na bezpieczeństwo, gwarancję i działanie.

Produkt jest przeznaczony wyłącznie do standardowego użytku domowego.

Produkt nie jest przeznaczony do stosowania w: sklepach, przemyśle lekkim ani w gospodarstwach rolnych.

Produkt nie jest przeznaczony do użytku zawodowego.

Główne części (obraz A)

- | | |
|-----------------------|---------------------|
| 1 Przewód zasilający | 6 Moc wyjściowa |
| 2 Wzmacniacz masztowy | 7 Złącze masztowe |
| 3 Złącze TV 1 | 8 Wskaźnik diodowy |
| 4 Złącze TV 2 | 9 Pobór mocy |
| 5 Zasilanie | 10 Gałka sterowania |

Instrukcje bezpieczeństwa

OSTRZEŻENIE

- Upewnij się, że przeczytałeś i w pełni zrozumiałeś instrukcje zawarte w tym dokumencie przed instalacją lub użyciem produktu. Zachowaj opakowanie oraz niniejszy dokument do wykorzystania w przyszłości.

- Produktu należy używać wyłącznie w sposób opisany w niniejszym dokumencie.
- Nie wystawiać produktu na działanie wody, deszczu, wilgoci lub wysokiej wilgotności.
- Nie używaj produktu, jeśli jego część jest uszkodzona lub wadliwa. Uszkodzony lub wadliwy produkt należy natychmiast wymienić.
- Nie zanurzaj produktu w wodzie.
- Nie odłączaj zasilacza, ciągnąc za kabel. Zawsze należy chwycić wtyczkę i pociągnąć ją.
- Nie podłączaj ani nie odłączaj zasilacza mokrymi rękoma.
- Jeśli przewód zasilający jest uszkodzony, musi zostać wymieniony przez producenta, jego przedstawiciela serwisowego lub podobnie wykwalifikowane osoby w celu uniknięcia zagrożenia.
- Nie instaluj Zasilania w pobliżu kabli wysokiego napięcia.
- Nie należy instalować Zasilania w miejscu pozbawionym wentylacji.
- Nie wystawiać produktu na działanie wody, deszczu, wilgoci lub wysokiej wilgotności.
- Przed rozpoczęciem sprzątanía odłącz produkt od źródła zasilania.
- Przed przystąpieniem do serwisowania i wymiany części odłączyć produkt od źródła zasilania.
- Nie używaj produktu, jeśli jakkolwiek jego część jest zniszczona lub uszkodzona. Natychmiast wymień uszkodzony lub wadliwy produkt.
- Nie wolno pozwalać dzieciom bawić się materiałem opakowaniowym. Zawsze przechowuj materiał opakowaniowy w miejscu niedostępnym dla dzieci.
- Zawsze trzymaj kabel zasilający i produkt z dala od standardowych dróg przemieszczania.
- Nie upuszczaj produktu i unikaj uderzania go.
- Do czyszczenia produktu nie używaj agresywnych chemicznych środków czyszczących.

Podłączanie produktu (obraz B)

1. Zainstaluj zasilanie **A** **5** w odpowiednim miejscu.

 Nie instaluj Zasilania w pobliżu kabli wysokiego napięcia.

 Nie należy instalować Zasilania w miejscu pozbawionym wentylacji.

2. Podłącz kabel koncentryczny (nie wchodzi w skład zestawu) do złącza masztowego **A** **7**.

3. Podłącz drugi koniec kabla koncentrycznego (nie dołączonego do zestawu) do masztu lub anteny.
4. Podłącz kabel koncentryczny (nie wchodzi w skład zestawu) do wybranego złącza telewizyjnego **A 3** **4**.
5. Podłącz drugi koniec kabla koncentrycznego (nie dołączonego do zestawu) do telewizora.
6. Podłącz kabel koncentryczny (nie wchodzi w skład zestawu) do mocy wyjściowej **A 6**.
7. Podłącz drugi koniec kabla koncentrycznego (nie wchodzi w skład zestawu) do wejścia zasilania **A 9**.
8. Podłącz Przewód zasilający **A 1** do Zasilania 100–240 V / 50–60 Hz.
9. Wskaźnik diodowy **A 8** świeci się, sygnalizując, że produkt jest włączony.
10. Użyj Gałki sterowania **A 10**, aby wyregulować siłę sygnału.

Produkt i kable należy czyścić co miesiąc miękką, suchą ściereczką.

Gwarancja

Ten produkt jest przeznaczony do użytku domowego. Wszelkie zmiany i/lub modyfikacje produktu spowodują unieważnienie gwarancji. Nie ponosimy odpowiedzialności za szkody spowodowane niewłaściwym użytkowaniem produktu. Normalne zużycie nie jest objęte gwarancją.

Wyłączenie odpowiedzialności

Ze względu na ciągły rozwój naszych produktów pod względem funkcji i wzornictwa, zastrzegamy sobie prawo do wprowadzania zmian w produkcie bez powiadomienia. Wszystkie logotypy, marki i nazwy produktów są znakami towarowymi lub zastrzeżonymi znakami towarowymi ich odpowiednich właścicieli i są niniejszym uznawane za takie.

Utylizacja



Ten produkt jest przeznaczony do selektywnej zbiórki w odpowiednim punkcie zbiórki. Nie wyrzucać produktu razem z odpadami domowymi. Aby uzyskać więcej informacji, należy skontaktować się ze sprzedawcą lub lokalnymi władzami odpowiedzialnymi za gospodarkę odpadami.

Deklaracja zgodności

Niniejszym Nedis B.V. jako producent oświadcza, że produkt marki Nedis

MAMP26700WT został przetestowany zgodnie ze wszystkimi odpowiednimi normami i przepisami CE oraz że wszystkie testy zakończyły się pomyślnie.

Pełną deklarację zgodności oraz, w stosownych przypadkach, kartę charakterystyki można znaleźć i pobrać za pośrednictwem strony internetowej: nedis.pl/mamp26700wt#support

EL

Οδηγός γρήγορης εκκίνησης

Κιτ ενισχυτή ιστού

MAMP26700WT



Για περισσότερες πληροφορίες δείτε το εκτενές online εγχειρίδιο:

<https://cdn.nedis.com/manuals/html/mamp26700wt>

Προοριζόμενη χρήση

Αυτό το προϊόν είναι ένα κιτ ενισχυτή ιστού με μονάδα παροχής ρεύματος. Αυτό το προϊόν προορίζεται για την ενίσχυση των σημάτων που λαμβάνονται από την κεραία, ώστε να ελαχιστοποιείται η απώλεια καλωδίου και να βελτιώνεται η απόδοση λήψης.

Οποιαδήποτε τροποποίηση του προϊόντος μπορεί να έχει επιπτώσεις στην ασφάλεια, την εγγύηση και τη σωστή λειτουργία.

Το προϊόν αυτό προορίζεται μόνο για κανονική οικιακή χρήση. Το προϊόν αυτό δεν προορίζεται για: καταστήματα, ελαφριά βιομηχανία ή φάρμες.

Το προϊόν δεν πρέπει χρησιμοποιείται για επαγγελματική χρήση.

Κύρια μέρη (εικόνα Α)

- | | |
|--------------------|-----------------------|
| 1 Καλώδιο ρεύματος | 6 Ισχύς εξόδου |
| 2 Ενισχυτής ιστού | 7 Ακροδέκτης ιστού |
| 3 Ακροδέκτης TV 1 | 8 Ένδειξη LED |
| 4 Ακροδέκτης TV 2 | 9 Ισχύς εισόδου |
| 5 Παροχή ρεύματος | 10 Κουμπί λειτουργίας |

Οδηγίες ασφάλειας

ΠΡΟΕΙΔΟΠΟΙΗΣΗ

- Βεβαιωθείτε ότι έχετε διαβάσει και κατανοήσει αυτές τις οδηγίες πριν εγκαταστήσετε ή χρησιμοποιήσετε το προϊόν. Κρατήστε τη συσκευασία και το εγχειρίδιο χρήσης για μελλοντική αναφορά.

- Χρησιμοποιείτε το προϊόν μόνο σύμφωνα με αυτό το έγγραφο.
- Μην εκθέτετε το προϊόν σε νερό, βροχή, υγρασία ή υψηλή υγρασία.
- Μην χρησιμοποιείτε το προϊόν εάν κάποιο εξάρτημα είναι κατεστραμμένο ή ελαττωματικό. Να αντικαθιστάτε πάντα αμέσως ένα κατεστραμμένο ή ελαττωματικό προϊόν.
- Μην βυθίζετε το προϊόν στο νερό.
- Μην αποσυνδέετε την τροφοδοσία ρεύματος τραβώντας από το καλώδιο. Να κρατάτε πάντα γερά το φικ και να τραβάτε.
- Μην συνδέετε ή αποσυνδέετε την τροφοδοσία ρεύματος με υγρά χέρια.
- Εάν το καλώδιο τροφοδοσίας έχει υποστεί ζημιά, πρέπει να αντικατασταθεί από τον κατασκευαστή, τον αντιπρόσωπο σέρβις του ή από άτομα με παρόμοια προσόντα, προκειμένου να αποφευχθεί κίνδυνος.
- Μην εγκαθιστάτε την παροχή ρεύματος κοντά σε καλώδια υψηλής τάσης.
- Μην εγκαθιστάτε την Παροχή ρεύματος σε χώρο χωρίς επαρκή αερισμό.
- Μην εκθέτετε το προϊόν σε νερό, βροχή, υγρασία ή υψηλή υγρασία.
- Αποσυνδέστε το προϊόν από την πρίζα πριν από την καθαριότητα.
- Αποσυνδέστε το προϊόν από το ρεύμα πριν από το σέρβις και κατά την αντικατάσταση εξαρτημάτων.
- Μην χρησιμοποιείτε το προϊόν εάν οποιοδήποτε τμήμα του έχει ζημιά ή ελάττωμα. Αντικαταστήστε αμέσως ένα χαλασμένο ή ελαττωματικό προϊόν.
- Μην επιτρέπετε στα παιδιά να παίζουν με τα υλικά συσκευασίας. Πάντα να διατηρείτε τα υλικά συσκευασίας μακριά από παιδιά.
- Πάντα να διατηρείτε το καλώδιο ρεύματος και το προϊόν μακριά από διαδρόμους που συνήθως χρησιμοποιείτε.
- Μην ρίχνετε κάτω το προϊόν και αποφύγετε τα τραντάγματα.
- Μην χρησιμοποιείτε σκληρά χημικά καθαριστικά για τον καθαρισμό του προϊόντος.

Σύνδεση του προϊόντος (εικόνα B)

1. Εγκαταστήστε την παροχή ρεύματος **A** 5 σε κατάλληλο μέρος.
- ⚠ Μην εγκαθιστάτε την παροχή ρεύματος κοντά σε καλώδια υψηλής τάσης.
- ⚠ Μην εγκαθιστάτε την Παροχή ρεύματος σε χώρο χωρίς επαρκή αερισμό.
2. Συνδέστε ένα ομοαξονικό καλώδιο (δεν περιλαμβάνεται) στην υποδοχή του ιστού **A** 7.
3. Συνδέστε το άλλο άκρο του ομοαξονικού καλωδίου (δεν περιλαμβάνεται) στον ιστό ή την κεραία σας.
4. Συνδέστε ένα ομοαξονικό καλώδιο (δεν περιλαμβάνεται) στην επιθυμητή υποδοχή της τηλεόρασης **A** 3 4.

5. Συνδέστε το άλλο άκρο του ομοαξονικού καλωδίου (δεν περιλαμβάνεται) στην τηλεόρασή σας.
6. Συνδέστε ένα ομοαξονικό καλώδιο (δεν περιλαμβάνεται) στην έξοδο ισχύος **A 6**.
7. Συνδέστε το άλλο άκρο του ομοαξονικού καλωδίου (δεν περιλαμβάνεται) στην είσοδο τροφοδοσίας **A 9**.
8. Συνδέστε το καλώδιο ρεύματος **A 1** σε μια παροχή ρεύματος 100 – 240 V / 50 – 60 Hz.
9. Η Ένδειξη LED **A 8** ανάβει για να υποδείξει ότι το προϊόν είναι ενεργοποιημένο.
10. Χρησιμοποιήστε το κουμπί λειτουργίας **A 10** για να ρυθμίσετε την ένταση του σήματος.

Καθαρίζετε το προϊόν και τα καλώδια κάθε μήνα με ένα μαλακό, στεγνό πανί.

Εγγύηση

Το προϊόν αυτό προορίζεται για οικιακή χρήση. Οποιαδήποτε αλλαγή ή/και τροποποίηση του προϊόντος θα καταστήσει άκυρη την εγγύηση. Δεν μπορούμε να αναλάβουμε καμία ευθύνη για ζημιές που προκαλούνται από ακατάλληλη χρήση του προϊόντος. Η κανονική φθορά εξαιρείται από την εγγύηση.

Αποποίηση ευθύνης

Λόγω της συνεχούς εξέλιξης των προϊόντων μας όσον αφορά τη λειτουργία και το σχεδιασμό, διατηρούμε το δικαίωμα να κάνουμε αλλαγές στο προϊόν χωρίς προειδοποίηση. Όλα τα λογότυπα, τα εμπορικά σήματα και οι ονομασίες των προϊόντων είναι εμπορικά σήματα ή σήματα κατατεθέντα των αντίστοιχων κατόχων τους και αναγνωρίζονται ως τέτοια.

Απορριψη



Το προϊόν αυτό προορίζεται για χωριστή συλλογή σε κατάλληλο σημείο συλλογής. Μην απορρίπτετε το προϊόν μαζί με τα οικιακά απορρίμματα. Για περισσότερες πληροφορίες, επικοινωνήστε με το κατάστημα λιανικής πώλησης ή με την τοπική αρχή που είναι υπεύθυνη για τη διαχείριση των αποβλήτων.

Δήλωση συμμόρφωσης

Με το παρόν, η Nedis B.V. ως κατασκευαστής δηλώνει ότι το προϊόν με την επωνυμία Nedis MAMP26700WT, έχει δοκιμαστεί σύμφωνα με όλα τα σχετικά πρότυπα και κανονισμούς CE και ότι όλες οι δοκιμές έχουν περάσει με επιτυχία.

Η πλήρης δήλωση συμμόρφωσης και, κατά περίπτωση, το δελτίο δεδομένων ασφαλείας, μπορούν να βρεθούν και να μεταφορτωθούν μέσω:
nedis.gr/mamp26700wt#support

SK Rýchly návod

Súprava zosilňovača stožiaru

MAMP26700WT



Viac informácií nájdete v rozšírenom návode online:
<https://cdn.nedis.com/manuals/html/mamp26700wt>

Určené použitie

Tento produkt je sada zosilňovača stožiaru s napájaním.

Tento produkt je určený na zosilnenie signálov prijatých anténou s cieľom minimalizovať straty v kábli a zlepšiť výkon prijímania.

Každá zmena výrobku môže mať následky na bezpečnosť, záruku a správne fungovanie.

Tento výrobok je určený len na bežné použitie v domácnosti. Tento výrobok nie je určený pre: obchody, ľahký priemysel ani farmy.

Výrobok nie je určený na profesionálne použitie.

Hlavné časti (obrázok A)

- | | | | |
|---|---------------------|----|-----------------|
| 1 | Napájací kábel | 6 | Výstupný výkon |
| 2 | Zosilňovač stožiaru | 7 | Spojka stožiaru |
| 3 | Konektor TV 1 | 8 | LED indikátor |
| 4 | Konektor TV 2 | 9 | Vstup napájania |
| 5 | Napájanie | 10 | Ovládací gombík |



Bezpečnostné pokyny

VAROVANIE

- Pred inštaláciou alebo použitím výrobku si nezabudnite prečítať a pochopiť všetky pokyny v tomto dokumente. Uchovajte obal a tento dokument pre potreby v budúcnosti.
- Výrobok používajte len podľa opisu v tomto dokumente.
- Nevystavujte výrobok vode, dažďu, vlhkosti alebo vysokej vlhkosti.
- Výrobok nepoužívajte, ak je niektorá časť poškodená alebo chybná. Poškodený alebo chybný výrobok vždy okamžite vymeňte.

- Výrobok nenamáčajte do vody.
- Napájanie neodpájajte od elektrickej zásuvky ťahaním kábla. Vždy chyťte zástrčku a vytiahnite ju.
- Napájanie nepripájajte ani neodpájajte od elektrickej zásuvky mokrými rukami.
- Ak je prívodný kábel poškodený, musí ho vymeniť výrobca, jeho servisný zástupca alebo podobne kvalifikované osoby, aby sa predišlo nebezpečenstvu.
- Neinštalujte napájanie v blízkosti vysokonapäťových káblov.
- Neinštalujte napájanie na mieste bez dostatočného vetrania.
- Nevystavujte výrobok vode, dažďu, vlhkosti alebo vysokej vlhkosti.
- Výrobok pred čistením odpojte od zdroja napájania.
- Pred servisom a pri výmene dielcov odpojte výrobok od zdroja napájania.
- Výrobok nepoužívajte, ak je jeho časť poškodená alebo chybná. Poškodený alebo chybný výrobok okamžite vymeňte.
- Nedovoľte deťom, aby sa hrali s baliacim materiálom. Vždy uchovávajte baliaci materiál mimo dosahu detí.
- Vždy uchovávajte napájací kábel a výrobok mimo bežných chodníkov.
- Dávajte pozor, aby vám výrobok nepadol a zabráňte nárazom.
- Pri čistení výrobku nepoužívajte agresívne chemické čistiace prostriedky.

Pripojenie výrobku (obrázok B)

1. Nainštalujte napájanie **A 5** na vhodné miesto.
 Neinštalujte napájanie v blízkosti vysokonapäťových káblov.
 Neinštalujte napájanie na mieste bez dostatočného vetrania.
2. Pripojte koaxiálny kábel (nie je súčasťou balenia) do spojky stožiaru **A 7**.
3. Druhý koniec koaxiálneho kábla (nie je súčasťou balenia) zapojte do stožiaru alebo antény.
4. Pripojte koaxiálny kábel (nie je súčasťou balenia) do požadovaného konektora televízora **A 3 4**.
5. Druhý koniec koaxiálneho kábla (nie je súčasťou balenia) zapojte do televízora.
6. Pripojte koaxiálny kábel (nie je súčasťou balenia) do výstupného výkonu **A 6**.
7. Druhý koniec koaxiálneho kábla (nie je súčasťou balenia) zapojte do napájacieho vstupu **A 9**.
8. Pripojte napájací kábel **A 1** k napájaniu 100 – 240 V / 50 – 60 Hz.

9. LED indikátor **A8** svieti, čo znamená, že produkt je zapnutý.
10. Pomocou ovládacieho gombíka **A10** nastavte silu signálu.
Produkt a káble čistite každý mesiac mäkkou suchou handričkou.

Záruka

Tento výrobok je určený na domáce použitie. Akékoľvek zmeny a/alebo úpravy výrobku budú mať za následok neplatnosť záruky. Nemôžeme prevziať žiadnu zodpovednosť za škody spôsobené nesprávnym používaním výrobku. Bežné opotrebenie je zo záruky vylúčené.

Vyhlásenie o vylúčení zodpovednosti

Vzhľadom na neustály vývoj našich výrobkov z hľadiska funkčnosti a dizajnu si vyhradzuje právo na zmeny výrobku bez predchádzajúceho upozornenia. Všetky logá, značky a názvy výrobkov sú ochranné známky alebo registrované ochranné známky ich príslušných držiteľov a sú týmto uznané ako také.

Likvidácia



Tento výrobok je určený na separovaný zber na príslušnom zbernom mieste. Výrobok nelikvidujte spolu s domovým odpadom. Ďalšie informácie vám poskytne predajca alebo miestny úrad zodpovedný za nakladanie s odpadmi.

Vyhlásenie o zhode

Spoločnosť Nedis B.V. ako výrobca týmto vyhlasuje, že výrobok značky Nedis MAMP26700WT bol testovaný podľa všetkých príslušných noriem a predpisov CE a že všetky testy prebehli úspešne.

Úplné vyhlásenie o zhode a prípadne aj bezpečnostný list nájdete a stiahnete si ho prostredníctvom:

nedis.sk/mamp26700wt#support

Sada zesilovače stožáru

MAMP26700WT



Více informací najdete v rozšířené příručce online:

<https://cdn.nedis.com/manuals/html/mamp26700wt>

Zamýšlené použití

Tento produkt je sada zesilovače stožáru s napájením.

Tento produkt je určen k zesílení signálů přijímaných anténou, aby se minimalizovaly ztráty v kabelu a zlepšil se příjem.

Jakékoli úpravy výrobku mohou ovlivnit jeho bezpečnost, záruku a správné fungování.

Tento výrobek je určen výhradně k běžnému domácímu použití. Tento výrobek není určen pro: obchody, lehký průmysl či na farmy.

Výrobek není určen k profesionálnímu použití.

Hlavní části (obrázek A)

- | | | | |
|---|-------------------|----|--------------------|
| 1 | Napájecí kabel | 6 | Výstupní výkon |
| 2 | Zesilovač stožáru | 7 | Konektor stožáru |
| 3 | Konektor TV 1 | 8 | LED kontrolka |
| 4 | Konektor TV 2 | 9 | Napájecí vstup |
| 5 | Napájení | 10 | Ovládací regulátor |

Bezpečnostní pokyny

VAROVÁNÍ

- Před instalací či používáním výrobku si nejprve kompletně přečtete pokyny obsažené v tomto dokumentu a ujistěte se, že jim rozumíte. Tento dokument a balení uschovejte pro případné budoucí použití.
- Výrobek používejte pouze tak, jak je popsáno v tomto dokumentu.
- Nevystavujte výrobek vodě, dešti, vlhkosti nebo vysoké vlhkosti.
- Nepoužívejte výrobek, pokud je některý díl poškozený nebo vadný. Poškozený nebo vadný výrobek vždy okamžitě vyměňte.
- Neponořujte výrobek do vody.
- Napájecí zdroj neodpojujte taháním za kabel. Zástrčku vždy uchopte a vytáhněte.
- Napájecí zdroj nezapojujte/neodpojujte mokřýma rukama.

- Pokud je přívodní kabel poškozen, musí jej vyměnit výrobce, jeho servisní zástupce nebo podobně kvalifikované osoby, aby se předešlo nebezpečí.
- Neinstalujte napájení v blízkosti vysokonapěťových kabelů.
- Neinstalujte napájení na místo bez dostatečného větrání.
- Nevystavujte výrobek vodě, dešti, vlhkosti nebo vysoké vlhkosti.
- Před čištěním odpojte výrobek od napájení.
- Před údržbou a výměnou součástí vždy odpojte výrobek od napájecího zdroje.
- Výrobek nepoužívejte, pokud je jakákoli část poškozená nebo vadná. Poškozený nebo vadný výrobek okamžitě vyměňte.
- Nenechte děti, aby si hrály s obalovým materiálem. Obalový materiál uchovávejte mimo dosah dětí.
- Napájecí kabel i výrobek je vždy nutné umístit tak, aby nepřekážel v místech, kudy se běžně chodí.
- Zabraňte pádu výrobku a chraňte jej před nárazy.
- Při čištění výrobku nepoužívejte agresivní chemické čisticí prostředky.

Zapojení výrobku (obrázek B)

1. Nainstalujte napájení **A 5** na vhodné místo.

 Neinstalujte napájení v blízkosti vysokonapěťových kabelů.

 Neinstalujte napájení na místo bez dostatečného větrání.

2. Zapojte koaxiální kabel (není součástí dodávky) do konektoru stožáru **A 7**.

3. Druhý konec koaxiálního kabelu (není součástí dodávky) zapojte do stožáru nebo antény.

4. Zapojte koaxiální kabel (není součástí balení) do požadovaného televizního konektoru **A 3 4**.

5. Druhý konec koaxiálního kabelu (není součástí balení) zapojte do televizoru.

6. Zapojte koaxiální kabel (není součástí dodávky) do výstupního výkonu **A 6**.

7. Druhý konec koaxiálního kabelu (není součástí dodávky) zapojte do napájecího vstupu **A 9**.

8. Připojte napájecí kabel **A 1** k napájení 100–240 V / 50–60 Hz.

9. LED kontrolka **A 8** se rozsvítí, aby signalizovala, že je produkt zapnutý.

10. Pomocí ovládacího regulátoru **A 10** nastavte sílu signálu.

Produkt a kabely čistěte každý měsíc měkkým suchým hadříkem.

Záruka

Tento výrobek je určen pro domácí použití. Jakékoli změny a/nebo úpravy

výrobku mají za následek ztrátu záruky. Nemůžeme převzít žádnou odpovědnost za škody způsobené nesprávným používáním výrobku. Na běžné opotřebení se záruka nevztahuje.

Vyloučení odpovědnosti

Vzhledem k neustálému vývoji našich výrobků z hlediska funkčnosti a designu si vyhrazujeme právo na změny výrobku bez předchozího upozornění. Všechna loga, značky a názvy produktů jsou ochranné známky nebo registrované ochranné známky příslušných držitelů a jsou tímto jako takové uznávány.

Likvidace



Tento výrobek je určen k oddělenému sběru na příslušném sběrném místě. Výrobek nelikvidujte společně s domovním odpadem. Další informace získáte u prodejce nebo u místního úřadu odpovědného za nakládání s odpady.

Prohlášení o shodě

Společnost Nedis B.V. jako výrobce tímto prohlašuje, že výrobek značky Nedis MAMP26700WT, byl testován podle všech příslušných norem a předpisů CE a že všechny testy proběhly úspěšně.

Úplné prohlášení o shodě a případně bezpečnostní list naleznete a stáhnete prostřednictvím:

nedis.cz/mamp26700wt#support

RO

Ghid rapid de inițiere

Kit amplificator de antenă

MAMP26700WT



Pentru informații suplimentare, consultați manualul extins, disponibil online: <https://cdn.nedis.com/manuals/html/mamp26700wt>

Utilizare preconizată

Acest produs este un kit amplificator de antenă cu sursă de alimentare. Acest produs este destinat amplificării semnalelor recepționate de Antenă pentru a minimiza pierderile de cablu și a îmbunătăți performanța de recepție.

Orice modificare a produsului poate avea consecințe pentru siguranța, garanția și funcționarea corectă a produsului.

Produsul este destinat exclusiv pentru utilizare casnică normală. Acest produs nu este destinat folosirii în: magazine, industrie ușoară sau în cadrul fermelor.

Produsul nu este destinat utilizării profesionale.

Piese principale (imagine A)

- | | | | |
|---|------------------------|----|------------------------------|
| 1 | Cablu electric | 6 | Ieșire electrică |
| 2 | Amplificator de antenă | 7 | Conector pentru catarg |
| 3 | Conector TV 1 | 8 | LED indicator |
| 4 | Conector TV 2 | 9 | Intrare alimentare electrică |
| 5 | Sursă de alimentare | 10 | Buton de comandă |

Instrucțiuni de siguranță

AVERTISMENT

- Asigurați-vă că ați citit complet și că ați înțeles instrucțiunile din acest document înainte de a instala sau utiliza produsul. Păstrați ambalajul și acest document pentru a le consulta ulterior.
- Folosiți produsul exclusiv conform descrierii din acest document.
- Nu expuneți produsul la apă, ploaie, umezeală sau umiditate ridicată.
- Nu utilizați produsul dacă o piesă este deteriorată sau defectă. Întotdeauna înlocuiți imediat un produs deteriorat sau defect.
- Nu scufundați produsul în apă.
- Nu deconectați sursa de alimentare trăgând de cablu. Apucați întotdeauna ștecherul și trageți de acesta.
- Nu conectați sau deconectați sursa de alimentare cu mâinile ude.
- În cazul în care cablul de alimentare este deteriorat, acesta trebuie înlocuit de producător, de agentul său de service sau de persoane cu calificare similară pentru a evita un pericol.
- Nu instalați sursa de alimentare în apropierea cablurilor de înaltă tensiune.
- Nu instalați sursa de alimentare într-un loc fără ventilație.
- Nu expuneți produsul la apă, ploaie, umezeală sau umiditate ridicată.
- Deconectați produsul de la sursa electrică înainte de curățare.
- Deconectați produsul de la sursa electrică înainte de service și când înlocuiți piese.
- Nu folosiți produsul dacă o piesă este deteriorată sau defectă. Înlocuiți imediat produsul deteriorat sau defect.

- Nu lăsați copiii să se joace cu materialul care a servit la ambalare. Nu lăsați materialul care a servit la ambalare la îndemâna copiilor.
- Țineți întotdeauna cablul de alimentare și produsul departe de locurile pe unde trec persoane în mod obișnuit.
- Nu lăsați produsul să cadă și evitați ciocnirile.
- Nu utilizați agenți de curățare chimici agresivi pentru a curăța produsul.

Conectarea produsului (imagine B)

1. Instalați sursa de alimentare **A5** într-un loc adecvat.

 Nu instalați sursa de alimentare în apropierea cablurilor de înaltă tensiune.

 Nu instalați sursa de alimentare într-un loc fără ventilație.

2. Conectați un cablu coaxial (nu este inclus) la conectorul pentru catarg d **A7**.

3. Conectați celălalt capăt al cablului coaxial (nu este inclus) la catarg sau antenă.

4. Conectați un cablu coaxial (nu este inclus) la conectorul TV dorit d **A3** **4**.

5. Conectați celălalt capăt al cablului coaxial (nu este inclus) la televizor.

6. Conectați un cablu coaxial (nu este inclus) la ieșirea de alimentare d **A6**.

7. Conectați celălalt capăt al cablului coaxial (nu este inclus) la intrarea de alimentare d **A9**.

8. Conectați cablul electric **A1** la o sursă de alimentare de 100 – 240 V / 50 – 60 Hz.

9. LED indicator d **A8** se aprinde pentru a indica faptul că produsul este pornit.

10. Utilizați butonul de comandă d **A10** pentru a regla intensitatea semnalului. Curățați produsul și cablurile în fiecare lună cu o cârpă moale și uscată.

Garanție

Acest produs este destinat uzului casnic. Orice schimbare și/sau modificare a produsului va invalida garanția. Nu putem accepta nicio răspundere pentru daunele cauzate de utilizarea necorespunzătoare a produsului. Uzura normală este exclusă din garanție.

Precizări legale

Datorită dezvoltării constante a produselor noastre în ceea ce privește funcția și designul, ne rezervăm dreptul de a face modificări la produs fără notificare prealabilă. Toate logo-urile, mărcile și denumirile produselor sunt mărci comerciale sau mărci comerciale înregistrate ale deținătorilor lor respectivi și sunt recunoscute ca atare.

Eliminare



Acest produs este destinat colectării separate la un punct de colectare adecvat. Nu aruncați produsul împreună cu deșeurile menajere. Pentru mai multe informații, contactați distribuitorul sau autoritatea locală responsabilă cu gestionarea deșeurilor.

Declarație de conformitate

Prin prezenta, Nedis B.V., în calitate de producător, declară că produsul marca Nedis MAMP26700WT, a fost testat în conformitate cu toate standardele și reglementările CE relevante și că toate testele au fost trecute cu succes.

Declarația de conformitate completă și, dacă este cazul, fișa tehnică de siguranță, pot fi găsite și descărcate prin intermediul:

nedis.ro/mamp26700wt#support

Lühijuhend

Masti võimendi komplekt

MAMP26700WT



Lisateabe saamiseks vaadake põhjalikumalt juhendit veebis:

<https://cdn.nedis.com/manuals/html/mamp26700wt>

Ettenähtud otstarve

See toode on masti võimendi komplekt koos toiteallikaga.

See toode on mõeldud antenni poolt vastuvõetud signaalide võimendamiseks, et minimeerida kaabli kadu ja parandada vastuvõtu kvaliteeti.

Seadme mistahes muudatused võivad mõjutada ohutust, garantiid ja korralikku toimimist.

See toode on mõeldud ainult tavaliseks koduseks kasutamiseks. See toode ei ole ette nähtud: kauplustes, kergetööstuses ega põllumajandusettevõtetes.

Toode ei ole mõeldud professionaalseks kasutamiseks.

Peamised osad (joonis A)

- | | |
|------------------|----------------|
| 1 Toitejuhe | 4 TV 2 pistik |
| 2 Masti võimendi | 5 Toiteallikas |
| 3 TV 1 pistik | 6 Võimsus |

7 Masti ühendus

8 Indikaator LED

9 Tarbitav võimsus

10 Reguleerimisnupp

Ohutusnõuded

HOIATUS!

- Veenduge, et olete enne toote paigaldamist või kasutamist täielikult läbi lugenud ja mõistnud käesolevas dokumendis toodud juhiseid. Hoidke pakend ja käesolev dokument edaspidiseks kasutamiseks alles.
- Kasutage toodet ainult käesolevas dokumendis kirjeldatud viisil.
- Ärge pange toodet kokku vee, vihma, niiskuse või kõrge õhuniiskusega.
- Ärge kasutage toodet, kui mõni osa on kahjustatud või defektne. Vahetage kahjustatud või defektne toode alati kohe välja.
- Ärge kastke toodet vette.
- Ärge tõmmake toiteallikaga seotud kaabist välja, tõmmates kaablist. Haara alati pistikust kinni ja tõmba.
- Ärge ühendage ega ühendage lahti toiteallikat märgade kätega.
- Kui toitekaabel on kahjustatud, peab selle ohutuse tagamiseks asendama tootja, tema teenindusagent või samaväärse kvalifikatsiooniga isikud.
- Ärge paigaldage toiteallikat kõrgepingekaablite lähedusse.
- Ärge paigaldage toiteallikat ventileerimata kohta.
- Ärge pange toodet kokku vee, vihma, niiskuse või kõrge õhuniiskusega.
- Enne puhastamist ühendage toode vooluallikast lahti.
- Enne hooldust ja osade vahetamist ühendage toode vooluvõrgust lahti.
- Ärge kasutage toodet, kui selle mõni osa on kahjustatud või defektne. Vahetage kahjustatud või defektne toode kohe välja.
- Ärge laske lastel pakendimaterjaliga mängida. Hoidke pakendimaterjali alati lastele kättesaamatus kohas.
- Hoidke toitejuhe ja toode alati eemal tavapärastest kõnniteedest.
- Ärge pillake seadet maha ja vältige põrutusi.
- Ärge kasutage toote puhastamisel agressiivseid keemilisi puhastusvahendeid.

Toote ühendamise (pilt B)

1. Paigaldage toiteallikas **A 5** sobivasse kohta.

 Ärge paigaldage toiteallikat kõrgepingekaablite lähedusse.

 Ärge paigaldage toiteallikat ventileerimata kohta.

2. Ühendage koaksiaalkaabel (ei kuulu komplekti) masti ühendusega **A 7**.

- Ühendage koaksiaalkaabli teine ots (ei kuulu komplekti) mastiga või antenniga.
 - Ühendage koaksiaalkaabel (ei kuulu komplekti) soovitud TV-pistikupesaga **A 3 4**.
 - Ühendage koaksiaalkaabli teine ots (ei kuulu komplekti) teleriga.
 - Ühendage koaksiaalkaabel (ei kuulu komplekti) võimsus **A 6**.
 - Ühendage koaksiaalkaabli teine ots (ei kuulu komplekti) toite sisendiga **A 9**.
 - Ühendage toitekaabel **A 1** 100–240 V / 50–60 Hz toiteallikaga.
 - Indikaator LED **A 8**, süttib, et näidata, et toode on sisse lülitatud.
 - Signaali tugevust saab reguleerida Reguleerimisnupp **A 10**.
- Puhastage toodet ja kaableid kord kuus pehme, kuiva lapiga.

Garantii

See toode on mõeldud koduseks kasutamiseks. Mis tahes muudatused ja/või modifikatsioonid tootes muudavad garantii kehtetuks. Me ei saa võtta vastutust toote ebaõigest kasutamisest põhjustatud kahjustuste eest. Tavapärane kulumine on garantiist välja jäetud.

Lahtiütlus

Tulenevalt meie toodete pidevast funktsionaalsest ja disainilisest arengust, jätame endale õiguse teha tootemuudatusi ilma ette teatamata. Kõik logod, kaubamärgid ja tootenimed on nende vastavate omanike kaubamärgid või registreeritud kaubamärgid ja neid tunnustatakse käesolevaga.

Kasutuselt kõrvaldamine



See toode on ette nähtud eraldi kogumiseks asjakohases kogumispunktis. Ärge visake toodet koos olmejäätmetega. Lisateabe saamiseks pöörduge jaemüüja või jäätmekäitluse eest vastutava kohaliku omavalitsuse poole.

Vastavusdeklaratsioon

Käesolevaga kinnitab Nedis B.V. kui tootja, et Nedise kaubamärgiga toodet MAMP26700WT on testitud vastavalt kõigile asjakohastele CE-normidele ja -eeskirjadele ning et kõik testid on edukalt läbitud.

Tāieliku vastavusdeklarācijai ja vajaduse korral ohutuskaardi leiate ja saate alla laadīt aadressil:

nedis.com/mamp26700wt#toetus

LV

Ātrās palaišanas ceļvedis

Masta pastiprinātāja komplekts

MAMP26700WT



Plašāku informāciju skatiet paplašinātajā rokasgrāmatā tiešsaistē:

<https://cdn.nedis.com/manuals/html/mamp26700wt>

Paredzētais lietojums

Šis produkts ir masta pastiprinātāja komplekts ar enerģijas padevi.

Šis produkts ir paredzēts antenas uztverto signālu pastiprināšanai, lai samazinātu kabeļu zudumus un uzlabotu uztveršanas veiktspēju.

Jebkāda produkta modifikācija var ietekmēt drošību, garantiju un pareizu darbību.

Šis izstrādājums ir paredzēts tikai parastai lietošanai mājāsaimniecībā. Šis izstrādājums nav paredzēts: veikaliem, vieglajai rūpniecībai vai lauku saimniecībām.

Produkts nav paredzēts profesionālai lietošanai.

Galvenās daļas (attēls A)

- | | |
|------------------------|---------------------|
| 1 Barošanas kabelis | 6 Jauda |
| 2 Masta pastiprinātājs | 7 Masta savienotājs |
| 3 TV 1 savienotājs | 8 Indikatora LED |
| 4 TV 2 savienotājs | 9 Enerģijas ievade |
| 5 Enerģijas padeve | 10 Vadības pogu |



Drošības instrukcijas

BRĪDINĀJUMS

- Pirms produkta uzstādīšanas vai lietošanas pārliecinieties, ka esat pilnībā izlasījis un sapratis šajā dokumentā sniegtos norādījumus. Saglabājiet iepakojumu un šo dokumentu turpmākai lietošanai.
- Izmantojiet izstrādājumu tikai tā, kā aprakstīts šajā dokumentā.
- Nepakļaujiet izstrādājumu ūdens, lietus, mitruma vai augsta mitruma iedarbībai.

- Neizmantojiet izstrādājumu, ja kāda daļa ir bojāta vai bojāta. Vienmēr nekavējoties nomainiet bojātu vai bojātu izstrādājumu.
- Nelietojiet produktu ūdenī.
- Neatvienojiet enerģijas padevi, velkot par kabeli. Vienmēr satveriet spraudni un velciet.
- Nepieslēdziet vai neatvienojiet Enerģijas padevi ar slapjām rokām.
- Ja barošanas vads ir bojāts, to drīkst nomainīt tikai ražotājs, tā servisa pārstāvis vai līdzīgas kvalifikācijas personas, lai izvairītos no briesmām.
- Neuzstādiat enerģijas padevi augstsprieguma kabeļu tuvumā.
- Neuzstādiat Enerģijas padevi vietā, kur nav ventilācijas.
- Nepakļaujiet izstrādājumu ūdens, lietus, mitruma vai augsta mitruma iedarbībai.
- Pirms tīrīšanas atvienojiet izstrādājumu no strāvas avota.
- Pirms apkopes un detaļu nomaiņas atvienojiet produktu no strāvas avota.
- Neizmantojiet izstrādājumu, ja kāda daļa ir bojāta vai bojāta. Bojātu vai bojātu izstrādājumu nekavējoties nomainiet.
- Neļaujiet bērniem spēlēties ar iepakojuma materiālu. Vienmēr glabājiet iepakojuma materiālu bērniem nepieejamā vietā.
- Vienmēr turiet strāvas kabeli un izstrādājumu tālāk no parastiem gājēju celiņiem.
- Nenometiet izstrādājumu un izvairieties no triecieniem.
- Produkta tīrīšanai neizmantojiet agresīvus ķīmiskus tīrīšanas līdzekļus.

Produkta pieslēgšana (attēls B)

1. Uzstādiat Enerģijas padevi **A 5** piemērotā vietā.
 -  Neuzstādiat enerģijas padevi augstsprieguma kabeļu tuvumā.
 -  Neuzstādiat Enerģijas padevi vietā, kur nav ventilācijas.
2. Pievienojiet koaksiālo kabeli (nav iekļauts komplektā) mastā savienotājam **A 7**.
3. Pievienojiet koaksiālā kabeļa (nav iekļauts) otru galu mastam vai antenai.
4. Ievietojiet koaksiālo kabeli (nav iekļauts komplektā) vēlamajā TV savienotājā **A 3 4**.
5. Pievienojiet koaksiālā kabeļa (nav iekļauts) otru galu televizoram.
6. Pievienojiet koaksiālo kabeli (nav iekļauts komplektā) jaudas izejas savienojumam **A 6**.
7. Ievietojiet koaksiālā kabeļa (nav iekļauts) otru galu strāvas ieejas ligzdā **A 9**.
8. Pievienojiet strāvas kabeli **A 1** pie 100 – 240 V / 50 – 60 Hz Enerģijas padeves.

9. Indikatora LED **A8** iedegas, norādot, ka produkts ir ieslēgts.
10. Izmantojiet Vadības pogu **A10**, lai regulētu signāla stiprumu.
- Katru mēnesi notīriet produktu un kabeļus ar mīkstu, sausu drānu.

Garantija

Šis izstrādājums ir paredzēts lietošanai mājas apstākļos. Jebkādas izmaiņas un/vai modifikācijas izstrādājumā padara garantiju spēkā neesošu. Mēs nevaram uzņemties nekādu atbildību par bojājumiem, kas radušies nepareizas izstrādājuma lietošanas rezultātā. Garantija neattiecas uz parastu nolietojumu.

Atruna

Sakarā ar mūsu izstrādājumu pastāvīgu funkciju un dizaina attīstību mēs paturam tiesības veikt izmaiņas izstrādājumā bez iepriekšēja brīdinājuma. Visi logotipi, zīmoli un produktu nosaukumi ir attiecīgo īpašnieku preču zīmes vai reģistrētas preču zīmes, un ar šo tie tiek atzīti par tādiem.

Izmešana



Šis produkts ir paredzēts atsevišķai savākšanai atbilstošā savākšanas punktā. Neizmetiet produktu kopā ar sadzīves atkritumiem. Lai iegūtu sīkāku informāciju, sazinieties ar mazumtirgotāju vai vietējo iestādi, kas atbildīga par atkritumu apsaimniekošanu.

Atbilstības deklarācija

Ar šo Nedis B.V. kā ražotājs paziņo, ka Nedis zīmola izstrādājums MAMP26700WT ir pārbaudīts saskaņā ar visiem attiecīgajiem CE standartiem un noteikumiem un ka visi testi ir sekmīgi izturēti.

Pilnu atbilstības deklarāciju un, ja nepieciešams, drošības datu lapu var atrast un lejupielādēt, izmantojot:

nedis.com/mamp26700wt#atbalsts

Stiebo stiprintuvo rinkinys

MAMP26700WT



Daugiau informacijos rasite išplėstiniame vadove internete:

<https://cdn.nedis.com/manuals/html/mamp26700wt>

Numatomas naudojimas

Šis produktas yra stiebo stiprintuvo rinkinys su maitinimo šaltiniu.

Šis produktas skirtas antenos priimamiems signalams stiprinti, siekiant sumažinti kabelių nuostolius ir pagerinti priėmimo kokybę.

Bet koks gaminio modifikavimas gali turėti pasekmių saugai, garantijai ir tinkamam veikimui.

Šis gaminys skirtas tik įprastam naudojimui namų ūkyje. Šis gaminys nėra skirtas naudoti parduotuvėse, lengvojoje pramonėje ar ūkiuose.

Produktas nėra skirtas profesionaliam naudojimui.

Pagrindinės dalys (vaizdas A)

- | | |
|-----------------------|--------------------------------|
| 1 Maitinimo kabelis | 6 Galios išvestis |
| 2 Stiebo stiprintuvas | 7 Stiebo jungtis |
| 3 TV 1 jungtis | 8 Indikatoriaus šviesos diodas |
| 4 TV 2 jungtis | 9 Maitinimo įvestis |
| 5 Maitinimo šaltinis | 10 Valdymo rankenėlė |

Saugos instrukcijos

ĮSPĖJIMAS

- Prieš montuodami arba naudodami gaminį įsitikinkite, kad visiškai perskaitėte ir supratote šiame dokumente pateiktas instrukcijas. Saugokite pakuotę ir šį dokumentą, kad galėtumėte su juo susipažinti ateityje.
- Gaminį naudokite tik taip, kaip aprašyta šiame dokumente.
- Nelaikykite gaminio vandenyje, lietuje, drėgmėje ar didelėje drėgmėje.
- Nenaudokite gaminio, jei dalis yra pažeista arba sugedusi. Visada nedelsdami pakeiskite pažeistą ar sugedusį gaminį.
- Negalima panardinti produkto į vandenį.
- Neatjunkite maitinimo šaltinio traukdami už laido. Visada laikykite kištuką ir traukite.
- Negalima jungti ar atjungti maitinimo šaltinio drėgnomis rankomis.

- Jei maitinimo laidas yra pažeistas, siekiant išvengti pavojaus, jį turi pakeisti gamintojas, jo aptarnavimo atstovas arba panašios kvalifikacijos asmenys.
- Negalima montuoti maitinimo šaltinio šalia aukštos įtampos kabelių.
- Negalima montuoti maitinimo šaltinio vietoje, kurioje nėra ventiliacijos.
- Nelaikykite gaminio vandenyje, lietuje, drėgmėje ar didelėje drėgmėje.
- Prieš valydami atjunkite gaminį nuo maitinimo šaltinio.
- Prieš atliekant techninę priežiūrą ir keičiant dalis, atjunkite produktą nuo maitinimo šaltinio.
- Nenaudokite gaminio, jei dalis yra pažeista arba sugedusi. Nedelsdami pakeiskite pažeistą ar sugedusį gaminį.
- Neleiskite vaikams žaisti su pakuotės medžiaga. Visada laikykite pakavimo medžiagą vaikams nepasiekiamoje vietoje.
- Maitinimo kabelį ir gaminį visada laikykite atokiau nuo įprastų pėsčiųjų takų.
- Nenuleiskite gaminio ir venkite smūgių.
- Valydami gaminį nenaudokite agresyvių cheminių valymo priemonių.

Produkto prijungimas (nuotrauka B)

1. Įrengti maitinimo šaltinį **A5** tinkamoje vietoje.

A Negalima montuoti maitinimo šaltinio šalia aukštos įtampos kabelių.

A Negalima montuoti maitinimo šaltinio vietoje, kurioje nėra ventiliacijos.

2. Prijunkite koaksialinį kabelį (neįtrauktas) prie stiebo jungties **A7**.

3. Kitoje pusėje esančią koaksialinio kabelio galą (neįtraukta į komplektą) prijunkite prie stiebo arba antenos.

4. Prijunkite koaksialinį kabelį (neįtrauktas) prie norimo TV jungties **A3** **A4**.

5. Kitoje pusėje esančią koaksialinio kabelio galą (neįtraukta į komplektą) prijunkite prie televizoriaus.

6. Prijunkite koaksialinį kabelį (neįtrauktas) prie galios išvesties **A6**.

7. Kitoje koaksialinio kabelio pusėje (neįtraukta) įjunkite maitinimo įvestį **A9**.

8. Prijunkite maitinimo kabelį **A1** prie 100–240 V / 50–60 Hz maitinimo šaltinio.

9. Indikatoriaus šviesos diodas **A8** užsidega, rodydama, kad produktas yra įjungtas.

10. Naudokite valdymo rankenėlę **A10** (signalo stiprumo regulatorius), kad sureguliuotumėte signalo stiprumą

Kiekvieną mėnesį valykite produktą ir laidus minkštu, sausu skudurėliu.

Garantija

Šis gaminys skirtas naudoti buityje. Bet kokie gaminio pakeitimai ir (arba) modifikacijos panaikina garantiją. Mes negalime prisiimti jokios atsakomybės už žalą, atsiradusią dėl netinkamo gaminio naudojimo. Įprastam nusidėvėjimui garantija netaikoma.

Atsakomybės apribojimas

Dėl nuolatinio mūsų gaminių funkcijų ir dizaino tobulinimo pasilikame teisę keisti gaminį be išankstinio įspėjimo. Visi logotipai, prekių ženklai ir gaminių pavadinimai yra atitinkamų savininkų prekių ženklai arba registruotieji prekių ženklai, ir jie tokiais pripažįstami.

Šalinimas



Šis produktas skirtas atskirai surinkti atitinkamoje surinkimo vietoje. Neišmeskite produkto kartu su buitinėmis atliekomis. Dėl išsamesnės informacijos kreipkitės į mažmenininką arba vietos valdžios instituciją, atsakingą už atliekų tvarkymą.

Atitikties deklaracija

Nedis B.V., kaip gamintojas, pareiškia, kad "Nedis" prekės ženklu pažymėtas gaminys MAMP26700WT, buvo išbandytas pagal visus atitinkamus CE standartus ir reglamentus ir kad visi bandymai buvo sėkmingi.

Visą atitikties deklaraciją ir, jei reikia, saugos duomenų lapą galima rasti ir atsisiųsti iš:

nedis.com/mamp26700wt#support

TR

Hızlı başlangıç kılavuzu

Direk Amplifikatörü Kiti

MAMP26700WT



Daha fazla bilgi için ayrıntılı kılavuza çevrimiçi göz atın:
<https://cdn.nedis.com/manuals/html/mamp26700wt>

Kullanım amacı

Bu ürün, güç kaynağı ünitesi ile birlikte bir direk amplifikatörü kitidir.

Bu ürün, kablo kaybını en aza indirmek ve alım performansını artırmak için anten tarafından alınan sinyalleri güçlendirmek amacıyla tasarlanmıştır.

Ürün üzerinde herhangi bir değişiklik yapmanın güvenlik, garanti ve doğru işlevsellik ile ilgili sonuçları olabilir.

Bu ürün sadece normal ev kullanımı için tasarlanmıştır. Bu ürün şunlar için tasarlanmamıştır: mağazalar, hafif sanayi veya çiftliklerde.

Ürün profesyonel kullanım için tasarlanmamıştır.

Ana parçalar (resim A)

- | | | | |
|---|---------------------|----|-----------------|
| 1 | Elektrik kablosu | 6 | Güç çıkışı |
| 2 | Direk amplifikatörü | 7 | Direk konektörü |
| 3 | TV 1 konektörü | 8 | Gösterge LED |
| 4 | TV 2 konektörü | 9 | Güç girişi |
| 5 | Güç kaynağı | 10 | Kontrol düğmesi |

Güvenlik talimatları

UYARI

- Ürünü kurmadan veya kullanmadan önce bu belgedeki talimatları tamamen okuduğunuzdan ve anladığınızdan emin olun. Ambalajı ve bu belgeyi ileride başvurmak üzere saklayın.
- Ürünü yalnızca bu belgede açıklandığı şekilde kullanın.
- Ürünü suya, yağmura, neme veya yüksek neme maruz bırakmayın.
- Bir parça hasarlı veya arızalıysa ürünü kullanmayın. Hasarlı veya kusurlu bir ürünü her zaman derhal değiştirin.
- Ürünü suya batırmayın.
- Kabloyu çekerek güç kaynağını fişten çekmeyin. Her zaman fişi tutup çekin.
- Islak ellerle güç kaynağını takmayın veya çıkarmayın.
- Besleme kablosu hasar görmüşse, tehlikeyi önlemek için üretici, servis temsilcisi veya benzer niteliklere sahip kişiler tarafından değiştirilmelidir.
- Güç kaynağını yüksek gerilim kablolarının yakınına kurmayın.
- Güç kaynağını havalandırması yetersiz bir yere kurmayın.
- Ürünü suya, yağmura, neme veya yüksek neme maruz bırakmayın.
- Temizlemeden önce ürünün güç kaynağıyla bağlantısını kesin.
- Servis ve parça değiştirme işlemleri öncesinde ürünü güç kaynağından ayırın.
- Bir parça hasarlı veya arızalıysa ürünü kullanmayın. Hasarlı veya kusurlu bir ürünü derhal değiştirin.
- Çocukların ambalaj malzemesi ile oynamasına izin vermeyin. Ambalaj malzemelerini daima çocukların erişemeyeceği yerlerde saklayın.

- Güç kablosunu ve ürünü her zaman normal yürüyüş yollarından uzak tutun.
- Ürünü düşürmeyin ve darbelerden korumaya çalışın.
- Ürünü temizlerken agresif kimyasal temizlik maddeleri kullanmayın.

Ürünü bağlama (resim B)

1. **A5** güç kaynağını uygun bir yere kurun.

A Güç kaynağını yüksek gerilim kablolarının yakınına kurmayın.

A Güç kaynağını havalandırması yetersiz bir yere kurmayın.

2. Koaksiyel kabloyu (dahil değildir) direk konektörüne takın **A7**.

3. Koaksiyel kablonun diğer ucunu (dahil değildir) direğinize veya anteninize takın.

4. Koaksiyel kabloyu (dahil değildir) istenen TV konektörüne takın **A3** **4**.

5. Koaksiyel kablonun diğer ucunu (dahil değildir) TV'nize takın.

6. Koaksiyel kabloyu (dahil değildir) güç çıkışı takın **A6**.

7. Koaksiyel kablonun diğer ucunu (dahil değildir) güç girişine takın **A9**.

8. **A1** 'lik güç kablosunu 100 – 240 V / 50 – 60 Hz güç kaynağına bağlayın.

9. **A8** 'deki Gösterge LED, ürünün açık olduğunu belirtmek için yanar.

10. **A10** 'deki Kontrol düğmesini kullanarak sinyal gücünü ayarlayın.

Ürünü ve kabloları her ay yumuşak, kuru bir bezle temizleyin.

Garanti

Bu ürün ev kullanımı için tasarlanmıştır. Üründe yapılacak herhangi bir değişiklik ve/veya modifikasyon garantiyi geçersiz kılacaktır. Ürünün yanlış kullanımından kaynaklanan hasarlar için herhangi bir sorumluluk kabul edemeyiz. Normal aşınma ve yıpranma garanti kapsamı dışındadır.

Yasal Uyarı

Ürünlerimizin işlev ve tasarım açısından sürekli geliştirilmesi nedeniyle, haber vermeksizin üründe değişiklik yapma hakkımızı saklı tutarız. Tüm logolar, markalar ve ürün adları, ilgili sahiplerinin ticari markaları veya tescilli ticari markalarıdır ve bu vesileyle bu şekilde tanınmaktadır.

Tasfiye



Bu ürün, uygun bir toplama noktasında ayrı toplanmak üzere tasarlanmıştır. Ürünü evsel atıklarla birlikte atmayın. Daha fazla bilgi için perakendecinizle veya atık yönetiminden sorumlu yerel yetkiliyle iletişime geçin.

Uygunluk Beyanı

Bu vesileyle, Nedis B.V. üretici olarak Nedis markalı ürünün MAMP26700WT, ilgili tüm CE standartlarına ve yönetmeliklerine göre test edildiğini ve tüm testlerin başarıyla geçildiğini beyan eder.

Uygunluk Beyanının tamamı ve varsa güvenlik veri sayfası şu adresten bulunabilir ve indirilebilir:

nedis.com/mamp26700wt#destek

Nedis BV

Reitscheweg 1
5232 BX 's-Hertogenbosch
The Netherlands
service@nedis.com



V01/10-2025